

2023 MOBI | MANUAL DEL PROPIETARIO

FIAT





**COPYRIGHT BY FCA FIAT CHRYSLER AUTOMÓVEIS BRASIL LTDA. - PRINTED IN BRAZIL**

Las informaciones contenidas en este manual corresponden a las características del vehículo en la fecha de su publicación. El fabricante, sin embargo, podrá alterar las características del vehículo, debido a modificaciones de naturaleza técnica o comercial, sin perjudicar las características básicas del producto. Este manual presenta informaciones sobre diferentes versiones del automóvil. Compruebe las características específicas del vehículo que usted ha adquirido. Este manual brinda las informaciones necesarias para garantizar la buena y segura utilización de su vehículo. Eventuales dudas podrán ser aclaradas en la Red de Concesionarios Fiat.

MOBI - Impreso 60351486 - EDICIÓN 01 - NOV/2022



MOBI - MANUAL DE USO Y MANTENIMIENTO - ESPAÑOL

# MOBI

MANUAL DE USO Y MANTENIMIENTO





Mopar es la marca responsable por Repuestos, Accesorios y Servicios de Fiat. Referencia mundial en customización y cuidado contigo y tu auto, actúa desde hace más de 80 años con un enfoque: **simplificar tu vida**. Somos especialistas en:



**Repuestos originales**, desarrollados exclusivamente para cada vehículo, mantienen la originalidad del automóvil y proporcionan más seguridad.



**Accesorios** que traen tu personalidad para el vehículo y facilidad para tu día a día.

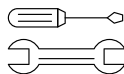

**Servicios** automotrices especializados, con soluciones prácticas para distintas situaciones.



**Customer Care**, una relación continua, ofreciendo información y soporte, siempre a tu disposición.

Tu vida más **sencilla, como debe ser**.

Si ocurre el cambio de propiedad del vehículo, es indispensable que el nuevo propietario tenga conocimiento de las modalidades de utilización y de las advertencias descritas en esta publicación, y que le sea entregado el presente manual de uso y mantenimiento.

Las informaciones suministradas a continuación (números de teléfonos para auxilio mecánico y atención al cliente y dirección del sitio web de Fiat) son válidas únicamente para la República Argentina.

**MOPAR ASSISTANCE (24 hs):**

En Argentina: 0800 777 8000 – Opción 1

Desde el Exterior (Cobro revertido): +54 11 28219348

**ATENCIÓN AL CLIENTE:**



0800 777 8000

Para mayor información consulte nuestra página web: <https://www.fiat.com.ar/>

Producido por Star Comunicação e Serviços Ltda.

<b>INTRODUCCIÓN</b>	<b>A</b>
<b>CONOCIMIENTO DEL VEHÍCULO</b>	<b>B</b>
<b>CONOCIMIENTO DEL TABLERO DE INSTRUMENTOS</b>	<b>C</b>
<b>SEGURIDAD</b>	<b>D</b>
<b>PUESTA EN MARCHA Y CONDUCCIÓN</b>	<b>E</b>
<b>EN CASO DE EMERGENCIA</b>	<b>F</b>
<b>MANTENIMIENTO Y CUIDADOS CON SU VEHÍCULO</b>	<b>G</b>
<b>DATOS TÉCNICOS</b>	<b>H</b>
<b>ÍNDICE ALFABÉTICO</b>	<b>I</b>



# INTRODUCCIÓN

ESTIMADO CLIENTE: . . . . .	A-1
LECTURA OBLIGATORIA . . . . .	A-1
USO DEL MANUAL . . . . .	A-2
ADVERTENCIAS Y PRECAUCIONES . . . . .	A-3
MODIFICACIONES/ ALTERACIONES DEL VEHÍCULO . . . . .	A-5



## ESTIMADO CLIENTE:

Le felicitamos y le agradecemos que haya elegido un Fiat.

Hemos preparado este Manual para permitirle apreciar plenamente las cualidades de este vehículo, suministrando informaciones, consejos e avisos importantes para su utilización.

Recomendamos leerlo de principio a fin antes de ponerse por primera vez al volante para familiarizarse con los mandos y, de manera especial, con los relativos a los frenos, a la dirección y al cambio, al mismo tiempo, podrá empezar a comprender el comportamiento del vehículo en los diferentes tipos de pisos.

En este documento encontrará las características, las soluciones especiales y la información básica para el cuidado, el mantenimiento, la seguridad de marcha y de funcionamiento de su FIAT.

Tras haberlo consultado, le recomendamos conservar el presente Manual en el interior del vehículo para facilitar la consulta y para que permanezca siempre dentro del vehículo en caso de venta.

En el manual de Garantía, suministrado en el kit de a bordo del vehículo, encontrará una descripción de los servicios de asistencia que Fiat ofrece a sus clientes, el Certificado de Garantía y los términos y condiciones para conservarla.

Estamos seguros de que con estos instrumentos le será fácil familiarizarse con su nuevo vehículo y apreciar a los servicios técnicos de Fiat que están disponibles para su asistencia.

¡Le deseamos una buena lectura y un buen viaje!

## LECTURA OBLIGATORIA

### Llenado de combustible

**Motores a gasolina:** repostar el vehículo sólo con gasolina sin plomo con número de octano (RON) no inferior a 95. No utilizar gasolinas con Metanol o Etanol E85. El uso de esas mezclas puede causar problemas en el arranque y la conducción, además de dañar los componentes esenciales para el sistema de alimentación.

**Motores Flex:** repostar el vehículo con alcohol combustible con mezcla de gasolina (nafta) o de gasolina con mezcla de alcohol en los porcentajes disponibles en el mercado. El combustible puede ser colocado en el depósito en la proporción que el usuario considere conveniente, con excepción del uso de gasolina (nafta) pura (sin porcentaje de alcohol).

Para obtener más informaciones sobre el uso del combustible correcto, consulte las especificaciones en el apartado "Aprovisionamientos", en el capítulo "Datos técnicos".



# USO DEL MANUAL

## INDICACIONES OPERATIVAS

Cada vez que se proporcionan indicaciones de dirección relativas al vehículo (izquierda/ derecha o adelante/atrás), estas deberán entenderse como referidas a la percepción de un ocupante sentado en el asiento del conductor. Los casos especiales que deroguen esta indicación se indicarán especialmente en el texto.

Las figuras mostradas en el Manual tienen una función indicativa: esto puede significar que algunos detalles mostrados en la imagen no correspondan a lo que podrá encontrar en su vehículo.

Para encontrar el capítulo en el que está contenida la información deseada, consultar el índice alfabético al final de este Manual de Uso y Mantenimiento.

## SIMBOLOGÍA UTILIZADA EN ESTE MANUAL

Las señales representadas en esta página son muy importantes, ya que sirven para encontrar en el manual las partes a las que hay que prestar especial atención.

Como puede observar, cada una de ellas está formada por un símbolo gráfico distinto, de colores diferentes para facilitar su localización:



---

### Nota

La no observación de esta prescripción puede comportar un peligro grave para la integridad física de las personas.

---



Indica los comportamientos idóneos que deben seguirse para que el uso del vehículo no perjudique la naturaleza.



---

### Nota

La no observación de estas prescripciones pueden dañar gravemente el vehículo y en algunos casos puede causar la caducidad de la garantía.

---

---

### Nota

En este Manual de Uso y Mantenimiento se describen todas las versiones de su vehículo. Contenidos

opcionales, equipos hacia los mercados específicos o versiones específicas no aparecen en el texto: es necesario considerar sólo la información relativa al equipo, motor y versión de su vehículo. Contenidos que se introducen al modelo, independiente de los opcionales que se adquirieron en el momento de la compra, se identificarán con el término (si lo incluye).

---

### Nota

Los datos que hacen parte de ese informe tienen la intención de hacerlo utilizar el vehículo de manera correcta. STELLANTIS se ha comprometido a un proceso de mejora continua de los vehículos que produce, de esa forma, se reserva el derecho a realizar modificaciones técnicas o comerciales en el descriptivo. Para obtener más informaciones, buscar a la **Red de Asistencia Fiat**.

---



## ADVERTENCIAS Y PRECAUCIONES

### ¡Atención!

Leyendo este Manual de Uso y Mantenimiento se encuentra una serie de ADVERTENCIAS pensadas para evitar procedimientos que puedan dañar el vehículo.

Además, se indican las NOTAS que deben seguirse estrictamente para evitar un uso incorrecto de los componentes del vehículo, que podría provocar accidentes o lesiones.

Por lo tanto, es necesario seguir atentamente todas las recomendaciones de ADVERTENCIAS y NOTAS que se identifican a lo largo del texto.

-  Para la seguridad de las personas
-  Para la integridad del vehículo
-  Para la protección del medio ambiente

## SIMBOLOGÍA

En algunos componentes de su Fiat, o cerca de ellos, se encuentran placas de colores cuya simbología advierte al Usuario sobre las precauciones importantes que debe respetar respecto al componente en cuestión.

A continuación, se puede consultar un resumen de los símbolos utilizados en las placas de su Fiat. Al lado se indica el componente al que se refiere el símbolo.

### SÍMBOLOS DE PELIGRO

#### **Batería**

Líquido corrosivo.

#### **Batería**

Peligro de explosión.

#### **Ventilador**

Puede activarse automáticamente con el motor apagado.

### **Depósito de expansión**

No quite el tapón cuando el líquido refrigerante esté hirviendo.

### **Bobina**

Alta tensión.

### **Correas y poleas**

Órgãos em movimento; não aproximar partes do corpo ou roupas.

### **Tubos del aire acondicionado**

No los abra. Gas con alta presión.

### SÍMBOLOS DE PROHIBICIÓN

### **Batería**

No acerque llamas libres.

### **Batería**

Mantenga alejados a los niños.

### **Protecciones contra el calor - correas - poleas - ventilador**

No apoye las manos.

### **Airbag del lado del pasajero**

No instale sillitas para los niños en el asiento del lado pasajero en sentido contrario a la marcha del vehículo (hacia atrás).

### SÍMBOLOS DE ADVERTENCIA

### **Silenciador catalítico**

No pare el vehículo sobre superficies inflamables, tales como césped, hojas secas, hojas de piño, etc., pues hay peligro de incendio. Consulte el apartado “Protección de los dispositivos que reducen las emisiones contaminantes”.

### **Dirección hidráulica**

No supere el nivel máximo del líquido en el depósito. Use solamente el líquido prescrito en el apartado “Aprovisionamientos”.

### **Circuito de los frenos**

No supere el nivel máximo del líquido en el depósito. Use solamente el líquido prescrito en el apartado “Aprovisionamientos”.

### **Limpiaparabrisas**

Use solamente el líquido prescrito en “Aprovisionamientos”.

### **Motor**

Use solamente el líquido prescrito en “Aprovisionamientos”.

### **Vehículo con gasolina (nafta) ecológica**

Use solamente gasolina (nafta) sin plomo.

### **Depósito de expansión**

Use solamente el líquido prescrito en “Aprovisionamientos”.

### SÍMBOLOS DE OBLIGACIÓN

## Batería

Protéjase los ojos.

## Batería/Criqué

Consulte el manual de Uso y Mantenimiento.

# MODIFICACIONES/ ALTERACIONES DEL VEHÍCULO

Cualquier modificación o alteración del vehículo podría afectar gravemente a la seguridad y al agarre a la carretera, además de provocar accidentes y comportar riesgos incluso mortales para los ocupantes.

## ACCESORIOS ADQUIRIDOS POR EL USUARIO

Si, tras la adquisición del vehículo, Usted desea instalar a bordo accesorios eléctricos que requieran alimentación eléctrica permanente (por ej.: autorradio, antirrobo por satélite, etc.) o que interfieran en el balance

eléctrico, acudir a la **Red de Asistencia Fiat** que comprobará si el sistema eléctrico del vehículo tiene capacidad para soportar la carga solicitada o si es necesario integrarlo con una batería de capacidad aumentada.

### Nota

Prefiera siempre Accesorios Genuinos Fiat. Tanto el vehículo como los equipamientos instalados consumen energía de la batería aun cuando están apagados; es lo que se denomina "consumo en standby". Como la batería posee un límite máximo de consumo para garantizar el arranque del motor, se debe dimensionar el consumo de los equipamientos al límite máximo de la batería.



### ADVERTENCIA

Para asegurar la calidad y el perfecto funcionamiento del vehículo, se recomienda instalar únicamente accesorios originales, a disposición en la **Red de Asistencia Fiat**.

Observe siempre las recomendaciones de este manual.

### Nota

Poner atención en el montaje de alerones adicionales, ruedas de aleación y embellecedores de ruedas no genuinos: pueden reducir la ventilación de los frenos y por lo tanto su eficiencia en condiciones de frenadas violentas y repetidas, o en largas bajadas. Cerciorarse también de que nada (por ej. alfombras, etc.) pueda interferir en el recorrido de los pedales.

## INSTALACIÓN DE DISPOSITIVOS ELÉCTRICOS/ ELECTRÓNICOS

Los dispositivos eléctricos/ electrónicos instalados tras la adquisición del vehículo y en el ámbito del servicio postventa deben poseer la marca **CE**.

STELLANTIS autoriza el montaje de dispositivos receptores/transmisores desde que las instalaciones sean debidamente efectuadas en un cen-

tro especializado, respetando las indicaciones del fabricante.

---

### **Nota**

El montaje de dispositivos que comporten modificaciones de las características del vehículo pueden determinar infracciones de tráfico y la eventual anulación de la garantía relativamente a los daños provocados por la referida modificación, directa o indirectamente.

STELLANTIS se exime de cualquier responsabilidad por daños resultantes de la instalación de accesorios no suministrados o recomendados por STELLANTIS e instalados en la ausencia de conformidad con las instalaciones suministradas.

---

## **RADIOTRANSMISORES Y TELEFONOS CELULARES**

Los teléfonos celulares y otros aparatos radiotransmisores (por ejemplo CB) no se pueden usar en el interior del vehículo, si no se utiliza una an-

tena separada colocada en el exterior del mismo.

La eficiencia de transmisión y de recepción de estos aparatos puede quedar perjudicada por el efecto de blindaje de la carrocería del vehículo. En relación al uso de los celulares (GSM, GPRS, UMTS, LTE) con homologación oficial, se deben respetar rigurosamente las instrucciones suministradas por el fabricante del celular.

---

### **Nota**

El uso de teléfonos celulares, transmisores CB o similares en el interior del vehículo (sin antena exterior) puede provocar, además de potenciales daños a la salud de los pasajeros, funcionamiento irregular de los sistemas electrónicos del vehículo, lo que puede poner en peligro la seguridad del mismo.

---

# CONOCIMIENTO DEL VEHÍCULO

Ahora Usted va a conocer mejor su Fiat, con los mandos y los dispositivos con los cuales está equipado.

LLAVES . . . . .	B-1
CONMUTADOR DE ARRANQUE . . . . .	B-5
FIAT CODE SYSTEM . . . . .	B-6
SISTEMA DE PROTECCIÓN ANTIRROBO . . . . .	B-7
PUERTAS . . . . .	B-9
ASIENTOS . . . . .	B-11
APOYACABEZAS (CABECERAS) . . . . .	B-13
DIRECCIÓN . . . . .	B-14
ESPEJOS . . . . .	B-15
LUCES EXTERNAS . . . . .	B-17
LUCES INTERNAS . . . . .	B-22
LIMPIADORES Y LAVADORES DE LOS VIDRIOS . . . . .	B-23
CLIMATIZACIÓN . . . . .	B-27
LEVANTAVIDRIOS DE PUERTAS . . . . .	B-33
CAPÓ (COFRE) DEL MOTOR . . . . .	B-36

COMPARTIMIENTO DE EQUIPAJES (CAJUELA) . . . . .	B-37
EQUIPAMIENTOS INTERNOS . . . . .	B-40
BARRAS LONGITUDINALES DE TECHO (versión Trekking) . . . . .	B-43
SISTEMAS DE PROTECCIÓN DEL MEDIO AMBIENTE . . . . .	B-43

**B**



# LLAVES

## LLAVES DISTRIBUIDAS CON EL VEHÍCULO

Con el vehículo se entregan dos llaves según la versión y/o opcionales.

- Dos llaves A; o
- Una llave A y una llave B

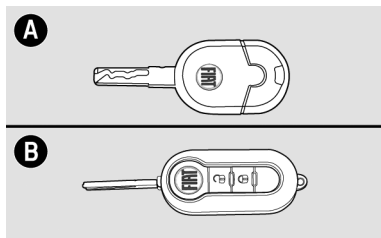

Las llaves son usadas para:

- Encendido.
- Puertas y tapa del compartimiento de equipajes.
- Apertura/cierre de la tapa del depósito de combustible (algunas versiones).

## LLAVE MECÁNICA

La llave de arranque **A** posee predisposición para instalación de telecomando a distancia

### Nota

Se recomienda el uso de alarmas con telecomando incorporado a la llave de arranque de la línea Fiat, que fueron desarrollados y testeados para uso en su vehículo. Para adquisición e instalación del sistema de alarma, dirigirse a la **Red de Asistencia Fiat**.

## LLAVE CON MANDO A DISTANCIA (si está equipado)



### ADVERTENCIA



La llave equipada con mando a distancia tiene en su interior una batería que si fuere ingerida puede provocar daños internos graves en un periodo de dos horas, y hasta llevar a la muerte. En caso de ingestión acci-

dental de la misma, buscar atención médica inmediatamente.

Mantener la batería (nueva o usada) fuera del alcance de niños.

En los casos en que no sea posible fijar correctamente la batería en el interior de la llave, se debe utilizar la llave de reserva del vehículo y dirigirse a la **Red de Asistencia Fiat** lo antes posible.

La llave posee:

- Encaje metálico **A** que se puede embutir en la empuñadura de la llave.
- botón **B** para apertura del encaje metálico.
- botón  para el desbloqueo de las puertas.
- botón  para el bloqueo de las puertas y cierre de los vidrios.

El encaje metálico **A** de la llave acciona el conmutador de arranque y la cerradura de las puertas.



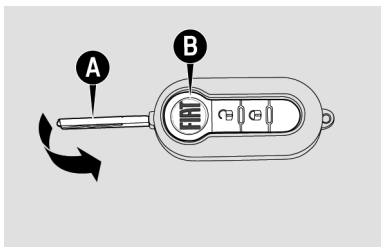





## ADVERTENCIA

Al presionar el botón **B**, poner la máxima atención para evitar que la salida del encaje metálico pueda provocar lesiones o daños.

Se debe presionar el botón **B** solamente cuando la llave se encuentre lejos del cuerpo, especialmente de los ojos y de objetos que puedan dañarse (ropas, por ejemplo). No dejar la llave en cualquier lugar para evitar que alguien, principalmente niños, puedan acceder a ella y presionar involuntariamente los botones.

## Llave con mando a distancia - Funciones principales

A continuación se resumen las principales funciones que se pueden activar utilizando la llave de arranque con mando a distancia.

Llave	Desbloqueo de las puertas	Bloqueo de las puertas	Cierre de los vidrios eléctricos	Apertura de los vidrios eléctricos
Llave con mando a distancia	Giro de la llave hacia la derecha (lado del conductor)	Giro de la llave hacia la izquierda (lado del conductor)	-	-
	Presión en el botón  y desactivación de la alarma (si está equipado)	Presión en el botón  y activación de la alarma (si está equipado)	Presión en el botón  (bloquear las puertas y cerrar automáticamente los vidrios)	Presión prolongada en el botón  (desbloquear las puertas y abrir automáticamente los vidrios)
Destellos de los indicadores de dirección (para llave con mando a distancia)	2 destellos	1 destello	1 destello	2 destellos

**B**

## SOLICITUD DE LLAVES CON MANDO A DISTANCIA ADICIONALES

---

### Nota

La frecuencia del mando a distancia puede sufrir interferencia de transmisiones extrañas al vehículo tales como teléfonos celulares.

En este caso, el funcionamiento del mando a distancia puede interrumpirse temporalmente.

---

El receptor puede reconocer hasta 8 mandos a distancia. Si por cualquier motivo, durante la vida útil del vehículo sea necesario obtener un nuevo mando a distancia, acudir a la **Red de Asistencial Fiat** llevando consigo un documento de identidad y los documentos de propiedad del vehículo.

## SUSTITUCIÓN DE LA BATERÍA DE LA LLAVE CON MANDO A DISTANCIA

Si se aprieta uno de los botones de la llave con mando a distancia y no se obtiene la acción esperada de desbloqueo o bloqueo de puertas, esto puede ser una indicación de que la carga batería del mando está débil.

Sustituir la batería por otra de tipo equivalente, que se puede encontrar en los revendedores normales.

---



### ADVERTENCIA

Las baterías usadas son perjudiciales para el medio ambiente.

Deben desecharse en contenedores apropiados o llevarse a una **Red de Asistencia Fiat**.

---

Para sustituir la batería:

- Apretar el botón **A** y colocar el encaje metálico **B** en la posición de apertura.

- Utilizando un destornillador apropiado de punta fina (no suministrado), girar el dispositivo de apertura **C** y retirar la caja de la batería **D**.
- Sustituir la batería **E** respetando las polaridades indicadas.
- Recolocar la caja de la batería **D** en la llave y bloquearla, girando el dispositivo **C**.

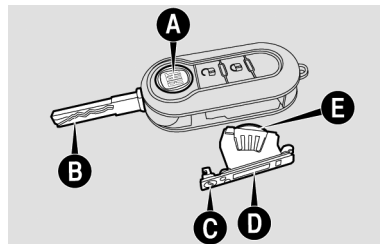

## SUSTITUCIÓN DE LA TAPA DEL MANDO A DISTANCIA

Es posible sustituir la tapa del mando a distancia (si está equipado). Para eso, efectuar el procedimiento ilustrado en las figuras a continuación.

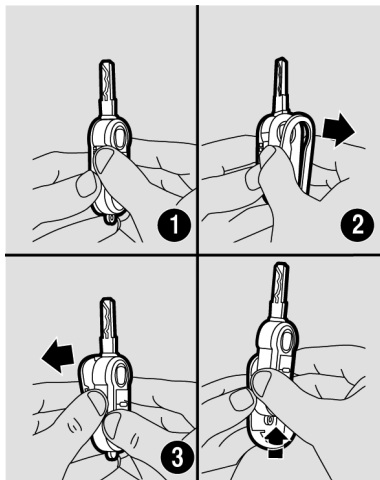

#### ADVERTENCIA

Impactos violentos pueden dañar los componentes electrónicos de la llave.

Observar siempre las recomendaciones de este manual.



#### ADVERTENCIA

Cada llave suministrada posee un código propio, diferente de todos los otros, que debe ser previamente memorizado por la central electrónica del sistema.

Observar siempre las recomendaciones de este manual.

#### DUPLICADO DE LAS LLAVES



#### ADVERTENCIA

En caso de venta del vehículo, es indispensable que el nuevo propietario reciba todas las llaves.

Observar siempre las recomendaciones de este manual.

Cuando el propietario necesite llaves adicionales, debe presentarse en la **Red de Asistencia Fiat** con todas las llaves. La **Red de Asistencia Fiat** efectuará la memorización (hasta un

máximo de 8 llaves) de todas las llaves, tanto las nuevas como las que estén en mano.

La **Red de Asistencia Fiat** podrá exigir los documentos de propiedad del vehículo.

Los códigos de las llaves no presentadas durante la nueva operación de memorización serán definitivamente excluidas de la memoria para garantizar que las que eventualmente se hayan perdido no sean capaces de encender el motor.

## CONMUTADOR DE ARRANQUE

### POSICIONES DE CONMUTADOR

La llave se puede poner en tres posiciones diferentes:

- **STOP:** motor apagado, la llave se puede sacar. Algunos dispositivos eléctricos (por ej.: autorradio, cierre centralizado de las puertas, etc.) pueden funcionar.

- **MAR:** posición de marcha. Todos los dispositivos eléctricos pueden funcionar.
- **AVV:** puesta en marcha del motor.

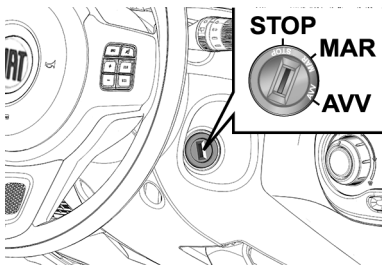

## ADVERTENCIA

Al salir del vehículo (con llave mecánica con mando a distancia), quitar siempre la llave del dispositivo de arranque para evitar que los elevallas puedan accionarse accidentalmente, constituyendo un peligro para las personas que se encuentran en el interior.

No dejar NUNCA a niños solos en el interior del vehículo.



## ADVERTENCIA

En el caso de desperfecto en el dispositivo de encendido, como en un intento de robo, por ejemplo, mandar verificar su funcionamiento en la **Red de Asistencia Fiat**.

Siga siempre las recomendaciones de este manual.

## FIAT CODE SYSTEM

### SISTEMA FIAT CODE GENERACIÓN III

A fin de minimizar riesgos de hurtos/ robos, el vehículo está equipado con un sistema electrónico de inhibición del funcionamiento del motor (Fiat CODE) que es activado automáticamente al sacar la llave de arranque.



Cada llave posee un dispositivo electrónico con la función de trans-

mitir una señal en código al sistema de ignición a través de una antena especial incorporada en el interruptor de encendido. La señal enviada constituye la “palabra de orden”, siempre diferente, para cada arranque mediante el cual la central reconoce la llave y solamente en esa condición, permite el arranque del motor.

## FUNCIONAMIENTO

Cada vez que se gira la llave de encendido a la posición **STOP**, el sistema de protección activa el bloqueo del motor.

Al girar la llave a la posición **MAR**:

Si el testigo  queda encendido (junto con el testigo ) el código no fue reconocido. En este caso, se recomienda reponer la llave en la posición **STOP** y luego en **MAR**; si el bloqueo persiste, intente con las otras llaves suministradas.

Con el automóvil en movimiento y la llave de arranque en la posición **MAR**, si el testigo  se enciende, significa que el sistema está

efectuando un auto diagnóstico (por ejemplo, debido a una caída de tensión).

## SISTEMA DE PROTECCIÓN ANTIRROBO

### ALARMA (si está equipado)

La alarma está prevista en adición a todas las funciones del mando a distancia ya anteriormente descritas.

### INTERVENCIÓN DE LA ALARMA

La alarma interviene en los siguientes casos:

- Apertura ilícita de una o más puertas, el capó o el compartimiento de equipajes (protección perimetral).
- Accionamiento del dispositivo de arranque con una llave no válida a la posición **MAR**).

- Corte de los cables de la batería (si está equipado con sirena inteligente).
- Presencia de cuerpos en movimiento en el habitáculo (si está equipado con sensor volumétrico).
- Elevación/ inclinación anómala del vehículo (si está equipado con sensor de inclinación).

La activación de la alarma provoca el accionamiento del avisador acústico o de la bocina y de las luces de giro (durante algunos segundos).

Un número máximo de ciclos sonoro- visuales es siempre previsto, y cuando terminados, el sistema recomienza su función normal de control.

La función de antielevación se pueden desactivar accionando el respectivo comando de las luces de techo delanteras (consultar el párrafo "Protección antielevación").

---

### Nota

La función de inhibición de funcionamiento del motor es garantizada por el Fiat CODE, que se activa automáticamente al quitar la llave del conmutador de arranque.

---

---

### Nota

El sistema de alarma es un sistema preventivo de seguridad desarrollado para inhibir la ocurrencia de robo del vehículo, buscando dificultar la acción o acto de vandalismo.

---

### ACTIVACIÓN DE LA ALARMA



La alarma se puede activar con puertas y capó cerrados y llave de contacto en la posición **STOP** o fuera del conmutador.

Para activar, posicionar la llave hacia el vehículo, luego presionar y soltar el botón .

Excepto para algunos mercados, el sistema emite una señal sonora (beep), los vidrios de cierran y se activa el bloqueo de las puertas. **B-7**

La activación de la alarma es precedida por una fase de diagnóstico.

Si el sistema detecta una anomalía, los indicadores de dirección parpadearán 3 veces y el sistema emite nueva señal sonora acompañada de un mensaje en el display, si está disponible (vea el apartado "Testigos y mensajes").

En ese caso desactivar la alarma, presionando el botón  y verificar el correcto funcionamiento de las puertas, del capó y de la tapa del compartimiento de equipajes. Activar nuevamente la alarma, presionando el botón .

Si el capó o las puertas están incorrectamente cerradas la alarma no se activa. Si la alarma emite una señal sonora, aun con las puertas, el capó y la tapa del compartimiento de equipajes correctamente cerrados, significa que hay un desperfecto de funcionamiento en el sistema. Dirigirse a la **Red de Asistencia Fiat**.

## DESACTIVACIÓN DE LA ALARMA

Presionar el botón  en la llave con mando a distancia.

Se efectúan las siguientes acciones (excepto para algunos mercados):

- Dos breves encendidos de las luces de giro.
- Desbloqueo de las puertas.

## PROTECCIÓN VOLUMÉTRICA (si está equipado)

Si la alarma está activada, la presencia de cuerpos en movimiento en el interior del vehículo es detectada (protección volumétrica) y la sirena o la bocina se activa.

Para evitar la activación involuntaria de la sirena de la alarma (debido a la actuación de los sensores volumétricos), no dejar personas o animales en el interior del vehículo y cerrar completamente los vidrios. Cerciorarse también de que las puertas, el capó y la tapa del compartimiento de equipajes estén correctamente cerradas.



## ADVERTENCIA

No dejar NUNCA a niños solos en el vehículo.

Observe siempre las recomendaciones de este manual.

---

## PROTECCIÓN ANTIELEVACIÓN (si está equipado)

El sensor antielevación comprueba las variaciones de inclinación del vehículo estacionado y con la alarma activada, para señalar cualquier posible elevación, aunque parcial (por ejemplo, al sacar una rueda).

El sensor está apto a comprobar variaciones en el ángulo de alineación del vehículo, ya sea a lo largo del eje longitudinal o a lo largo del eje transversal. No se consideran las variaciones de alineación con velocidad inferior a 0,5 °/min como por ejemplo el vaciado lento de un neumático.

Para desactivar la protección antielevación (por ejemplo, en caso de

remolque del vehículo con la alarma activada), presione el botón **A** ubicado cerca de las luces delanteras del techo, antes de activar la misma alarma.

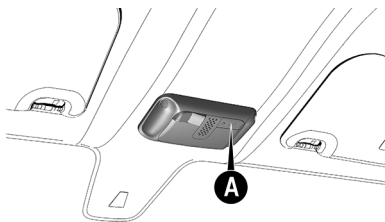

## SEÑALIZACIONES DE INTENTOS DE INVASIÓN

Cada intento de invasión es señalado a través del encendido del testigo (CODE) (o del símbolo en el display) en el cuadro de instrumentos.

## EXCLUSIÓN DE LA ALARMA

Para excluir totalmente la alarma (por ejemplo, en caso de inactividad prolongada del vehículo) efectuar manualmente el cierre utilizando la

llave con mando a distancia en la cerradura.

### Nota

Cuando se descargan las pilas de la llave con mando a distancia, o en caso de avería en el sistema, para desactivar la alarma, introduzca la llave en el conmutador y girarla a la posición **MAR**.

## PUERTAS

### APERTURA MANUAL DESDE EL EXTERIOR

Girar la llave a la posición **1** (puerta del conductor), quitar la llave y tirar de la manija de apertura.

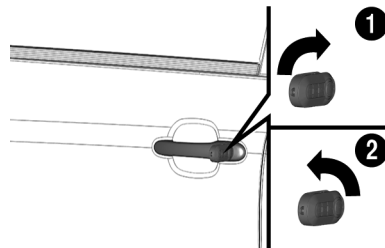

### CIERRE MANUAL DESDE EL EXTERIOR

Girar la llave a la posición **2**. Para apertura o cierre de la puerta del pasajero, operar de modo inverso (para vehículos con cerradura externa en la puerta del pasajero).

### Apertura/cierre manual de las puertas delanteras desde el interior

Apertura: tirar de la palanca de apertura **A**.

B



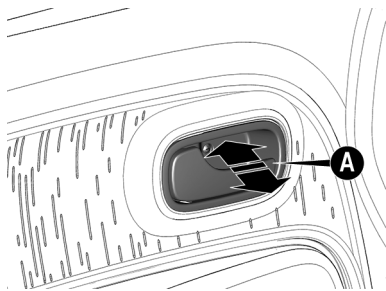

Cierre: cerrar la puerta y presionar la palanca

Si una puerta está mal cerrada, se enciende también el testigo  en el cuadro de instrumentos (solamente algunas versiones) y no es posible efectuar el cierre centralizado empujando la palanca interna.

---

#### Nota

Como el sistema manual bloquea solamente la puerta en la que está presente, tras haber bloqueado una puerta, comprobar que las demás estén correctamente bloqueadas.

---

## BLOQUEO ELÉCTRICO (si está equipado)

### Desde el exterior

Con las puertas cerradas, insertar y girar la llave en la cerradura de una de las puertas delanteras.

### Desde el interior

Con las puertas cerradas, presionar (para bloquear) y tirar (para desbloquear) una de las palancas de apertura de las puertas delanteras. De esta manera, se bloquean también las puertas traseras.

Para efectuar el bloqueo eléctrico con mando a distancia (si está equipado), ver el apartado "Llaves", en este capítulo.



#### ADVERTENCIA

Si una de las puertas no está bien cerrada o hay una avería en el sistema, el cierre centralizado no se activa y después de intentarlo varias veces se desactiva durante 30 segun-

dos. En estos 30 segundos es posible bloquear o desbloquear las puertas manualmente, sin que intervenga el sistema eléctrico. Después de estos 30 segundos, la central está nuevamente lista para recibir los mandos.

Si se ha reparado la causa de la avería, el dispositivo vuelve a funcionar normalmente; en caso contrario, repite el ciclo de exclusión.

---

## BLOQUEO DE EMERGENCIA DE LAS PUERTAS (si está equipado)

En caso de avería eléctrica con batería descargada, no es posible efectuar el bloqueo centralizado de las puertas con utilización de llave.

Para bloquear las puertas, proceder del siguiente modo:

Efectuar el bloqueo de las puertas manualmente, presionando la manija interna de apertura de la puerta delantera derecha, traseras derecha y izquierda **A** y a continuación girar la llave en la cerradura externa de la puerta del conductor hacia la izquierda.

Para desbloquear la puerta delantera derecha, tirar de la manija interna **A**.

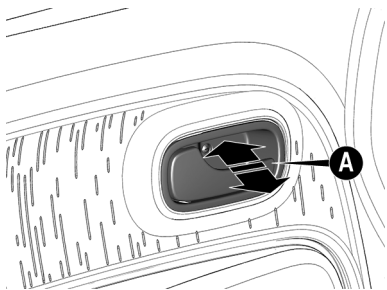

## DISPOSITIVO DE SEGURIDAD PARA LOS NIÑOS

Impide la apertura de las puertas traseras desde el interior.



### ADVERTENCIA



Utilizar siempre este dispositivo cuando transporte niños.

Después de haber activado este dispositivo en ambas puertas traseras,

compruebe su efectiva activación tirando de la manija interna de apertura de las puertas.

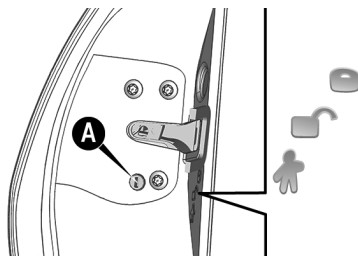
El dispositivo **A** sólo puede ser activado con las puertas abiertas.



- **Posición **: dispositivo desactivado (la puerta puede ser abierta desde el interior).
- **Posición **: dispositivo activado (puerta bloqueada).

El dispositivo permanece activado incluso si se abren las puertas con cierre centralizado.

## Nota

Las puertas traseras no pueden ser abiertas desde el interior cuando el sistema de seguridad para niños esté activado.

B

## ASIENTOS

### REGULACIÓN DE LOS ASIENTOS

Los asientos delanteros pueden regularse para garantizar el máximo confort de los ocupantes.

La regulación del asiento del conductor, además, debe realizarse recordando que, manteniendo los hombros bien apoyados contra el respaldo, las muñecas deben poder alcanzar la parte alta de la corona del volante.

Además, debe ser posible pisar a fondo el pedal del embrague.



### ADVERTENCIA

Cualquier regulación debe realizarse únicamente con el vehículo detenido.

Conducir siempre con seguridad.



### ADVERTENCIA

La tapicería de los asientos se ha creado para resistir durante mucho tiempo al desgaste que implica el uso normal del vehículo.

Sin embargo, es necesario evitar roces prolongados y/o capaces de provocar daños causados por accesorios de vestir (como hebillas metálicas, tachuelas, cierres de velcro y similares) ya que, al presionar, podrían provocar daño de la funda.

### Regulación en sentido longitudinal

Levantar la palanca **A** y empujar el asiento hacia adelante o hacia atrás.

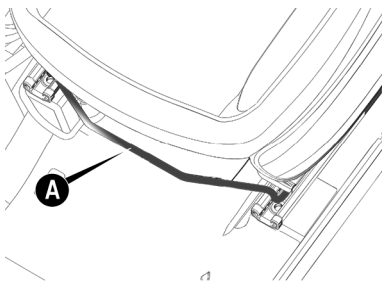

### ADVERTENCIA

Al soltar la palanca de regulación, comprobar que el asiento esté bloqueado en las guías, intentando desplazarlo hacia delante y hacia atrás.

Si no está bien fijado, el asiento podría desplazarse inesperadamente y provocar la pérdida de control del vehículo.

### Regulación del respaldo del asiento delantero

Para inclinar completamente el respaldo, o para obtener la regulación adecuada de la inclinación, girar el dispositivo específico **B**, para permitir la liberación del respaldo.

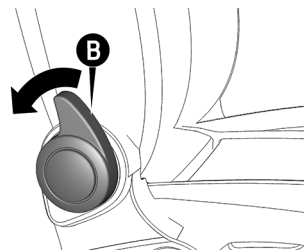

### Regulación en altura del asiento delantero (si está equipado)

Para obtener la regulación mecánica de la altura del asiento delantero (si está equipado), utilizar la palanca **C**.

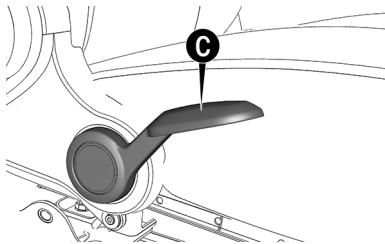

La regulación se debe hacer actuando en la palanca C, levantándola cuantas veces sea necesario para obtener la posición deseada. Para bajar el asiento, se debe hacer el procedimiento inverso.



#### ADVERTENCIA

No desmontar los asientos para efectuar operaciones de mantenimiento o reparación de los mismos. Operaciones realizadas de modo incorrecto pueden perjudicar el funcionamiento de los dispositivos de seguridad.

Dirigirse siempre a la **Red de Asistencia Fiat**.



#### ADVERTENCIA

El asiento debe estar bien bloqueado para evitar que se mueva y pueda provocar posibles accidentes.

Conducir siempre con seguridad.

## APOYACABEZAS (CABECERAS)

### ASIENTOS DELANTEROS

Los apoyacabezas de los asientos delanteros son fijos.

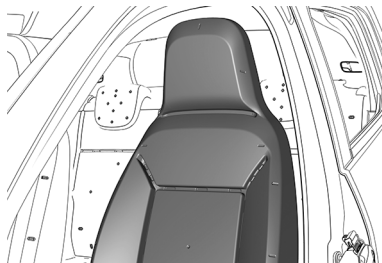

### ASIENTOS TRASEROS (si está equipado)



#### ADVERTENCIA

Los reposacabezas se regulan de manera que la cabeza, no el cuello, se apoye en ellos.

Sólo en este caso ejercerán su acción protectora.

En los asientos traseros (si está equipado) están previstos apoyacabezas (si está equipado) con regulación en altura.

En algunas versiones/mercados, está previsto un apoyacabezas para el puesto central del asiento trasero (si está equipado).

Para regularlos: subir los apoyacabezas (si está equipado) hasta alcanzar la altura máxima y cerciorarse de que se hayan trabado, o bajarlos totalmente.

Para bajar los apoyacabezas, apretar el botón **B** para desbloquearlos.

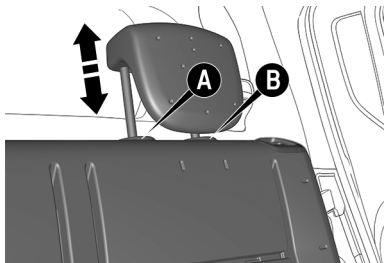

Para desmontarlos: levantar los apoyacabezas hasta su máxima altura, presionar los botones **A** y **B** que están a los lados y tirar de ellos nuevamente hacia arriba.

Se puede sacar más fácilmente los apoyacabezas plegando el respaldo del asiento trasero (si está equipado), tirando de la palanca **C**.

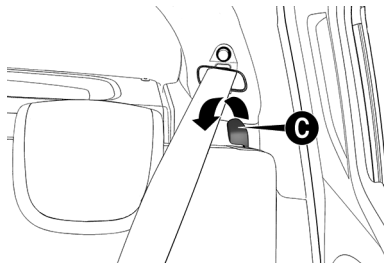

## DIRECCIÓN

### REGULACIÓN DEL VOLANTE (si está equipado)

Para algunas versiones, se puede regular el volante en el sentido vertical:

Desplazar la palanca **A**, ubicada en la columna de dirección, hasta la posición **2**.

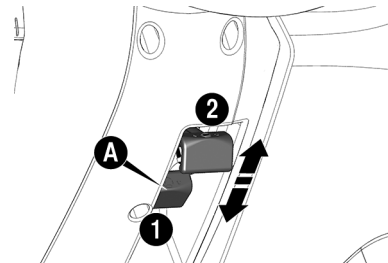

Efectuar la regulación del volante.

Volver a poner la palanca en la posición **1** para bloquear nuevamente el volante.



### ADVERTENCIA

En los vehículos con dirección hidráulica, no girar totalmente el volante de dirección (ya sea hacia la izquierda o hacia la derecha) durante más de 15 segundos.

Eso podría dañar el sistema.



## ADVERTENCIA

Cualquier regulación debe realizarse únicamente con el vehículo detenido.

Conducir siempre con seguridad.

# ESPEJOS

## ESPEJO RETROVISOR INTERNO

Desplazando la palanca **A** se obtiene:

1. Posición normal.
2. Posición antideslumbrante

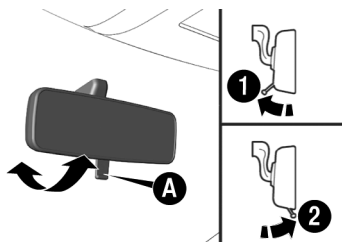

El espejo retrovisor interno está equipado con un dispositivo para la prevención de accidentes que permite desengancharlo en caso de choque.

## ESPEJOS RETROVISORES EXTERNOS

### Con regulación interna manual

desde el interior del vehículo, mover el botón **A** para hacer la orientación del espejo en la posición deseada.

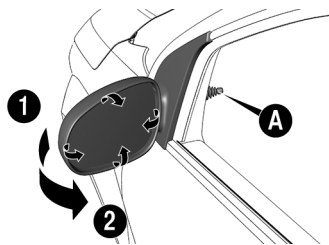

## ADVERTENCIA

Si la saliente del espejo crea dificultades, como en un pasaje estrecho, plegarlo de la posición **1** a la posición **2**.

Observar siempre las recomendaciones de este manual.



## ADVERTENCIA

Cualquier regulación debe realizarse únicamente con el vehículo detenido.

Conducir siempre con seguridad.

### Con regulación eléctrica

La regulación es posible solamente con la llave de arranque en la posición **MAR**.

Para hacer la regulación del espejo, apretar en los cuatro sentidos la tecla **A** ubicada en la puerta del conductor.

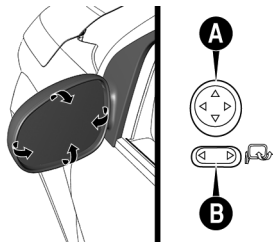

El botón **B** selecciona el espejo (izquierdo o derecho) para efectuar la regulación.

Se aconseja efectuar la regulación con el vehículo detenido y con el freno de estacionamiento puesto.



#### ADVERTENCIA

Las lentes de los espejos retrovisores son parabólicas y aumentan el campo de visión.

Sin embargo, disminuyen el tamaño de la imagen, dando la impresión que el objeto reflejado está más lejos que lo real.

### FUNCIÓN “ESTACIONAMIENTO” DEL ESPEJO RETROVISOR EXTERNO, LADO DEL PASAJERO (TILT DOWN).

Para algunas versiones, equipadas con espejo retrovisor externo eléctrico, está disponible la función Tilt Down.

La función Tilt Down posibilita que la lente del espejo retrovisor externo, lado pasajero, sea posicionada, automáticamente, de forma diferente de la que es normalmente utilizada durante la conducción, cuando ocurre el accionamiento de la marcha atrás, a fin de mejorar la visibilidad en las maniobras de estacionamiento.

Al desacoplarse la marcha atrás, la lente del espejo retrovisor externo, lado pasajero, irá a retornar, automáticamente, a la posición configurada para utilización durante la conducción.

#### Nota

Para que ocurra la alteración en la posición de la lente del espejo retrovisor externo, lado pasajero, al ocurrir el accionamiento de la marcha atrás, es necesario que el espejo retrovisor externo derecho esté seleccionado a través del botón selector de regulación de los espejos retrovisores externos, ubicado en la puerta del conductor.

En el caso de que el botón selector de regulación de los espejos retrovisores externos esté en la posición central (neutra) o direccionado hacia la izquierda (espejo retrovisor externo izquierdo seleccionado), no ocurrirá la alteración en la posición de la lente del espejo retrovisor externo, lado pasajero, al ocurrir el accionamiento de la marcha atrás.

Para efectuar la configuración de la lente del espejo retrovisor externo, lado pasajero, proceder según se indica a continuación.

Con el vehículo detenido y la llave de arranque en la posición **MAR**, ac-

cionar la marcha atrás, seleccionar el espejo retrovisor externo lado pasajero y ajustar la lente de este de modo a obtener la posición ideal para realizar la maniobra de estacionamiento.

---

### Nota

Tras configurar la posición ideal para realizar la maniobra de estacionamiento, aguardar 5 segundos, sin mover la lente del espejo retrovisor o efectuar cualquier otro control para que la posición sea memorizada por el sistema.

---

En la próxima vez que la marcha atrás sea accionada, la lente del espejo retrovisor externo, lado pasajero, irá a posicionarse automáticamente en la posición memorizada, desde que el espejo retrovisor externo, lado pasajero, esté seleccionado a través del botón selector de regulación de los espejos retrovisores externos.

## LUCES EXTERNAS

### CONMUTADOR DE LAS LUCES

El conmutador de las luces **A** situado en la palanca izquierda debajo del volante, controla el funcionamiento de las luces altas, luces de posición, luces D.R.L. y luz de la matrícula.

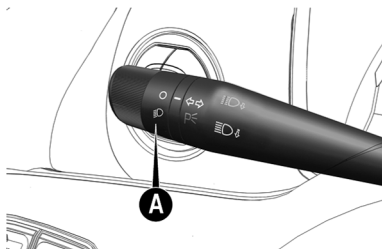





## Posiciones de la palanca

La tabla a continuación indica la condición de la luces - ON (encendido) / OFF (apagado) - según la posición de la palanca del conmutador de luces.

### Funcionamiento de las luces:

Conmutador de luces	Posición en el conmutador	Luces D.R.L.	Luz de posición delantera	Luz de posición trasera	Luz de matrícula	Luz baja (luz de cruce)
		ON	OFF	ON	OFF	OFF
		OFF	ON	ON	ON	ON

---



### Nota

Los comandos del sistema de ventilación/calefacción son iluminados permanentemente.

---

Al encenderse las luces externas, se iluminan los ideogramas en el cuadro de instrumentos y los símbolos de los comandos situados en el tablero de instrumentos.

## LUCES DE POSICIÓN

Las luces de posición se encienden en conjunto con las luces bajas (luces de cruce) girando la empuñadura **A** de la palanca izquierda debajo del volante de la posición  a la posición . En el cuadro de instrumentos se enciende el respectivo testigo .

## LUCES DE ESTACIONAMIENTO

Si hay necesidad, se puede señalar la presencia del vehículo durante la noche, encendiendo las luces de posición después de sacar la llave del conmutador de arranque.

Se encienden girando la empuñadura de la palanca izquierda a la posición .

Si desea encender las luces de posición solamente del lado derecho, desplace la palanca de luces de dirección hacia arriba y del lado izquierdo, hacia abajo.

El sistema permite un tiempo de hasta 2 minutos para que las luces de posición sean accionadas, con

la llave de arranque en la posición **STOP** o extraída.

## LUCES DE CONDUCCIÓN DIURNAS (D.R.L. "Daytime Running Lights") (si está equipado)



### ADVERTENCIA

Las luces diurnas no sustituyen los faros bajos durante el tráfico en la noche o en túneles.



El uso de las luces diurnas está reglamentado por las leyes vigentes. Respetar las normas.

Con la llave de encendido en la posición **MAR** y la palanca izquierda bajo el volante en la posición , las luces de conducción diurna y las luces de posición del grupo de luces traseras se prenden automáticamente. Las demás lámparas y la iluminación interior permanecen apagadas. Con la llave de encendido en la posición **MAR**. Las luces DRL "Daytime Running Lights", juntamente con las luces de posición

traseras, quedan siempre prendidas, con la llave de arranque en la posición **MAR** y la palanca en .

La central electrónica controla el funcionamiento de las luces DRL de modo que, al conectar el conmutador de arranque, las luces diurnas se encienden, pero al encender las luces bajas (luces de cruce), cuando se encienden las luces de cruce, las mismas tendrán su intensidad reducida, haciendo la conmutación para las luces de posición delanteras.

## LUCES BAJAS (LUCES DE CRUCE)

Se encienden girando la empuñadura **A** de la palanca desde la posición  a la posición .

## LUCES ALTAS (LUCES DE CARRETERA)

Se encienden con la palanca en la posición  y empujando la palanca hacia el tablero de instrumentos (posición estable).

En el cuadro de instrumentos se enciende el testigo

Se apagan empujando la palanca hacia el volante (posición estable).

## GUIÑADAS

Se emiten guiñadas moviendo la palanca hacia el volante (posición inestable).

## LUCES DE GIRO (LUCES DE DIRECCIÓN)

Desplazando la palanca A:

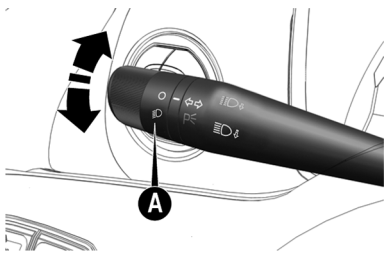

- Hacia arriba - se activa la luz de giro derecha y el repetidor lateral

en el respectivo espejo retrovisor (si está equipado).

- Hacia abajo - se activa la luz de giro izquierda y el respectivo repetidor lateral en el espejo retrovisor (si está equipado).

En el cuadro de instrumentos se enciende con luz intermitente el testigo

Las luces de giro se desactivan automáticamente cuando el vehículo vuelve a ponerse en la posición rectilínea.

---

### Nota

Para vehículos equipados con faros con lámparas incandescentes, cuando la empuñadura A de la palanca está en la posición , al accionar la luz de giro a cualquiera de los lados, el D.R.L. del lado en que la luz de giro esté encendida se apagará durante el funcionamiento de la luz de giro.

---

## FUNCIÓN LANE CHANGE (si está equipado)

Algunas versiones están equipadas con una función de conveniencia destinada a indicar un cambio de carril. Para activarla, la palanca de los indicadores de dirección deberá ser desplazada ligeramente en el estado inestable durante menos que medio segundo.

El indicador de dirección del lado seleccionado emitirá 5 parpadeos y luego se apagará automáticamente.

## SISTEMA FOLLOW ME HOME (si está equipado)

Este sistema, disponible para algunas versiones, permite mantener los faros encendidos 30 segundos hasta 210 segundos como máximo, o sea, 7 accionamientos consecutivos de la palanca, después de haber quitado la llave del conmutador de arranque.

Luego de haber sido cortado el encendido, el sistema permite un tiempo de 2 minutos para que el "Follow me" permita ser accionado.

Después de este tiempo, conecte y vuelva a desconectar el encendido para activar esta función.

A cada accionamiento de la palanca corresponde el encendido del testigo  en el cuadro de instrumentos.

Si se acciona la palanca durante más que 2 segundos, el mando no reconoce como funcionamiento de la función y las luces de los faros se apagan.

Una vez activado, durante 20 segundos, aparecerá en el display del cuadro de instrumentos una indicación de que el sistema está activado con el tiempo de duración para el cual fue ajustado.

Para desactivar el sistema Follow me home basta mantener la palanca de mando en la posición de guiñada de los faros altos, durante un tiempo superior a 2 segundos. Otra manera de apagar el sistema es poner la llave de arranque en la posición **MAR**.

## FAROS ANTINEBLA (si está equipado)

Para encender los faros antiniebla, presione el botón **A** con indicación de función activada en el cuadro de instrumentos (para algunas versiones). Los faros antiniebla se apagan cada vez que se desconecta la llave de arranque. Para encenderlo nuevamente es necesario presionar el botón. Funciona solamente con la llave de arranque en la posición **MAR**.

### Nota

La posición de los botones puede cambiar según la versión del vehículo.

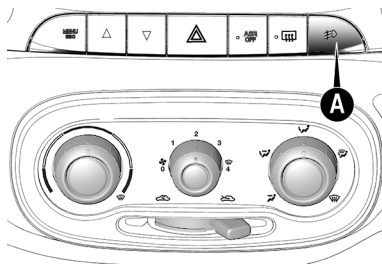

Cuando se encienden los faros antiniebla, el testigo correspondiente se ilumina en el cuadro de instrumentos.



Los faros antiniebla pueden ser encendidos con cualquier posición de la palanca izquierda del volante; sin embargo, si la palanca está en la posición "O", las luces DRL se apagan y las luces de posición se encienden.

## LUCES DE EMERGENCIA

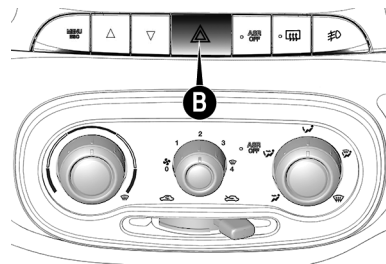
Para encender/apagar las luces de emergencia, presionar el botón **B** con indicación de función activada.



Se encienden apretando brevemente el botón **A**, independiente de la posición de la llave de arranque.

Con el dispositivo activado, los indicadores  y  en el cuadro de instrumento se encienden de modo intermitente.





## ADVERTENCIA

Las luces de emergencia sólo deben ser activadas con el vehículo detenido; nunca en movimiento.

Observe siempre la legislación.

## ESS (Emergency Stop Signaling) - Señalización de frenado de emergencia

En caso de frenado de emergencia (vehículo con velocidad superior a 50 km/h), se encienden automáticamente las luces de emergencia y simultáneamente en el cuadro se encienden las luces indicadoras  y .

La función se desactiva automáticamente cuando el frenado del vehículo ya no es más urgente.

## LUCES INTERNAS

### PLAFÓN DELANTERO

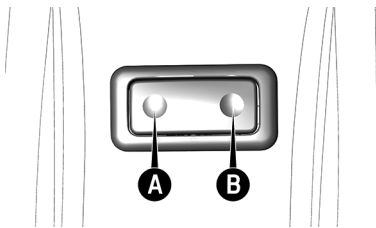

El plafón delantero posee 3 situaciones distintas, según la posición del interruptor.

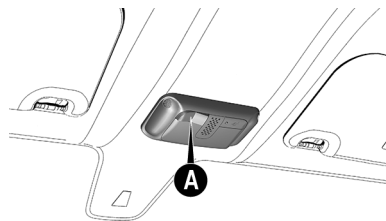

- **Posición A:** permanentemente encendida.
- **Posición neutral en la lente:** se enciende, para algunas versiones, solamente con las puertas abiertas.
- **Posición B:** permanentemente apagada.

El conjunto de luz interna con alarma y/o micrófono integrado posee las siguientes funciones distintas, controladas por el interruptor **A**:



- **Posición ON** : permanentemente encendida.
- **Posición "puertas"** : se enciende, para algunas versiones, solamente con las puertas abiertas.
- **Posición OFF:** permanentemente apagada.

### Temporización de la luz interna

Para proporcionar agilidad a la entrada del vehículo en especial en lugares poco iluminados, se enciende la lámpara de luz interna (si está equi-

pado), cuando es desbloqueada una de las puertas.

Cuando se abre una de las puertas laterales se enciende la luz interna durante tres minutos. Si la puerta está abierta durante más de 3 minutos, la luz interna se apaga hasta la próxima apertura de una de las puertas.

Si durante los tres minutos se cierra una puerta es activado un segundo conteo de tiempo de 10 segundos, que se interrumpe, si la llave de arranque es colocada en la posición **MAR**.

Cuando las puertas se bloquean por un telecomando o cerraduras de las puertas delanteras, la luz interna se apaga.

### **Interruptor en la posición A (luz interna encendida)**

En la posición **A** (encendida), la lámpara permanece encendida y se apaga luego de 15 minutos.

Si durante el conteo una de las puertas se abre/cierra el conteo empieza nuevamente.

## **LIMPIADORES Y LAVADORES DE LOS VIDRIOS**

### **PALANCA DE MANDO**

La palanca derecha debajo del volante reúne todos los mandos para la limpieza del parabrisas y de la luneta trasera.

### **LIMPIAPARABRISAS/ LAVAPARABRISAS**



#### **ADVERTENCIA**

No utilizar el limpiaparabrisas para quitar nieve o hielo acumulados en el parabrisas. En esas condiciones, si el limpiaparabrisas se somete a un esfuerzo excesivo, se activa la protección del motor, que inhibe su funcionamiento durante algunos segundos.

Si la funcionalidad no se restablece posteriormente, aun después de un nuevo arranque del vehículo, dirigirse a la **Red de Asistencia Fiat**.

Sólo funciona con el conmutador de arranque en posición **MAR**.

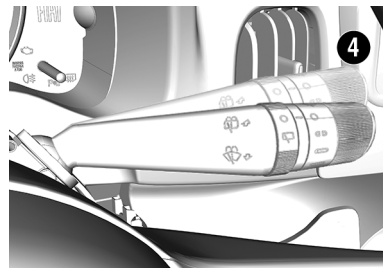

La corona **A** puede adoptar las siguientes posiciones:

- **O** - Limpiaparabrisas en reposo.
- **⏏** Funcionamiento intermitente.
- **⏏** Funcionamiento continuo y lento.
- **⏏** Funcionamiento continuo rápido.
- **Función antipánico** - Funcionamiento continuo rápido (posición **4**).

Si se coloca la palanca en la posición **4**, el limpiaparabrisas se activa

para una pasada. Sujutando la palanca en esa posición el limpiaparabrisas funcionará en modo continuo. El limpiaparabrisas se desactiva si se suelta la palanca.

En algunas versiones, el limpiaparabrisas entra en acción automáticamente (si está equipado), si se acciona la palanca de comando durante más de medio segundo.

El limpiaparabrisas se desactiva luego de la liberación de la palanca, mientras este ejecuta los últimos movimientos de limpieza. Se puede verificar un cuarto movimiento de limpieza (si está equipado).

Alzando repetida y rápidamente (en tiempo inferior a medio segundo) la palanca de comando, hacia el volante podrá ser pulverizada un área del parabrisas sin activar el limpiaparabrisas.

Tirando de la palanca hacia el volante (tiempo superior a medio segundo), se activa el surtidor y el limpiaparabrisas.

### LIMPIALUNETA (LIMPIADOR DE VENTANA TRASERA)/ LAVALUNETA (si está equipado)

Funciona solamente con la llave de ignición en la posición **MAR**.

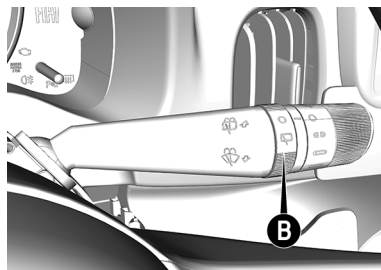

- Girar la corona **B** de la posición **O** a la posición
- Empujando la palanca hacia el tablero de instrumentos (posición inestable), se activan el surtidor del lavador y el cepillo limpiador de la luneta. Al soltarla, el pulverizador se desconecta y la escobilla sigue funcionando.

### ASISTENCIA A LA MARCHA ATRÁS (si está equipado)

El lavaluneta/ limpialuneta se activa cuando el limpiaparabrisas está en funcionamiento y se acopla la marcha atrás del vehículo.

### LIMPIALUNETA (LIMPIADOR DE VENTANA TRASERA) INTELIGENTE (si está equipado)

Hay tres modos de funcionamiento del limpialuneta, dependiendo de la posición de la palanca:

- **O** - funcionamiento con intermitencia.
- - funcionamiento sincronizado con el limpiaparabrisas - a cada dos ciclos del limpiaparabrisas ocurre un ciclo de funcionamiento del limpialuneta.
- - funcionamiento continuo (marcha atrás activada).

## Lavado inteligente de la luneta (ventana) trasera (si está equipado)

Empujando la palanca hacia el tablero es posible activar con un movimiento el surtidor y el limpialuneta. El surtidor y el limpialuneta entran en acción automáticamente si se acciona la palanca durante más que medio segundo.

La velocidad del limpialuneta varía según la velocidad del limpiaparabrisas.

El limpialuneta se desactiva en cuanto se suelta la palanca, mientras hace los últimos movimientos de limpieza. Se verifica un cuarto movimiento de limpieza (si está equipado).

Empujando la palanca de comando repetidamente y rápidamente (tiempo inferior a medio segundo) se puede pulverizar en el área de la luneta sin activar el limpialuneta.

## ESCOBILLAS

Limpiar periódicamente la rasqueta de goma con productos adecuados. Sustituir las escobillas si la goma está deformada o desgastada. De todos modos, le aconsejamos que las cambie aproximadamente una vez al año.



### ADVERTENCIA

Viajar con las escobillas del limpiaparabrisas desgastadas es un grave riesgo.

Escobillas desgastadas reducen la visibilidad en caso de malas condiciones atmosféricas.

### Nota

No hacer funcionar el limpiaparabrisas con el vidrio seco. Accionarlos sólo sobre el vidrio mojado y sin suciedades, tales como: arcilla, arena, etc., evitando de esta forma, que se dañe tanto la rasqueta de goma como el vidrio.

### Nota

No se debe aplicar ningún tipo de producto hidrorrepelente o hidrofóbico, incluyendo cristalización de vidrios. La aplicación de esos productos reduce la eficiencia del sistema de limpiadores, provocando trepidación, ruido y disminución de visibilidad, así como desgaste prematuro de la goma de las escobillas.

### Sustitución de las escobillas del limpiaparabrisas

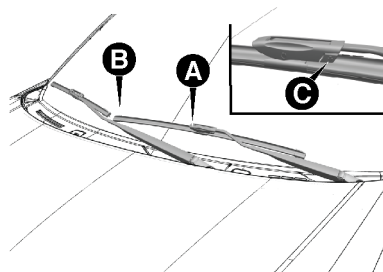

- Levantar el brazo A del limpiaparabrisas.



- Quitar la escobilla **B** presionando las dos trabas **C** hacia abajo y desenganchándola del brazo **A**.
- Montar la escobilla nueva introduciéndola en el respectivo alojamiento del brazo y cerciorándose de que esté bien fijada.

### Sustitución de la escobilla del limpiaventana (si está equipado)

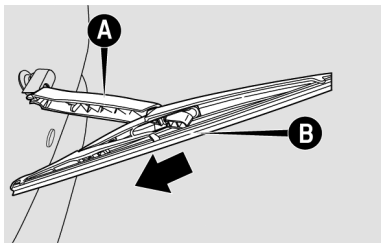

- Levantar el brazo **A** del limpiaventana y colocarlo en la posición según la imagen.
- Quitar la escobilla **B**, empujándola hacia abajo en el sentido de la flecha, y desenganchándola del brazo.
- Montar la escobilla nueva introduciéndola en el respectivo alojamiento

miento del brazo y cerciorándose de que esté bien fijada.

### PULVERIZADORES

Si el líquido no sale, en primer lugar, comprobar que haya líquido en el depósito: consulte “Verificación de niveles” en este capítulo.

Después, utilizando un alfiler, compruebe si los agujeros de salida **B** del lavaparabrisas y lavaluneta (si está equipado) no están obstruidos.

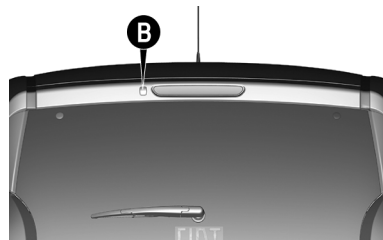
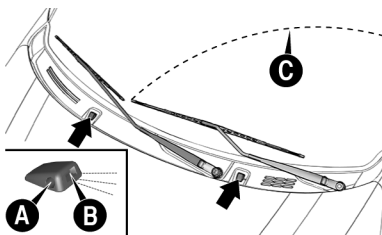

Los chorros del limpiaparabrisas pueden ser orientados regulando la dirección de los pulverizadores. Utilizar un destornillador apropiado para posicionar el direccionador **A**. El chorro debe ser apuntado hacia 2/3 de la altura de la luneta trasera y 3/4 para el limpiaparabrisas, de manera que apunten hacia el punto más alto alcanzado por el movimiento de la escobilla **C**.

# CLIMATIZACIÓN

## DISTRIBUCIÓN DEL AIRE EN EL INTERIOR DEL VEHÍCULO

El aire se distribuye en el interior del vehículo a través de los difusores.

## DIFUSORES ORIENTABLES Y REGULABLES

Los difusores centrales y laterales **A** pueden orientarse hacia arriba o hacia abajo, izquierda y derecha.

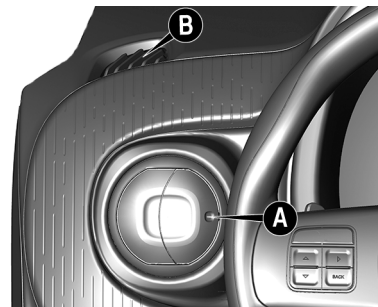
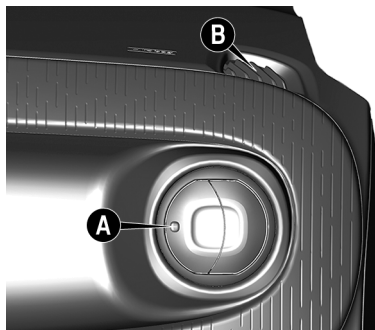
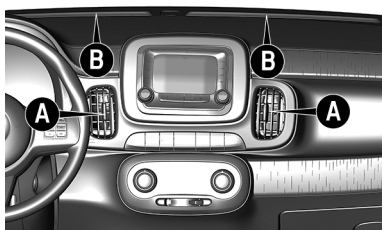



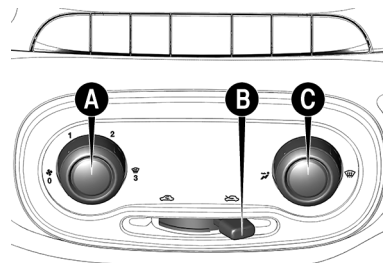

Los difusores para el parabrisas y para los vidrios laterales **B** son fijos.

## VENTILACIÓN

### Mandos



- **A** - Selector para encender el ventilador.
- **B** - Cursor para seleccionar la función de recirculación.
-  - Introducción de aire externo abierta.
-  - Introducción de aire externo cerrada. Se debe utilizar preferentemente si se transita por regiones con mucho polvo o gran contaminación del aire (túneles, embotellamientos, etc.).
- **C** - Selector para la distribución de aire.



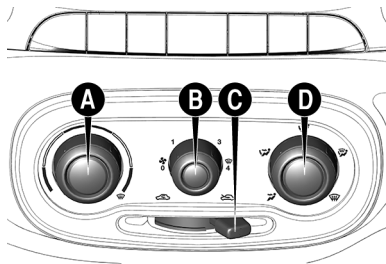

-  - Flujo de aire direccionado hacia el cuerpo de los pasajeros. En esta posición mantenga los difusores centrales y laterales completamente abiertos.
-  - Flujo de aire direccionado hacia al parabrisas.

## CALEFACCIÓN Y VENTILACIÓN (si está equipado)

### Mandos



- **A** - Mando para regular la temperatura del aire (mezcla aire caliente/temperatura ambiente).
- **B** - Mando para activar el ventilador y elegir la velocidad deseada.

- **C** - Cursor para seleccionar la función de recirculación.
- **D** - Mando para la distribución del aire.
-  - Flujo de aire direccionado hacia el cuerpo de los pasajeros. En esta posición, mantenga los difusores centrales y laterales totalmente abiertos.
-  - Flujo de aire direccionado hacia los pies y el rostro.
-  - Flujo de aire direccionado hacia los pies.
-  - Flujo de aire direccionado hacia los pies y al parabrisas.
-  - Flujo de aire direccionado hacia el parabrisas.

### Calefacción

1. Mando para la temperatura del aire: indicador en el sector rojo.
2. Mando del ventilador: indicador en la velocidad deseada.
3. Mando para la distribución del aire: indicador en posición  para calentar los pies y, al

mismo tiempo, desempañar el parabrisas.

 - Para enviar aire a los pies y al rostro.



4. Cursor de recirculación: para obtener una calefacción más rápida, ponga el cursor de recirculación del aire en la posición , que equivale solamente a la recirculación del aire interior.

Para evitar sensación de náuseas, cerrar los difusores centrales cuando va a utilizar la calefacción.

### Nota

En carreteras no pavimentadas o regiones polvorientas en general se recomienda activar la recirculación del aire para evitar la entrada de polvo u otro tipo de partículas en el interior del vehículo.

## Ventilación

1. Difusores de aire centrales y laterales: completamente abiertos.
2. Mando para la temperatura del aire: indicador en el sector azul.
3. Mando para el ventilador: indicador en la velocidad deseada.
4. Selector para la distribución del aire : colocar en .
5. Cursor para la recirculación del aire: en posición , equivalente a la entrada de aire desde el exterior.

Con el cursor en posición  se activa sólo la recirculación del aire interior.

### Nota

La función de recirculación es muy útil en condiciones de gran contaminación exterior (túneles, caravanas, etc.). De todas formas, no le aconsejamos prolongar su uso, especialmente si todos los puestos del vehículo están ocupados, una vez que

no permite la renovación del aire interno.

Algunas versiones, con calefacción están equipadas con filtro instalado en la caja de ventilación, con el objetivo de filtrar el aire enviado hacia el interior del vehículo.

Si se observa una disminución en el flujo a través de los difusores, comprobar las condiciones del filtro (si está disponible) y sustituirlo si es necesario (ver sustitución del filtro del aire acondicionado en el Plan de Mantenimiento Programado, en el capítulo "Mantenimiento y cuidados con su vehículo").

### AIRE ACONDICIONADO (si está ocupado)





#### ADVERTENCIA

El sistema utiliza el refrigerante R134a que, en caso de pérdida accidental, no daña al medio ambiente.



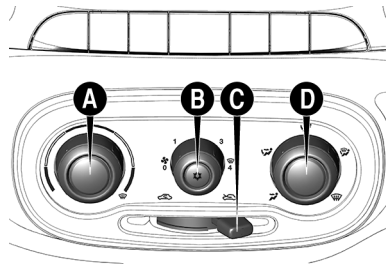

No utilizar refrigerante R12 o otro que no sea el R134a, una vez que ellos son incompatibles con el sistema de aire acondicionado del vehículo.

## Mandos



- **A** - Mando para regular la temperatura del aire (mezcla aire caliente/frío).
- **B** - Mando para activar el ventilador y el aire acondicionado.
- **C** - Cursor para conectar la recirculación de aire.
- **D** - Mando para la distribución del aire.
-  - Flujo de aire direccionado hacia el cuerpo de los pasajeros.

En esta posición, mantenga los difusores centrales y laterales totalmente abiertos.

-  - Flujo de aire direccionado hacia los pies y el rostro.
-  - Flujo de aire direccionado hacia los pies.
-  - Flujo de aire direccionado hacia los pies y al parabrisas.
-  - Flujo de aire direccionado hacia el parabrisas.

### Condicionamiento del aire (refrigeración)

Para obtener una refrigeración rápida en el habitáculo de los vehículos equipados con aire acondicionado, opere el sistema de la siguiente manera:

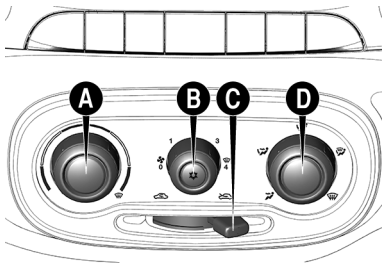

1. Mando para la temperatura del aire **A** totalmente posicionado a la izquierda.
2. Mando del ventilador **B** posicionado en la velocidad máxima.
3. Mando para la distribución del aire **D** indicador en ; controlar para que todas las salidas de aire estén abiertas.

Con el cursor **C** en posición  se activa solamente la circulación del aire interno.

La versión con aire acondicionado está equipada con filtro, instalado en la caja de de aire acondicionado, con el objetivo

de filtrar el aire enviado hacia el interior del vehículo.

Si se observa una disminución en el flujo a través de los difusores, comprobar las condiciones del filtro (si está disponible) y sustituirlo si es necesario (ver sustitución del filtro del aire acondicionado en el Plan de Mantenimiento Programado, en el capítulo "Mantenimiento y cuidados con su vehículo").

4. Conectar el aire acondicionado apretando el mando a partir de la posición 1 - **B** el testigo en el mando se encenderá.
5. Si es posible, abrir totalmente, o por lo menos un poco, las ventanas de las puertas delanteras durante un breve período (2 a 3 minutos como máximo) para que haya una circulación más intensa del aire en el habitáculo y luego cerrar las ventanas.

## Calefacción

Para las funciones de calefacción y ventilación, no ponga en funcionamiento el aire acondicionado, sino utilice solamente la instalación de calefacción y ventilación (ver "Calefacción y ventilación" en este capítulo).

## Recirculación

Con el comando en la posición , se activa solamente la circulación del aire interno.

---

### Nota

Con la temperatura exterior muy alta, la recirculación acelera el enfriamiento del aire. Además es muy útil en condiciones de gran contaminación exterior (túneles, caravanas, etc.). De todas formas, no le aconsejamos prolongar su uso, especialmente si todos los puestos del vehículo están ocupados, una vez que no permite la renovación del aire interno.

---

---

### Nota

Si se está transitando por caminos de tierra o regiones polvorientas en general, se recomienda activar la recirculación del aire para evitar que el polvo, u otro tipo de partículas, puedan introducirse en el interior del vehículo.

---

La utilización constante del aire acondicionado puede ocasionar, después de un tiempo, la formación de mal olor debido a la acumulación de polvo y humedad en el sistema de aire acondicionado, facilitando la proliferación de moho y bacterias.

Para disminuir el problema del mal olor, se recomienda, semanalmente, apagar el aire acondicionado y encender el calefactor, durante 5 a 10 minutos, como máximo, antes de estacionar el vehículo, para que se elimine la humedad del sistema.



El filtro del aire acondicionado debe ser sustituido más a menudo si utiliza constantemente el vehículo en zonas polvorientas o si se queda estacionado bajo árboles.

En invierno, debe poner en funcionamiento la instalación de aire acondicionado por lo menos una vez al mes durante 10 minutos aproximadamente.

Antes de que llegue el verano, acuda a un taller de la **Red de Asistencia Fiat** para que comprueben el buen funcionamiento de la instalación.

## DESEMPEÑAMIENTO DEL LADO INTERNO DEL PARABRISAS - VERSIÓN CON CALEFACCIÓN

### Parabrisas y vidrios laterales

1. Mando para la temperatura del aire: completamente hacia la derecha (sector rojo).
2. Mando del ventilador: en la velocidad máxima.
3. Mando para distribución del aire: en la posición .
4. Mando para recirculación del aire: en la posición  equivalente a la admisión de aire externo.

Tras el desempañamiento, utilizar los comandos para mantener las perfectas condiciones de visibilidad.

## DESEMPAÑAMIENTO DEL LADO INTERNO DEL PARABRISAS - VERSIÓN CON AIRE ACONDICIONADO

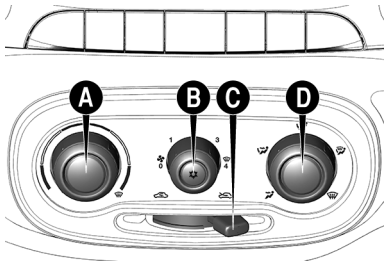

El aire acondicionado es muy útil para acelerar el desempañamiento, pues deshumidifica el aire. Para desempañar el lado interno del parabrisas, active el aire acondicionado, apretando el selector **B**.

### Parabrisas y vidrios laterales

1. Aire acondicionado activado: mando **B**.

2. Mando **A** para la temperatura del aire: completamente hacia la derecha (sector rojo) para días fríos o hacia la izquierda (sector azul) para días calurosos.
3. Mando **B** del ventilador: en la velocidad máxima.
4. Mando **D** para distribución del aire: en la posición
5. Mando **C** para recirculación del aire: desactivado.

Tras el desempañamiento, utilice los comandos para mantener las perfectas condiciones de visibilidad.

## DESCONGELAMIENTO DEL LADO EXTERNO DEL PARABRISAS

### Parabrisas y vidrios laterales

1. Mando para la temperatura del aire: completamente hacia la derecha (sector rojo).
2. Mando del ventilador: en la velocidad máxima.
3. Mando para distribución del aire: en la posición

4. Mando para recirculación del aire: en la posición , equivalente a la admisión de aire externo.

---

### Nota

Para una eficaz función de desempañamiento, mantenga la superficie interna de los vidrios limpia y desengrasada. Para la limpieza de vidrios use una pequeña cantidad de detergente neutro disuelto en agua. No utilice productos con contenido de siliconas para las partes plásticas, pues la silicona evapora cuando está expuesta al sol, condensándose sobre los vidrios internos y perjudicando el desempañamiento y la visibilidad nocturna.

---

### Nota

Con el clima muy húmedo no se recomienda usar prolongadamente el aire acondicionado en las posiciones o . La diferencia entre la temperatura externa y la del parabrisas puede provocar empañamiento del lado externo del parabrisas, provo-

cando pérdida de visibilidad. Si tal situación ocurre, active la palanca del limpiaparabrisas

## DESEMPAÑAMIENTO ELÉCTRICO (si está ocupado)

### Luneta trasera - Activación del desempañamiento

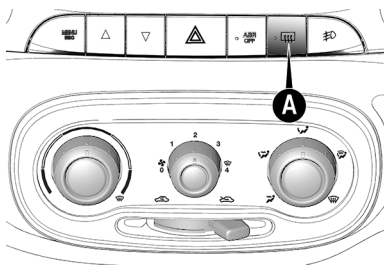

La activación de la función de desempañamiento de la luneta trasera tiene tres requisitos:

- Botón **A** de desempañamiento de la luneta activado.
- Si el número de rpm (revoluciones por minuto) del motor es superior a 500 rpm.

- Si el nivel de tensión de la batería es superior a 12,5 V.

Si los requisitos son válidos, el sistema se activa.

### Desactivación

- El sistema puede desactivarse de dos maneras:

Manualmente:

- Activando la tecla correspondiente.

- Automáticamente:

- Después de 20 minutos de funcionamiento:

- Si la tensión de la batería cae abajo de 11,5 V, por un periodo mínimo de 5 segundos. Si hay aumento de la tensión de la batería superior a 12,5 V por un periodo mínimo de 15 segundos el sistema de reactiva.

- Si las revoluciones por minuto del motor son menores o iguales que 500 rpm.

Ni bien la luneta se desempañe, se recomienda desactivar el botón.

## LEVANTAVIDRIOS DE PUERTAS

### LEVANTAVIDRIOS ELÉCTRICOS DELANTEROS (si está equipado)

En el apoyabrazos de la puerta del conductor hay dos teclas de mando, que funcionan con la llave de arranque en la posición **MAR**, utilizadas para accionar los vidrios:

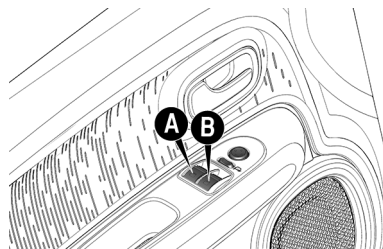

- Vidrio izquierdo (tecla **A**).
- Vidrio derecho (tecla **B**).



En el apoyabrazos de la puerta del lado del pasajero hay una tecla para el funcionamiento del vidrio correspondiente.

Presionar las teclas para bajar los vidrios. Para levantarlos, tirar de las teclas.

Es necesario solamente un toque más prolongado (función *one touch*) (si está equipado) para levantar o bajar los vidrios.

Para interrumpir el cerrado de los vidrios, basta con un toque breve en la tecla (función *one touch*).

### Levantavidrios eléctricos con función antipellizco (si está equipado)

En el vehículo está activa la función antipellizco en fase de subida de los vidrios. Este sistema de seguridad reconoce la presencia de cualquier obstáculo durante el cierre de la ventanilla. En este caso, el sistema detiene el recorrido de la ventanilla y, según la posición de la misma, invierte unos centímetros su movimiento.

### Cierre del levantavidrios tras haber desconectado la llave de arranque (si está equipado)

Tras haber desconectado la llave de arranque, el sistema de levantavidrios eléctricos sigue funcionando durante aproximadamente 60 segundos para que los vidrios puedan ser cerrados, si no se abren las puertas.

La iluminación de las teclas correspondientes indica que el sistema está en condición de funcionamiento.

Después de los 60 segundos, si no se cierran los vidrios, colocar la llave en **MAR** para que pueda hacerlo.



#### ADVERTENCIA

Antes y durante el accionamiento de los levantavidrios, comprobar que ningún ocupante del vehículo tenga los brazos afuera; especialmente si se transportan niños.

Conducir siempre con seguridad.

---

### Recalibración de los límites superiores e inferiores de los vidrios eléctricos (si está equipado)

En algunos casos, los vidrios pueden perder la referencia para el cierre eléctrico, provocando el cierre incorrecto. Los casos son:

- Sustitución de una de las puertas.
- Desconexión de los cables de batería.
- Sustitución del fusible de protección del sistema de levantavidrios eléctricos.
- Número de accionamiento sucesivos (más que 20) sin alcanzar los límites superiores/inferiores. En este caso, las referencias pueden restablecerse automáticamente tras algunos segundos.

Para rehabilitar los vidrios eléctricos, levante todo el vidrio y presione nuevamente el mando para subir durante 30 segundos aproximadamente. Realice el mismo procedimiento individualmente para todos

los vidrios con levantavidrios eléctricos.

## LEVANTADORES MANUALES DE LOS VIDRIOS

Girar la manivela **A** de la respectiva puerta para bajar o levantar el vidrio.

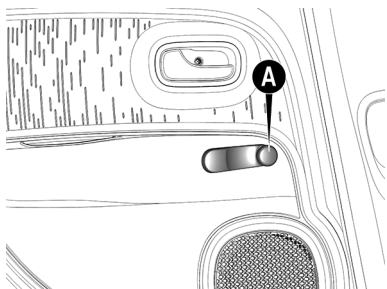

### ADVERTENCIA

El uso inadecuado de los levantavidrios eléctricos puede ser peligroso.

Antes y durante su accionamiento, asegurarse siempre de que los pasajeros no estén expuestos al riesgo de lesiones provocadas tanto directa-

mente por los vidrios en movimiento, como por los objetos personales que pueden ser arrastrados o golpeados contra los mismos vidrios.



### ADVERTENCIA

Al salir del vehículo (con llave mecánica con mando a distancia), quitar siempre la llave del dispositivo de arranque para evitar que los elevavidrios puedan accionarse accidentalmente, constituyendo un peligro para las personas que se encuentran en el interior.

No dejar NUNCA a niños solos en el interior del vehículo.



### ADVERTENCIA

Al instalar en el vehículo sistemas de alarma electrónica con cierre automático de los vidrios, recordar del peligro adicional que tales dispositivos pueden ofrecer para los pasa-

jeros que permanecen a bordo, sobre todo cuando no esté disponible la función antipellizco.

Nunca dejar a los niños solos en el interior del vehículo.



### ADVERTENCIA

Instalaciones de accesorios, cuando realizadas de manera inadecuada, pueden perjudicar la integridad del sistema eléctrico del vehículo ocasionando graves daños.

Se recomienda comprobar en la **Red de Asistencia Fiat** la disponibilidad de accesorios proyectados específicamente para uso en el vehículo.

# CAPÓ (COFRE) DEL MOTOR

## APERTURA

### Apertura del capó del motor

Tirar de la palanca A.

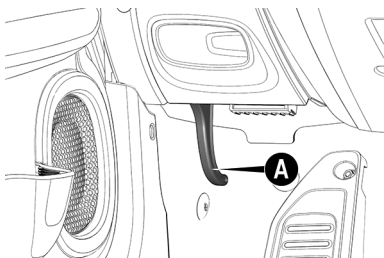

Mover hacia arriba la traba B ubicada debajo del capó.

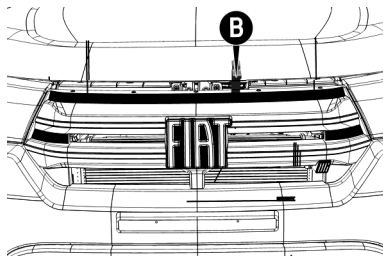

Levantar el capó por la parte central y al mismo tiempo soltar la varilla de soporte de su dispositivo de bloqueo.

Introducir el extremo de la varilla C en la apertura D del capó del motor.

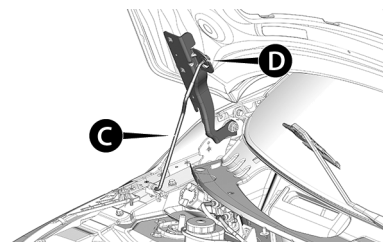

## ADVERTENCIA

Una colocación incorrecta de la varilla puede provocar la caída violenta del capó.

Cerciorarse del correcto bloqueo de la varilla en el dispositivo.



## ADVERTENCIA

Si necesita hacer alguna verificación en el vano motor, cuando este todavía esté caliente, no se acerque al electroventilador, que puede funcionar incluso sin la llave de arranque.

Espere hasta que el motor se enfríe.

## CIERRE

Manter levantado el capó con una mano y con la otra quitar la varilla C de la apertura D y recolocarla en su dispositivo de bloqueo.

Bajar el capó hasta unos 20 cm de distancia del cofre del motor.

Dejarlo caer: el capó se cierra automáticamente.



### ADVERTENCIA

Por razones de seguridad, el capó siempre debe estar bien cerrado durante la marcha. Por lo tanto, comprobar siempre que el capó esté bien cerrado y bloqueado.

Si durante la marcha se observa que el capó no está correctamente bloqueado, detenerse inmediatamente y cerrarlo de la manera correcta.

## COMPARTIMIENTO DE EQUIPAJES (CAJUELA)

### APERTURA Y CIERRE

Para abrir la tapa del compartimiento de equipajes desde el exterior, desbloquear la cerradura utilizando la llave de arranque

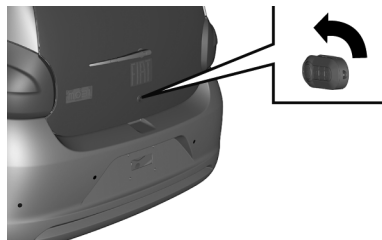

Es posible abrir la tapa del baúl desde el interior del vehículo, tirando de la palanca **A** (si está equipado), ubicada a la izquierda del asiento del conductor.

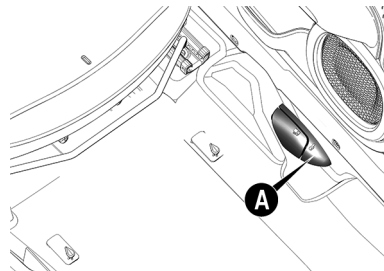

B



### ADVERTENCIA

No utilizar la palanca de apertura del compartimiento de equipajes con el vehículo en movimiento.

Observar siempre las recomendaciones de este manual.

La apertura de la tapa es facilitada por dos amortiguadores laterales a gas (si está equipado).

Para cerrar la tapa, bajarla e impulsarla con el dedo pulgar en la cerradura hasta lograr el cerrado.

---

## Nota

Para cerrarla, será necesario una fuerza inicial mayor para vencer la resistencia de los amortiguadores laterales. Bajar la tapa y soltarla un poco antes del cierre y para evitar que prenda los dedos.

---



## ADVERTENCIA

Cuando utilice el compartimiento de equipajes, no superar nunca los pesos máximos permitidos (consulte el capítulo “Características técnicas”).

Comprobar además que los objetos depositados en el compartimiento de equipajes estén bien colocados para evitar que un frenazo brusco los proyecte hacia adelante, con el consiguiente riesgo para los pasajeros.

---



## ADVERTENCIA

No colocar accesorios en la tapa del compartimiento de equipajes (repisa trasera) (altoparlantes/ spoilers etc., excepto cuando esté previsto por el fabricante),

Esa acción puede perjudicar el correcto funcionamiento de los amortiguadores laterales a gas de la misma tapa

---

## Nota

El compartimiento de equipajes es de uso exclusivo para su transporte.

---

## APERTURA DE EMERGENCIA DE LA TAPA DEL COMPARTIMIENTO DE EQUIPAJES (si está equipado)

La apertura de emergencia de la tapa del compartimiento de equipajes está disponible para algunas versiones.

Para utilizarla, proceder de la siguiente manera:

1. Desbloquear el respaldo del asiento trasero y plegarlo, como indicado en “Ampliación del compartimiento de equipajes” en este capítulo.
2. Por medio del perno **A** ubicado a la izquierda de la cerradura, desbloquear para apertura de la tapa.

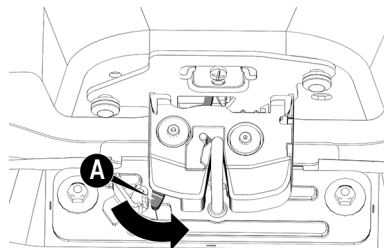

## AMPLIACIÓN DEL COMPARTIMIENTO DE EQUIPAJES (si está equipado)

Para plegar el respaldo del asiento, proceder de la siguiente manera:

Comprobar que haya espacio suficiente para el pliegue del asiento. Si

es necesario, desplazar los asientos delanteros hacia adelante.

Quitar los apoyacabezas del asiento trasero (ver "Apoyacabezas" en este capítulo) y guardarlos en el compartimiento de equipajes.

Desenganchar el respaldo, accionando las palancas laterales **A** en el sentido de la flecha.

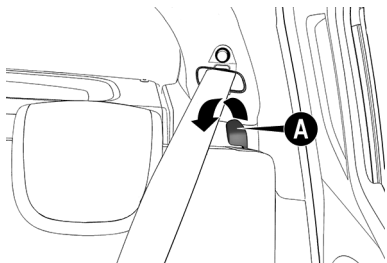

Inclinar hacia adelante el respaldo haciendo pasar lateralmente los cinturones seguridad traseros.

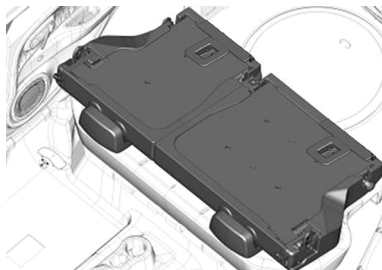

#### ADVERTENCIA

Es posible plegar solamente el respaldo del asiento trasero, conforme indicado.

El intento de plegar también el cojín puede provocar la deformación de las fijaciones inferiores del asiento.

#### Reposición del asiento en su posición normal

Para volver el asiento trasero a su posición normal, se debe:

- Colocar el respaldo del asiento en la posición vertical haciéndolo

pasar por los cinturones de seguridad y accionar la palanca **A**, cerciorándose de que el respaldo esté perfectamente bloqueado.

- Se es el caso, remontar los apoyacabezas que fueron quitados.

**B**

#### REMOCIÓN DE LA REPISA TRASERA DEL COMPARTIMIENTO DE EQUIPAJES (si está equipado)

Desenganchar la extremidad superior **A** del tirante, desprendiéndola de su perno.

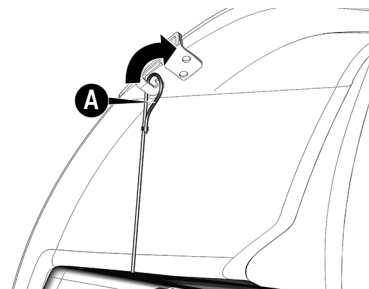

Desbloquear la repisa de sus pernos **B** y quitarla.

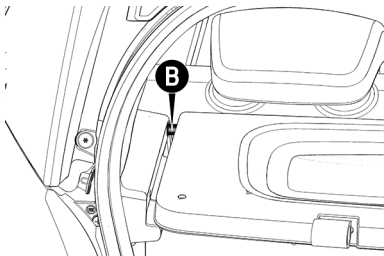

## EQUIPAMIENTOS INTERNOS

### GUANTERA

Para abrir, tirar de la manija A.

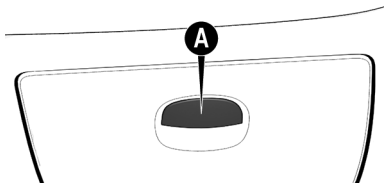

### ADVERTENCIA

No viajar con la tapa de la guantera abierta.

En caso de accidente, ella puede lastimar a los ocupantes de los asientos delanteros.

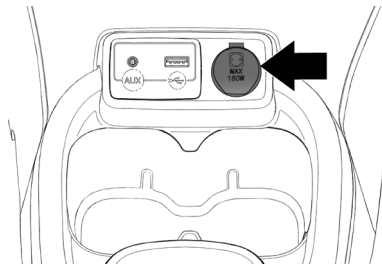

### ADVERTENCIA

Para algunas versiones, el uso de toma de corriente como encendedor de cigarrillos no es soportado.

Riesgo de incendio y daños a componentes.

### TOMA DE CORRIENTE (si está equipado)

La disponibilidad del sistema, excepcionalmente en determinados modelos, permite la alimentación de accesorios eléctricos (cargador de teléfono celular, aspirador de polvo, etc.).

### Nota

Comprobar junto a la **Red de Asistencia Fiat** si el modelo que usted adquirió soporta la instalación de ese dispositivo. En ese caso, se recomienda manipular el encendedor con cautela y evitar que niños lo utilicen, pues hay peligro de incendio

y quemaduras debido al calor que el dispositivo genera.

### Nota

Antes de instalar un accesorio, se recomienda comprobar en la **Red de Asistencia Fiat** la disponibilidad de accesorios originales homologados y su compatibilidad para uso en su vehículo Fiat.

Debido a la gran variedad de accesorios eléctricos que pueden ser conectados a esta toma de corriente, se recomienda especial cuidado en su utilización, observando si atienden las siguientes especificaciones:

- Solamente se pueden conectar accesorios con potencia hasta 180 Watts.
- Para prevenir daños, el cuerpo del enchufe del accesorio debe ser ancho lo suficiente para servir como guía de centralización, cuando esté insertado en la toma de corriente.

### Nota

Si hay dudas respecto a la conformidad del enchufe del accesorio a ser utilizado, se recomienda comprobar con el fabricante si el mismo atiende a las especificaciones vigentes.



### ADVERTENCIA

El enchufe del accesorio debe encajarse perfectamente en la toma corriente.

Esto es muy importante ya que evita el mal contacto o sobrecalentamiento, con riesgo de incendio.

### PUERTO USB Y ENTRADA AUXILIAR DE AUDIO (si está equipado)

Un puerto USB y una entrada auxiliar de audio, localizadas en la parte delantera de la consola central, están previstas para algunas versiones.

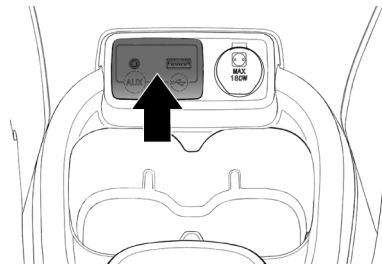

B

### PORTA VASOS

En la consola central hay dos compartimientos **A** para poner, con el vehículo parado, vasos o latas de bebidas.

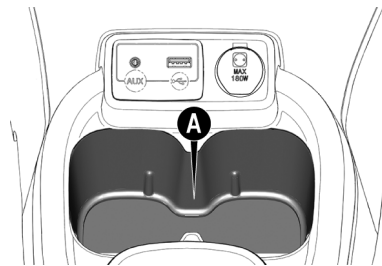

Para algunas versiones, está previsto un porta vasos en la consola



central para los ocupantes de los asientos traseros.

No colocar objetos cuya altura pueda interferir en la palanca de cambios (por ejemplo, botellas de agua).

Están disponibles porta botellas (si está equipado) localizados en los paneles de las puertas delanteras.

---

### Nota

Tener atención para la temperatura de los líquidos cargados y en el material de vidrio o plástico que no retienen calor. Riesgo de accidentes.

---

### PORTAOBJETOS

Los portaobjetos, según la versión, están ubicados en los siguientes puntos:

En los paneles de las puertas delanteras.

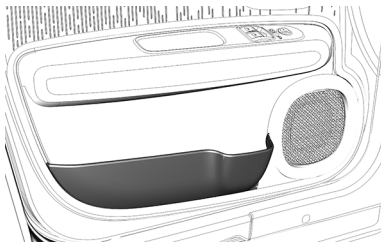

En el techo del vehículo (si está equipado)

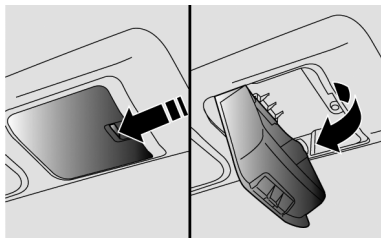

Algunas versiones poseen un bolsillo portaobjetos en la parte trasera del respaldo del asiento del pasajero o de los dos asientos delanteros, según la versión..

En las versiones sin el opcional autorradio, está disponible un portaobjetos en el centro del tablero,

arriba de los mandos de climatización.

### PARASOLES

Están situados al lado del espejo retrovisor interno. Se puede orientar los hacia adelante o hacia el lado.

Para posicionar el parasol lateralmente, desengancharlo de la traba **A** y moverlo en la posición deseada.

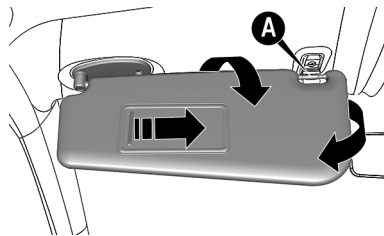

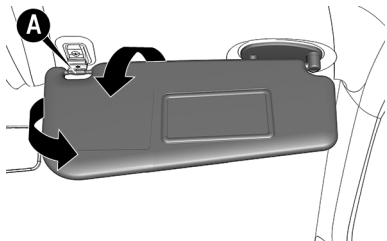

Para algunas versiones, detrás del parasol del lado del conductor hay un bolsillo para documentos. En cada uno de los parasoles hay un espejo de cortesía.

## BARRAS LONGITUDINALES DE TECHO (versión Trekking)

### DESCRIPCIÓN

El Mobi Trekking está equipado con las barras longitudinales de techo y pueden recibir las barras transversales Mopar, bien como el portaequipajes elevado Mopar, desarrollados exclusivamente para el modelo, no excediendo la capacidad máxima

de 50 Kg distribuida. Para la adquisición e instalación de los accesorios genuinos Mopar, dirigirse a la **Red de Asistencia Fiat**.



### ADVERTENCIA

Antes de proseguir la marcha, cerciorarse de que el montaje de las barras transversales esté correcto.

Observar el sistema de sujeción para proseguir la marcha con seguridad.



### ADVERTENCIA

No sobrepasar nunca las cargas máximas permitidas.

Para enterarse de las cargas máximas permitidas, consultar el apartado "Pesos" en el capítulo "Datos Técnicos".

## SISTEMAS DE PROTECCIÓN DEL MEDIO AMBIENTE

### PROTECCIÓN DEL MEDIO AMBIENTE

La protección del medio ambiente ha guiado el proyecto y la realización de los vehículos Fiat, en todas sus fases. El resultado ha sido el empleo de materiales y la puesta a punto de dispositivos aptos para reducir o limitar drásticamente las influencias nocivas en el medio ambiente.

El vehículo Fiat está preparado para viajar con un buen margen de

ventaja respecto a las más severas normativas de anticontaminación internacionales.

---

### Nota

Alteraciones hechas en el vehículo, tales como retirar el catalizador, modifican el medio ambiente y provocan la cancelación de la garantía de los componentes involucrados.

---

### EMPLEO DE MATERIALES NO NOCIVOS PARA EL MEDIO AMBIENTE

Ninguno de los componentes del vehículo contiene amianto. Los acolchados y el aire acondicionado manual carecen de CFC (Clorofluorcarburos), gases considerados responsables de la destrucción de la capa de ozono. Los colorantes y los revestimientos anticorrosión del conjunto de materiales de metal no contienen cadmio ni cromados, que pueden contaminar el aire y las aguas, sino sustancias que no son nocivas para el medio ambiente.

### DISPOSITIVOS PARA REDUCIR LAS EMISIONES

#### Convertidor catalítico trivalente

Óxido de carbono, óxidos de nitrógeno e hidrocarburos no quemados son los principales componentes nocivos de los gases de escape.

El silenciador catalítico **A** es un "laboratorio en miniatura" en el cual un alto porcentaje de estos componentes se transforman en sustancias inocuas.

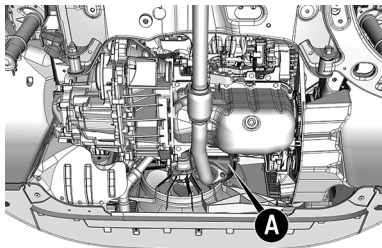

La transformación es favorecida por la presencia de minúsculas partículas metálicas nobles presentes en el cuerpo de cerámica alojado

en el contenedor metálico de acero inoxidable.



### ADVERTENCIA

Quitar el convertidor catalítico, además de no contribuir para aumentar las prestaciones del vehículo, provoca contaminación innecesaria.

Esta práctica constituye una clara violación a la legislación ambiental para vehículos automotores.

---

### Sonda Lambda (sensor de oxígeno)

Todas las versiones a gasolina están equipadas con sonda Lambda, que garantiza el control exacto de la mezcla aire/ gasolina que es fundamental para que el motor y el catalizador funcionen correctamente.

## Sistema antievaporación

Ya que es imposible, incluso con el motor apagado, impedir la formación de los vapores de gasolina, el sistema los “atrapa” en un recipiente especial de carbón activado, del cual son aspirados más tarde y quemados durante el funcionamiento del motor.

## RECOMENDACIONES SOBRE CONTAMINACIÓN AMBIENTAL (Según Legislación de la República Argentina, en la orden federal)

Este vehículo fue fabricado cumpliendo con las reglamentaciones vigentes en el orden federal (Ley N° 24449/95, Decreto P.E.N. N° 779/95) en lo referente a contaminación atmosférica, sonora y radioeléctrica.

A fin de respetar lo establecido por las referidas reglamentaciones en lo concerniente al parque de vehículos en uso, recomendamos tener en cuenta lo indicado en los capítulos uso del automóvil, seguridad y mantenimiento.

## Contaminación atmosférica

No alterar las características o regulaciones de carburador, o mezclador, o inyector de combustible, sistema de circulación de gases del cárter, filtro del aire y puesta a punto del encendido.

En vehículos con catalizador de nafta (gasolina), utilizar exclusivamente nafta (gasolina) sin plomo.

## Contaminación sonora

No alterar el sistema de escape y en caso de reemplazo de algunos de los componentes atenuadores de sonido (silenciadores), utilizar exclusivamente repuestos originales.

## Contaminación radioeléctrica

Vehículos de ciclo Otto a nafta (gasolina)

No alterar el sistema eléctrico, especialmente distribuidor y cables de encendido de alta tensión, incluida la ubicación de los mismos. En caso de reemplazo de algunos de sus com-

ponentes, utilizar exclusivamente repuestos originales.

**Nota importante:** las personas con prótesis reguladora del ritmo cardíaco (marcapaso), no deberán permanecer en el vehículo o en su proximidad, estando el motor en funcionamiento con la tapa del compartimiento del motor (capó) abierta total o parcialmente o bien, incorrectamente cerrada, a fin de evitar el riesgo de que se altere el normal funcionamiento del referido marcapaso.

En los tres casos mencionados, el fabricante de la unidad, en caso de incumplimiento de lo precedentemente expresado, deslinda toda responsabilidad al respecto, quedando la misma asumida por el usuario y caducada automáticamente la garantía.

## VALORES MÁXIMOS DE EMISIONES ATMOSFÉRICAS

Este vehículo a la salida de la fábrica, cumple con los siguientes límites máximos de emisiones.

Vehículos equipados con motor ciclo Otto - combustible: nafta (gasolina):

- Monóxido de carbono en marcha lenta: máx.: 0,5% para vehículos fabricados a partir del 01/01/99;

- Hidrocarburos incombustos (HC) en marcha lenta: máx.: 250 ppm (partes por millón) para vehículos fabricados a partir del 01/01/99;

- La velocidad angular del motor y el ángulo de avance inicial de ignición para la condición de "marcha lenta" son los especificados en la sección Características Técnicas de este manual.

Vehículos equipados con motor ciclo Diesel (combustible: gasoil):

- Ennegrecimiento del gas de escape por el procedimiento de "aceleración libre";

- Medición por filtrado (Índice Bacharach): máx.: 5

- Medición con opacímetro (coeficiente de absorción): máx.: 2,62 m-1

Los gases de escape se mantendrán dentro de los valores legislativos durante los 80.000 km.\* (según corresponda) o 5 años de uso siempre y cuando se respeten estrictamente los mantenimientos preventivos y las recomendaciones de uso dadas en el Manual de Uso y Mantenimiento.

\* 80.000 km.: Vehículos livianos (PBT  $\leq$  3.850 kg) con motor de ciclo Otto y Diesel.

La garantía precedentemente indicada sólo será de aplicación en aquellas "configuraciones" o "modelos" (según definición del texto Legal - Ley 24449/95, Dec. P.E.N. 779/95, Art. 33) que se hayan certificado con los valores que superen el 90% de los límites de emisión establecidos para cada contaminante.

## CONTROL TÉCNICO

La legislación vigente para algunos países establece el Control Técnico Periódico, el primero de los cuales se efectuará a los 18 meses después de la venta al primer usuario. Si el vehículo tuviera un siniestro que afecte

alguno de los sistemas contemplados en dicho control, caducará el período faltante entre la fecha del siniestro u el mencionado plazo de 18 meses. Después de la primera revisión, las restantes se efectuarán anualmente.

Los periodos previstos para el control técnico pueden variar según la jurisdicción, la categoría del vehículo y en función de la legislación en vigor en el país. En algunos casos, en lugar de 18 meses, se indica 36 meses y además, después de la primera revisión, las restantes se efectuarán:

- Para vehículos con menos de 7 años: cada 24 meses.

- Para vehículos con más de 7 años: cada 12 meses.

Estos períodos pueden variar según la jurisdicción y en función de la legislación en vigor en el país.

Cada uno de los sistemas del vehículo objeto del mencionado control técnico, se indican en la presente sección de Mantenimiento, por lo que recomendamos al usuario su especial atención para que el vehí-

culo se encuentre en correctas condiciones de mantenimiento.

El cumplimiento de los servicios de Mantenimiento Programado es una forma de satisfacer los requerimientos del Control Técnico Periódico.

### **El conjunto de elementos a controlar consta de:**

- El ya mencionado de contaminación ambiental.
- Luces reglamentarias.
- Sistema de dirección, frenos, suspensión, carrocería, llantas, neumáticos.
- Estado general del vehículo tanto externo como interno.
- Sistema de escape.
- Accesorios de seguridad: cinturones de seguridad, apoyacabezas, balizas, extintores de incendios.

**Importante:** los componentes estructurales (largueros, travesaños, etc.) son objeto de revisión en el Control Técnico Periódico establecido por la legislación vigente.



# CONOCIMIENTO DEL TABLERO DE INSTRUMENTOS

Este capítulo del manual le suministra todas las informaciones útiles para conocer, interpretar y utilizar correctamente el tablero de instrumentos.

TABLERO DE INSTRUMENTOS . . . . .	C-1
DISPLAY ELECTRÓNICO . . . . .	C-5
TRIP COMPUTER (si está equipado) . . . . .	C-8
TESTIGOS (LUCES DE ADVERTENCIA) Y MENSAJES . . . . .	C-11
SISTEMA DE DIAGNÓSTICO DE A BORDO . . . . .	C-23





# TABLERO DE INSTRUMENTOS

## COMPONENTES

La disponibilidad y la posición de determinados instrumentos y/o señalizadores pueden variar en función de los ítems disponibles u opcionales adquiridos.

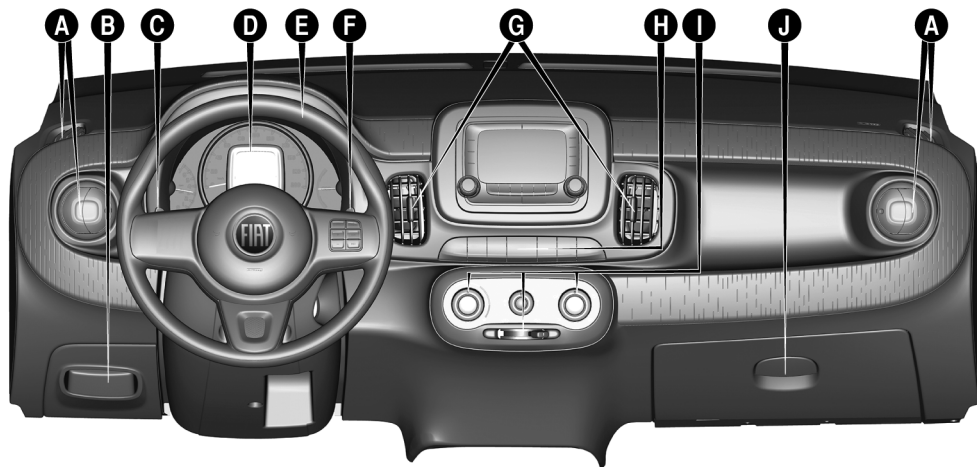

A. Difusores de aire laterales – B. Portaobjetos – C. Palanca izquierda (mando de las luces altas/bajas y luces de giro) – D. Cuadro de instrumentos – E. Volante – F. Palanca derecha (mando de limpieza/ lavado del parabrisas y luneta) – G. Difusores de aire centrales – H. Mandos centrales \_ I. Mandos de calefacción, ventilación y aire acondicionado – J. Guantera

## Cuadro de instrumentos monocromático LCD

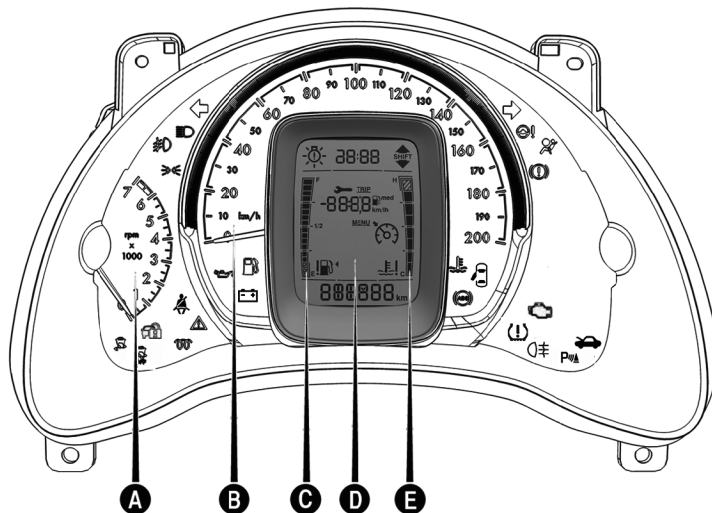

**El Cuadro de instrumentos cambia en función del modelo/versión adquirido y de los opcionales.**

A Tacómetro.

B Velocímetro.

C Indicador de nivel de combustible.

D Display electrónico.

E Indicador de temperatura del líquido de refrigeración del motor.

## INSTRUMENTOS DEL VEHÍCULO

El grafismo de los instrumentos puede variar en función de la versión del vehículo.

Al colocar la llave de arranque en la posición **MAR**, las agujas del velocímetro, tacómetro e indicador de nivel de combustible (si está equipado) recorren toda la escala y vuelven al inicio indicando funcionamiento normal de los instrumentos.

Dependiendo de la versión, un dibujo gráfico será exhibido en el display o dos barras laterales se visualizarán haciendo el chequeo de funcionamiento con sus respectivos ideogramas. La de la izquierda indica el nivel de combustible y la de la derecha indica la temperatura del líquido de refrigeración del motor.

### VELOCÍMETRO

Ubicado en el cuadro de instrumentos, indica la velocidad del vehículo.

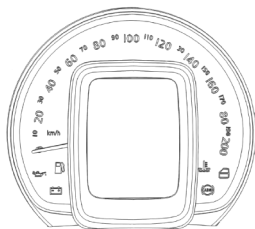

El kilometraje total y parcial se pueden visualizar a través del botón **TRIP** ubicado en la extremidad de la palanca derecha.

### INDICADOR DE TEMPERATURA DEL LÍQUIDO DE REFRIGERACIÓN DEL MOTOR

El indicador digital del lado derecho de la pantalla **A** presenta la temperatura del líquido de refrigeración del motor.

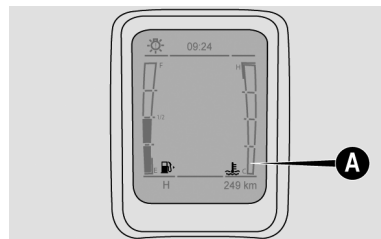

Si la temperatura alcanza el último segmento (8º), el testigo de temperatura y  todos los segmentos de la escala deben encenderse hasta que la temperatura vuelva a los valores centrales de la escala.

Si eso no ocurre, apagar el motor y acudir a la **Red de Asistencia Fiat**.



### ADVERTENCIA

En caso de sobrecalentamiento, apagar el motor y providenciar el remolque del vehículo a la concesionaria **Fiat** más cercana.

Observar siempre las recomendaciones de este manual.

## Observación

**H** - del inglés hot: caliente

**C** - del inglés cold: frío



### ADVERTENCIA

Si el indicador está en el inicio de la escala (temperatura baja) con el testigo de exceso de temperatura o con el testigo  del sistema de inyección encendido, es una indicación de avería en el sistema.

En ese caso, dirigirse a la **Red de Asistencia Fiat**.



### ADVERTENCIA

Si el motor funciona sin el líquido refrigerante, su vehículo podrá sufrir graves daños.

En tales casos, las reparaciones no serán amparadas por la garantía.

## TACÓMETRO (si está equipado)

La aguja sobre la marca roja **A** indica un régimen de revoluciones por minuto (rpm) demasiado elevado, que podría dañar al motor y, por lo tanto, es una maniobra que se debe evitar.

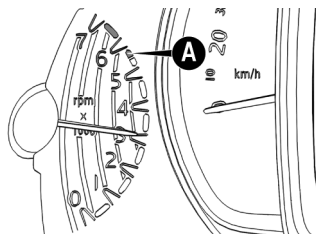

### ADVERTENCIA

El sistema de control de la inyección electrónica interrumpe el flujo de combustible cuando el motor esté con exceso de revoluciones.

Esta interrupción provoca la consecuente pérdida de potencia del motor.

## INDICADOR DEL NIVEL DE COMBUSTIBLE

### Indicador digital del nivel de combustible

Al colocar la llave de arranque del vehículo en la posición **MAR**) las barras verticales se iluminan gradualmente hasta indicar el nivel de combustible existente en el depósito.

El indicador de combustible posee 16 segmentos. Los dos últimos se destinan a la reserva.

El encendido continuo del testigo de reserva en el cuadro de instrumentos y el mensaje "FUEL" indican que el depósito de combustible entró en la reserva. En ese caso, reaprovisionar el combustible lo antes posible.

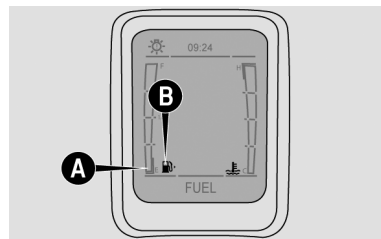

El mensaje “FUEL” se visualiza solamente 10 segundos después que el depósito alcance el nivel de reserva y mientras se mantenga en esa condición, o después de poner la llave de arranque en **MAR** con el depósito en condición de reserva.

El testigo de reserva de combustible (amarillo ámbar) se encenderá en el cuadro de instrumentos y permanecerá encendido durante toda la condición de reserva de combustible.

En las condiciones de reserva de combustible, los segmentos (primer y segundo) **A** deben parpadear juntamente con el icono de reserva de combustible **B**  y con un “beep” de aviso.



### ADVERTENCIA

El encendido intermitente de la escala de indicación de combustible, curva, **E**, **F** y  $\frac{1}{2}$  indica avería en el sistema.

En ese caso, dirigirse a la **Red de Asistencia Fiat**.

### Observación:

**E** - (empty) - depósito vacío.

**F** - (full) - depósito lleno.

## DISPLAY ELECTRÓNICO

### INFORMACIONES PRESENTES EN LA PANTALLA ESTANDAR

Para disfrutar de las informaciones que el display provee (con la llave de arranque en la posición **MAR**) es necesario primeramente familiarizarse con los botones de mando:

- **TRIP:** ubicado en la extremidad derecha de la palanca debajo del volante, y

### Pantalla estándar del display monocromático LCD

Con la llave de arranque desconectada y puerta abierta, la pantalla estándar puede suministrar las siguientes indicaciones:

**A** - Hora

**B** - Cuentakilómetros

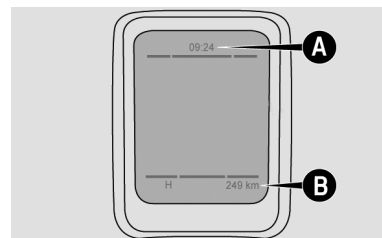

### Nota

Con la llave fuera del conmutador de arranque, al abrir por lo menos una de las puertas delanteras, el display se ilumina exhibiendo durante algunos segundos la hora y la indicación de los kilómetros recorridos.

## INFORMACIONES EN EL DISPLAY

Con la llave de arranque conectada el display exhibe (dependiendo del kilometraje o del tiempo de uso del vehículo):

- Indicación de la periodicidad del mantenimiento programado (kilometraje o días que faltan para la revisión) o advertencia del vencimiento de la próxima revisión, con destello del icono ➔.

Según la versión del vehículo, también podrán ser visualizados en la pantalla:

### Display monocromático LCD

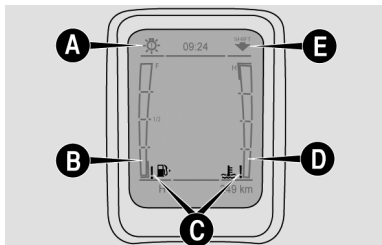

**A** - Indicación de avería en algún componente de iluminación externa. Se enciende junto con el testigo de avería genérica **!**.

**B** - Indicación del nivel de combustible.

**C** - Indicación de avería en el sistema de alimentación o en el sistema de refrigeración. Se enciende el testigo de un punto de exclamación cerca de los respectivos iconos.

**D** - Indicación de la temperatura del líquido de refrigeración del motor.

**E** - Indicación de cambio de marchas para conducción del vehículo de manera más económica.

**SHIFT**  Reducir marcha. Vehículo con nivel de revoluciones por minuto (rpm) bajo.

**SHIFT**  Aumentar marcha. Vehículo con nivel de revoluciones por minuto (rpm) alto.

## REGULACIÓN DEL RELOJ

### Pantalla LCD

Para efectuar la regulación del reloj (horas y minutos) proceder de la siguiente manera:

- Seleccionar la función (Clock) en el menú principal.
- El campo de horas **B** parpadeará.
- A través de breve presión en los botones **▲** o **▼**, para hacer la regulación de las horas.
- Presionar el botón MENU ESC para hacer la regulación de los minutos. El campo de minutos **C** parpadeará.
- A través de breve presión en los botones **▲** o **▼**, para hacer la regulación de los minutos.
- Presionar el botón MENU ESC para memorizar los nuevos valores.

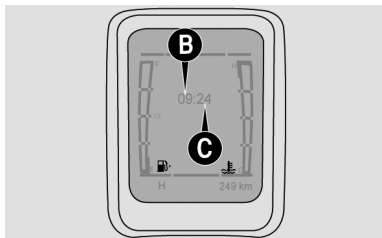

- El reloj con los valores regulados se visualizará en la parte central superior de la pantalla.

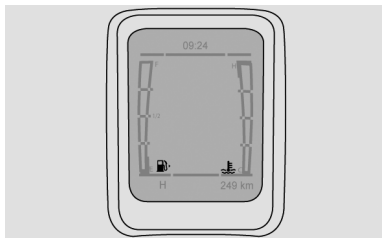

## MANTENIMIENTO PROGRAMADO

Al girar la llave de contacto a **MAR** dependiendo del kilometraje del vehículo o del tiempo pasado desde la última operación de mantenimiento,

el display exhibe las informaciones relativas al número de días o el kilometraje faltante para el próximo mantenimiento programado.



o



El plan de mantenimiento programado del vehículo ha previsto operaciones de mantenimiento cada

10.000 km (o cada 15.000 km para México) o cada 12 meses (ver “Plan de mantenimiento programado” y advertencias especiales en el capítulo “Mantenimiento y cuidados con su vehículo”. La exhibición de informaciones con relación a las operaciones de mantenimiento ocurrirá automáticamente con la llave de arranque en la posición **MAR**, a contar de los 1.000 km que faltan para la revisión o cada 30 días para la revisión y será visualizada cada 200 km o 3 días. Cuando el mantenimiento programado (revisión) se esté acercando al vencimiento previsto, al girar la llave a la posición **MAR**, en el display se visualizará la cantidad de kilómetros faltantes para la revisión o el número de días para la revisión, precedido de una señal negativa y una señal sonora será emitida. Dirigirse a la **Red de Asistencia Fiat** que realizará, además de las operaciones de mantenimiento previstas por el “Plan de mantenimiento programado”, la puesta a cero (reset) de la visualización de

C



tiempo o kilómetros para el próximo mantenimiento programado.

---

### Nota

ATENCIÓN: los plazos y kilometrajes establecidos para realización de revisiones pueden cambiar de acuerdo con el mercado/país.

---

## TRIP COMPUTER (si está equipado)

### DESCRIPCIÓN

Las informaciones disponibles son las siguientes:

#### 1. Cuentakilómetros parcial

Informa la distancia recorrida desde la última puesta a cero del **TRIP**.

#### 2. Consumo medio

Es la relación entre la distancia y el número de litros de combustible consumidos desde el inicio del viaje. El consumo medio se actualiza a cada 10 segundos

y el instantáneo se actualiza a cada segundo.

#### 3. Velocidad media

Al seleccionar esta función, el display exhibe la velocidad media relativa al funcionamiento del vehículo desde la última puesta a cero del **TRIP**.

#### 4. Tiempo de viaje

Exhibe el tiempo de viaje verificado durante el efectivo funcionamiento del vehículo, desde la última puesta a cero del **TRIP**.

**El tiempo de viaje se calcula solamente cuando el motor permanece en marcha (rpm > 500).**

#### 5. Autonomía

Autonomía es la distancia estimada en kilómetros realizable con el nivel de combustible que contiene el depósito, en la hipótesis de seguir el viaje con el mismo estilo de conducir, o sea, en la misma condición de consumo.

La autonomía se calcula considerando el consumo medio de

los últimos 5 minutos y los litros de combustible que contiene el depósito.

En caso de aprovisionamiento de combustible se calculará un nuevo valor de autonomía.

El botón **TRIP**, situado en la extremidad de la palanca derecha del volante, permite, con la llave de arranque en **MAR**, acceder a las grandezas anteriormente descritas.

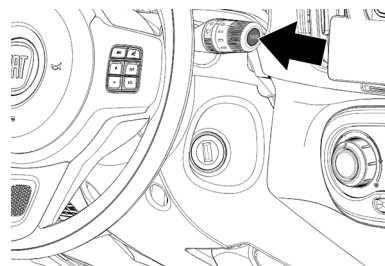

## MENÚ PRINCIPAL DE LAS FUNCIONES

---

### Nota

Algunas funciones pueden ser configuradas a través del menú del la radio, dependiendo de la versión del vehículo y de la radio equipada. Para informaciones detalladas, consultar el suplemento específico de la radio en el kit de a bordo.

---

### Descripción de las funciones - Pantalla LCD

Para navegar entre las funciones del menú, presionar el botón MENU ESC y luego navegar en las funciones a través de los botones ▲ y ▼.

Speed Limit ⇄ Beep teclas ⇄  
Aviso de mantenimiento (km)  
⇄Aviso de mantenimiento (días)⇄  
Ajuste de horas. ⇄iTPMS

- **Speed Limit:** esta función permite configurar una velocidad que será alertada al conductor cuando sea superada.

- **Beep teclas:** esta función permite activar el sonido al presionar las teclas de navegación del menú.
  - **Aviso de mantenimiento (km):** esta función permite visualizar informaciones sobre el mantenimiento del vehículo, como tiempo y kilometraje faltantes para el próximo mantenimiento programado.
- 

### Nota

Para habilitar la visualización de los kilómetros faltantes para el próximo mantenimiento programado, el vehículo deberá haber recorrido como mínimo 1 kilómetro.

---

- **Aviso de mantenimiento (días):** esta función permite visualizar informaciones sobre el mantenimiento del vehículo, como días faltantes para el próximo mantenimiento programado.
- **Ajuste de horas:** esta función permite hacer la regulación del reloj en horas y minutos.

- **iTPMS:** esta función permite controlar la presión de los neumáticos.
- 

### Nota

Al acceder al menú, si no se realiza ninguna programación/regulación dentro de un tiempo igual a 10 segundos, el sistema sale automáticamente del menú y vuelve a la ventana anteriormente visualizada. En ese caso, la última opción seleccionada y no confirmada no será memorizada. - Con el vehículo detenido es posible acceder a todas las opciones del menú.

Es recomendable que cualquier programación deseada sea ejecutada con el vehículo detenido.

---

Al entrar en el menú se visualizarán las siguientes ventanas:

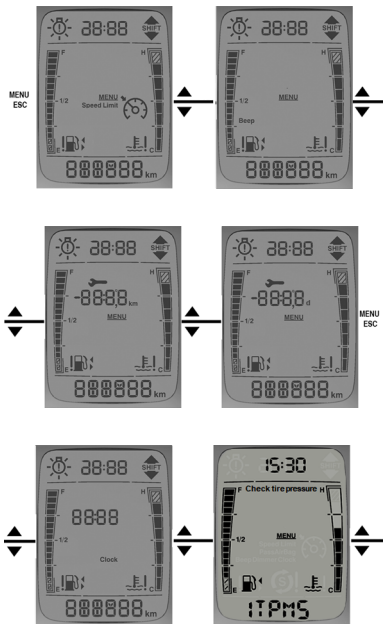

El estándar y la cantidad de las ventanas exhibidas cambian de acuerdo con la versión del vehículo y los equipamientos opcionales que están presentes.

# TESTIGOS (LUCES DE ADVERTENCIA) Y MENSAJES

## ADVERTENCIAS GENERALES

Las señalizaciones de advertencia/ avería se visualizan a través del encendido de un testigo en el cuadro de instrumentos, y pueden ser acompañadas, para algunas versiones, por una señal acústica y por mensajes en el display.





Estas señalizaciones son  **sintéticas y de precaución**  y tienen la finalidad de sugerir la inmediata acción que el conductor debe realizar, cuando se presenta un mal funcionamiento en el vehículo. Sin embargo, tal señalización no se debe considerar detallada y/o alternativa a lo que se especifica en el presente Manual de Uso y Mantenimiento, del que se aconseja siempre una lectura detallada y atenta. En caso de señalización de advertencia/ avería, tome siempre como referencia las indicaciones del presente capítulo.



### Nota



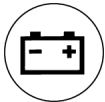

En las siguientes páginas se describen algunos ejemplos de situaciones en las cuales un testigo puede encenderse en el cuadro de instrumentos o una señalización de advertencia/ avería puede aparecer en el display.

### Testigos de color rojo en el cuadro de instrumentos



Testigo	Qué significa	Qué hacer
	<b>LÍQUIDO DE FRENOS INSUFICIENTE/ FRENO DE MANO ACCIONADO</b>	-
	<b>Líquido de frenos insuficiente</b> El testigo se enciende cuando el nivel del líquido de frenos en el depósito desciende por debajo del nivel mínimo, a causa de una posible pérdida de líquido del circuito.	Restablecer el nivel del líquido de frenos y comprobar que se apague el testigo. Si el testigo permanece encendido, acudir a la <b>Red de Asistencia Fiat</b> .
	<b>Freno de mano accionado</b> El testigo se enciende con el freno de mano accionado, pero debe apagarse con el freno de mano liberado.	Soltar el freno de mano y comprobar que se apague el testigo. Si el testigo permanece encendido, acudir a la <b>Red de Asistencia Fiat</b> .

Testigo	Qué significa	Qué hacer
	<p><b>AVERÍA AIRBAG (BOLSA DE AIRE)</b></p> <p>Colocando la llave de arranque en la posición <b>MAR</b> el testigo se enciende, pero debe apagarse después de algunos segundos.</p>	<p><b>Nota</b></p> <p>Si el testigo  no se enciende al girar la llave de contacto a la posición <b>MAR</b> o si permanece encendido durante la marcha es posible que haya una anomalía en los sistemas de airbag; en ese caso, los airbags o los pretensores podrían no activarse en caso de accidente o, en un número más limitado de casos, activarse incorrectamente. Antes de proseguir, dirigirse a la <b>Red de Asistencia Fiat</b> para que comprueben el sistema inmediatamente.</p> <p>La avería del testigo  se indica por el encendido del icono  en el display del cuadro de instrumentos. En este caso, el testigo podría no indicar anomalías en los sistemas de airbag. Antes de continuar la marcha, ponerse en contacto con la <b>Red de Asistencia Fiat</b> para que comprueben el sistema inmediatamente.</p>
	<p><b>ALERTA DE CINTORÓN DE SEGURIDAD DESABROCHADO (si está equipado)</b></p> <p>El testigo se enciende para indicar que el cinturón de seguridad del conductor no fue abrochado.</p>	<p>Abrochar el cinturón de seguridad.</p>





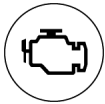

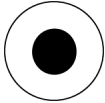
Testigo	Qué significa	Qué hacer
	<p><b>TEMPERATURA EXCESIVA LÍQUIDO DE REFRIGERACIÓN DEL MOTOR</b></p> <p>Desplazando la llave de arranque a la posición <b>MAR</b>, el testigo se enciende, pero debe apagarse tras algunos segundos.</p> <p>En condición de alta temperatura con la barra gráfica encendida hasta el penúltimo segmento (7º) se visualiza el mensaje "TEMP" destellando y hasta que el valor de temperatura vuelva al segmento (6º).</p> <p>Si la temperatura alcanza el último segmento (8º), el testigo de temperatura y el mensaje "STOP" y todos los segmentos de la escala gráfica deben destellar hasta que los valores de temperatura vuelvan al segmento (7º). En ese caso, apagar el motor y dirigirse a la <b>Red de Asistencia Fiat</b>.</p> <p>Si el testigo se enciende durante la marcha, detener el vehículo, mantener el motor en funcionamiento y ligeramente acelerado para permitir la circulación del líquido de refrigeración.</p>	<p>Detener el vehículo, apagar el motor y comprobar que el nivel de agua en el interior del depósito no esté por debajo de la referencia MIN. En tal caso, esperar a que el motor se enfríe y, a continuación, abrir lentamente y con cuidado el tapón y repostar con líquido de refrigeración, asegurándose de que éste se encuentre entre las referencias MIN y MAX indicadas en el depósito. Asimismo, comprobar que no haya pérdidas de líquido. Si al volver a arrancar, volviera a encenderse el testigo (o el icono en la pantalla), acudir de nuevo a la <b>Red de Asistencia Fiat</b>.</p> <p><b>Nota</b></p> <p>Si el motor funciona sin el líquido de refrigeración, su vehículo podrá sufrir serios daños. Los reparos, en esos casos, no serán cubiertos por la garantía.</p>
	<p><b>INSUFICIENTE CARGA DE LA BATERÍA/ALTERNADOR</b></p> <p>Desplazando la llave de arranque a la posición <b>MAR</b> el testigo se enciende en el cuadro, pero debe apagarse en cuanto el motor funcione (con el motor en ralentí se admite un breve retraso en el apagado).</p>	<p>Si el testigo permanece encendido, dirigirse inmediatamente a la <b>Red Asistencia Fiat</b>.</p>
	<p><b>CORRECTOR ELECTRÓNICO DE FRENADO EBD INEFICIENTE</b></p> <p>Si el vehículo está equipado con corrector electrónico de frenado EBD (Electronic Brake Force Distribution). El encendido simultáneo de los testigos en el cuadro de instrumentos (D) y (E) con el motor funcionando, indica una avería en el sistema EBD; en ese caso, con frenados violentos, puede ocurrir un bloqueo precoz de las ruedas traseras, con posibilidad de pérdida de la dirección.</p>	<p>Conducir con extrema prudencia hasta llegar a la <b>Red Asistencia Fiat</b> para que puedan comprobar el sistema.</p>

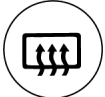

Testigo	Qué significa	Qué hacer
	<p><b>PRESIÓN DEL ACEITE DEL MOTOR INSUFICIENTE</b></p> <p>El símbolo se enciende con luz fija cuando el sistema detecta una presión insuficiente del aceite del motor.</p> <p>No utilice el vehículo hasta que la avería haya sido eliminada. El encendido del símbolo no indica al cantidad de aceite presente en el motor: el control del nivel debe ser siempre efectuado manualmente.</p>	<p><b>Nota</b></p> <p>Se el símbolo si enciende durante la marcha, apagar inmediatamente el motor y dirigirse a la <b>Red de Asistencia Fiat</b>.</p>
	<p><b>CIERRE DE LAS PUERTAS INCOMPLETO (si está equipado)</b></p> <p>El símbolo se enciende cuando una o más puertas no se encuentran correctamente cerradas (para algunas versiones, cuando está previsto).</p>	<p>Cerrar correctamente todas las puertas.</p>
	<p><b>CIERRE INCOMPLETO DEL CAPÓ DEL MOTOR (si está equipado)</b></p> <p>El símbolo se enciende cuando el capó del motor no se encuentra correctamente cerrado (si está equipado).</p>	<p>Cerrar correctamente el capó del motor.</p>
	<p><b>AVERÍA DIRECCIÓN ASISTIDA</b></p> <p>Colocando la llave de arranque en la posición <b>MAR</b> el testigo se enciende (si está equipado), pero debe apagarse después de algunos segundos.</p> <p>Si el testigo permanece encendido, la dirección asistida podría no funcionar; esto significa que se deberá aumentar sensiblemente el esfuerzo sobre el volante para girar las ruedas.</p>	<p>Si el testigo permanece encendido, dirigirse antes posible a la <b>Red Asistencia Fiat</b>.</p>



## Testigos de color ámbar en el cuadro de instrumentos

Testigo	Qué significa	Qué hacer
	<p><b>AVERÍA DEL SISTEMA ABS (Sistema de frenos antibloqueo)</b></p> <p>Colocando la llave de arranque en la posición <b>MAR</b>, el testigo se enciende, pero debe apagarse después de algunos segundos.</p> <p>El testigo se enciende cuando el sistema ABS se encuentra ineficiente. En este caso, el sistema de frenos mantiene inalterada la propia eficacia, pero sin las potencialidades ofrecidas por el sistema ABS.</p>	<p>Proceder con prudencia y dirigirse lo antes posible a la <b>Red de Asistencia Fiat</b>.</p>
	<p><b>AVERÍA EN EL SISTEMA INYECCIÓN</b></p> <p>En condiciones normales, colocando la llave de arranque en la posición <b>MAR</b>, el testigo se enciende, pero debe apagarse en cuanto el motor arranque.</p> <p>El funcionamiento del testigo puede ser verificado a través de dispositivos adecuados por los los agentes de control del tráfico. Respete las normativas vigentes en el país donde está circulando.</p> <p>En estas condiciones, se puede continuar la marcha, evitando exigir grandes esfuerzos o altas velocidades al motor. El uso prolongado del vehículo con el testigo encendido con luz fija puede causar daños.</p>	<p>Proceder con prudencia y dirigirse lo antes posible a la <b>Red de Asistencia Fiat</b>.</p> <p><b>Nota</b></p> <p>Si, al girar la llave de contacto a la posición <b>MAR</b>, el testigo  no se enciende o si, durante la marcha, se enciende con luz fija o intermitente (en algunas versiones junto con el mensaje mostrado en la pantalla), acudir lo antes posible a la <b>Red de Asistencia Fiat</b>.</p>
	<p><b>RESERVA DE COMBUSTIBLE/AUTONOMÍA LIMITADA</b></p> <p>El testigo se enciende juntamente con mensaje exhibido en el display "FUEL" cuando el depósito de combustible entre en la reserva.</p>	<p>Si el testigo (o el icono en la pantalla) parpadea durante la marcha, acudir a la <b>Red de Asistencia Fiat</b>.</p>
		







Testigo	Qué significa	Qué hacer
	<p><b>DESEMPAÑADOR TRASERO (Luneta térmica)</b></p> <p>El encendido del testigo  se enciende cuando se conecta el desempañador trasero (si está equipado).</p>	-
	<p><b>AVERÍA EN EL SISTEMA DE PROTECCIÓN DEL VEHÍCULO - FIAT CODE</b></p> <p><b>Avería del sistema Fiat CODE.</b></p> <p>Si, con la llave de arranque en la posición <b>MAR</b>, el testigo permanece encendido, indica una posible avería (ver el sistema Fiat Code en este capítulo). Para algunas versiones puede indicar avería en el sistema de alarma o intento de invasión en el vehículo (vinculado a la alarma original de fábrica).</p> <p>El encendido simultáneo de los testigos  y  indica avería en el sistema Fiat Code.</p>	Dirigirse lo antes posible a la <b>Red de Asistencia Fiat</b> .
	<p><b>TESTIGO DE INDICACIÓN DE FALLA GENÉRICA</b></p> <p>El testigo se enciende para indicar falla genérica:</p> <ul style="list-style-type: none"> <li>• Límite de velocidad excedido (predisposición para algunos mercados).</li> <li>• Falla en el sistema de bloqueo de combustible.</li> <li>• Falla en el sensor de presión de aceite del motor.</li> <li>• Sistema de estacionamiento no disponible.</li> <li>• Falla en la indicación de las lámparas externas (posición, matrícula, luz antiniebla, luz de giro, luz de freno, avería air bag del pasajero y DRL).</li> </ul>	Proceder con prudencia y dirigirse a la <b>Red de Asistencia Fiat</b> .

Testigo	Qué significa	Qué hacer
	<p><b>INDICACIÓN DE ACTUACIÓN DEL HCSS PARA ARRANQUE EN FRÍO (si está equipado)</b></p> <p><b>SISTEMA HCSS PARA ARRANQUE EN FRÍO: NO DISPONIBLE (si está equipado)</b></p> <p><b>SISTEMA HCSS PARA ARRANQUE EN FRÍO: AGUARDAR PARA EL ARRANQUE (si está equipado)</b></p>	<p>El testigo se encenderá en el cuadro para indicar actuación del sistema HCSS. Aguardar hasta que el testigo se apague para efectuar el arranque del motor. El testigo destellará de modo intermitente junto con un mensaje en la pantalla (algunas versiones), indicando la no disponibilidad del sistema HCSS. Dirigirse a la <b>Red de Asistencia Fiat</b>.</p> <p>El testigo destellará de manera acelerada junto con el mensaje exhibido en la pantalla (algunas versiones), indicando la necesidad de aguardar la actuación del sistema para efectuar el arranque del motor. En ese caso, apagar el vehículo, esperar hasta que el testigo de actuación del sistema HCSS se apague y efectuar nuevo arranque del motor.</p>
	<p><b>AVERÍA EN EL SISTEMA DE ESTACIONAMIENTO - avería (si está equipado)</b></p> <p>El símbolo se enciende en el cuadro de instrumentos o en la pantalla, para indicar que el sistema de estacionamiento está con alguna avería.</p>	<p>Dirigirse a la <b>Red de Asistencia Fiat</b>.</p>
	<p><b>SISTEMA ESC (si está equipado)</b></p> <p>Girando la llave de arranque a la posición <b>MAR</b>, el testigo se enciende, pero debe apagarse después de algunos segundos.</p> <p><b>Intervención del sistema ESC</b></p> <p>El encendido intermitente del testigo indica la intervención del sistema, señalando que el vehículo está en condiciones críticas de adherencia y estabilidad.</p> <p><b>Avería en el sistema ESC</b></p> <p>Si el testigo no se apaga, o se permanece encendido con el motor en marcha, significa que se detectó una avería en el sistema ESC.</p>	<p>En los casos de avería en el sistema ESC, dirigirse inmediatamente a la <b>Red de Asistencia Fiat</b>.</p>

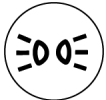
Testigo	Qué significa	Qué hacer
	<p><b>SISTEMA ASR DESACTIVADO</b></p> <p>Testigo indicativo del sistema ASR desactivado (hasta 65 km/h).</p>	<p>–</p>
	<p><b>ITPMS: NO DISPONIBLE (si está equipado)</b></p> <p>El testigo destellará durante 75 segundos, seguido de un mensaje en la pantalla y luego permanecerá encendida, en caso de que el sistema esté temporalmente inhibido por determinadas condiciones. El sistema volverá a funcionar correctamente cuando las condiciones de funcionamiento lo permitan. Si eso no ocurre, dirigirse a la <b>Red de Asistencia Fiat</b>. Para más informaciones sobre las condiciones de funcionamiento del sistema, consulte el apartado "Sistema de monitoreo de la presión de los neumáticos" en el capítulo "Seguridad".</p>	<p>No seguir con el vehículo en marcha con uno o más neumáticos vacíos, una vez que la conducción del vehículo puede estar perjudicada. Detener el vehículo evitando frenados y cambios de dirección bruscos. Dirigirse inmediatamente a la <b>Red de Asistencia Fiat</b>.</p>
	<p><b>ITPMS: INDICACIÓN DE PRESIÓN INSUFICIENTE EN LOS NEUMÁTICOS (si está equipado)</b></p> <p>El testigo se encenderá para informar que la presión de uno o más neumáticos está inferior a lo recomendado y/o que está ocurriendo una lenta pérdida de presión. En ese caso, no se garantiza la mejor durabilidad de los neumáticos, condiciones seguras de conducción y consumo de combustible adecuado. Controlar la presión de los cuatro neumáticos y llenarlos en los valores prescritos en el apartado "Ruedas y Neumáticos", en el capítulo "Datos Técnicos" y realizar el procedimiento de puesta a cero, descrito en el apartado "Sistema de monitoreo de la presión de los neumáticos", en el capítulo "Seguridad".</p>	<p>En cualquier condición en la que la pantalla exhiba el testigo, consultar OBLIGATORIAMENTE el apartado "Sistema de Monitoreo de la Presión de los Neumáticos (ITPMS)" en "Características de Seguridad Activa" en el capítulo "Seguridad" y el apartado "Ruedas y neumáticos" en el capítulo "Datos técnicos", respetando las indicaciones descritas.</p>



## Testigos de color verde en el cuadro de instrumentos





Testigo	Qué significa	Qué hacer
	<p><b>LUCES DE POSICIÓN Y LUCES BAJAS</b></p> <p>El testigo se enciende y se activan las luces de posición o las luces bajas.</p> <p><b>Función "Follow me"</b></p> <p>Esta función permite mantener encendidas las luces durante 30, 60 ... 210 segundos después de colocar el dispositivo de arranque en posición <b>STOP</b>.</p>	-
	<p><b>FAROS ANTINEBLA (si está equipado)</b></p> <p>El indicador se enciende activando los faros antiniebla. (si está equipado).</p>	-
	<p><b>LUZ DE GIRO IZQUIERDA</b></p> <p>El testigo se enciende cuando la palanca de mando de las luces de giro (indicadores de dirección) se desplaza hacia abajo o, junto con la luz de giro derecha, cuando se pulsa el botón de las luces de emergencia.</p>	-
	<p><b>LUZ DE GIRO DERECHA</b></p> <p>El testigo se enciende cuando la palanca de mando de las luces de giro (indicadores de dirección) se desplaza hacia arriba o, junto con la luz de giro izquierda, cuando se pulsa el botón de las luces de emergencia.</p>	-

## Testigos de color azul en el cuadro de instrumentos

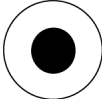
Testigo	Qué significa	Qué hacer
	<p><b>LUCES ALTAS</b></p> <p>El testigo se enciende activando las luces altas.</p>	-

## Símbolos visualizados no display

Símbolo	Qué significa	Qué hacer
	<p><b>AVERÍA LUCES EXTERNAS</b></p> <p>El encendido del testigo indica una avería en algún componente de iluminación externa.</p>	Dirigirse lo antes posible a la <b>Red de Asistencia Fiat</b> para hagan la sustitución del componente con avería.
	<p><b>INTERVENCIÓN SISTEMA DE BLOQUEO DEL COMBUSTIBLE (si está equipado)</b></p> <p>El símbolo se enciende, para algunas versiones, (junto con un mensaje específico) en caso de intervención del sistema de bloqueo del combustible.</p>	Para el procedimiento de nueva activación del sistema de bloqueo del combustible, consultar lo indicado en la sección "Sistema de bloqueo del combustible" en el capítulo "En caso de emergencia". Si no se logra restablecer la alimentación de combustible, acudir a la <b>Red de Asistencia Fiat</b> .
	<p><b>AVERÍA EN EL SISTEMA DE BLOQUEO DEL COMBUSTIBLE (si está equipado)</b></p> <p>El símbolo se enciende, para algunas versiones, (junto con un mensaje específico) en caso de intervención del sistema de bloqueo del combustible.</p>	Dirigirse, logo que possível, à lo antes posible a la <b>Red de Asistencia Fiat</b> .
	<p><b>INDICACIÓN DE RESERVA DE COMBUSTIBLE/AUTONOMÍA LIMITADA</b></p> <p>El testigo se enciende cuando cuando el depósito de combustible entre en la reserva.</p>	Si el testigo (o el icono en la pantalla) parpadea durante la marcha, acudir a la <b>Red de Asistencia Fiat</b> .

Símbolo	Qué significa	Qué hacer
	<p><b>TEMPERATURA EXCESIVA LÍQUIDO DE REFRIGERACIÓN DEL MOTOR</b></p> <p>Desplazando la llave de arranque a la posición <b>MAR</b>, el testigo se enciende, pero debe apagarse tras algunos segundos.</p> <p>En condición de alta temperatura con la barra gráfica encendida hasta el penúltimo segmento (7º) se visualiza el mensaje "TEMP" destellando y hasta que el valor de temperatura vuelva al segmento (6º).</p> <p>Si la temperatura alcanza el último segmento (8º), el testigo de temperatura y el mensaje "STOP" y todos los segmentos de la escala gráfica deben destellar hasta que los valores de temperatura vuelvan al segmento (7º). En ese caso, apagar el motor y dirigirse a la <b>Red de Asistencia Fiat</b>.</p> <p>Si el testigo se enciende durante la marcha, detener el vehículo, mantener el motor en funcionamiento y ligeramente acelerado para permitir la circulación del líquido de refrigeración.</p>	<p>Detener el vehículo, apagar el motor y comprobar que el nivel de agua en el interior del depósito no esté por debajo de la referencia MIN. En tal caso, esperar a que el motor se enfríe y, a continuación, abrir lentamente y con cuidado el tapón y repostar con líquido de refrigeración, asegurándose de que éste se encuentre entre las referencias MIN y MAX indicadas en el depósito. Asimismo, comprobar que no haya pérdidas de líquido. Si al volver a arrancar, volviera a encenderse el testigo (o el icono en la pantalla), acudir de nuevo a la <b>Red de Asistencia Fiat</b>.</p> <p>Si el motor funciona sin el líquido de refrigeración, su vehículo podrá sufrir serios daños. Los reparos, en esos casos, no serán cubiertos por la garantía.</p>
	<p><b>INDICACIÓN DE VELOCIDAD PARA CAMBIO DE MARCHAS (GEAR SHIFT INDICATOR) - SI ESTÁ EQUIPADO</b></p> <p>El símbolo se enciende con la flecha hacia arriba o hacia abajo para indicar al conductor sobre el momento ideal para cambio de marchas.</p>	<p>Actuar en el cambio para aumentar o reducir la marcha.</p>
	<p><b>INDICACIÓN DE LÍMITE DE VELOCIDAD SUPERADO - SI ESTÁ EQUIPADO</b></p> <p>El testigo se enciende cuando el vehículo supera el límite de velocidad configurado.</p>	<p>Reducir la velocidad o configurar nuevo límite.</p>
	<p><b>AVERÍA EN EL SENSOR DE COMBUSTIBLE</b></p> <p>En la pantalla, el testigo destella.</p>	<p>Dirigirse a la <b>Red de Asistencia Fiat</b>.</p>

Símbolo	Qué significa	Qué hacer
	<b>AVERÍA EN EL SENSOR DE TEMPERATURA DEL LÍQUIDO DE REFRIGERACIÓN</b> En la pantalla, el testigo parpadeará.	Dirigirse inmediatamente a la <b>Red de Asistencia Fiat</b> .

# SISTEMA DE DIAGNÓSTICO DE A BORDO

## SISTEMA OBD

El Sistema de Diagnóstico de a bordo OBD (On Board Diagnosis) (si está equipado), efectúa un diagnóstico continuo de los componentes relacionados con las emisiones de gas producidas por el vehículo. Además indica por medio del encendido del testigo  en el cuadro de instrumentos, acompañada del mensaje en el visor (algunas versiones), la condición de fallas de componentes del sistema de control del motor.

El sistema OBD tiene como objetivos:

- Mantener bajo control la eficiencia del sistema.
- Señalar un aumento de emisiones debido a un funcionamiento irregular del vehículo.
- Señalar la necesidad de sustituir los componentes deteriorados.

El sistema dispone también de un conector que permite la lectura de los códigos de error memorizados en la central electrónica, junto con una serie de parámetros específicos de diagnóstico y funcionamiento del motor. Dicha verificación es posible para los agentes encargados de la fiscalización del tránsito, mediante la comprobación del sistema con instrumentos adecuados.

## AVERÍA DEL SISTEMA DE DIAGNÓSTICO DE BORDO/CONTROL DEL MOTOR

En condiciones normales, al girar la llave de arranque a la posición **MAR**, el testigo  se enciende y se debe apagar con el funcionamiento del motor.

Si el testigo permanece encendida, o se enciende durante la marcha, es indicación de funcionamiento imperfecto del sistema de control del motor. El encendido fijo de la luz indicadora indica mal funcionamiento en el sistema de alimentación/encendido, que podrá provocar aumento de emi-

siones del escape, posible pérdida de desempeño, dirigibilidad ineficiente y consumos elevados. En algunas versiones el visor exhibe el mensaje específico.

En esas condiciones, es posible continuar dirigiendo, siempre evitando esfuerzos del motor y altas velocidades. El uso prolongado del vehículo con la luz indicadora encendida puede causar daños al mismo. En ese caso, dirigirse a la **Red de Asistencia Fiat**.

Si el mal funcionamiento desaparece la luz indicadora se apaga, aunque el sistema memoriza la señalización.

Si la luz indicadora se enciende de modo intermitente es indicación de posible daño al catalizador. En caso de encendido, soltar el pedal del acelerador, reduciendo la velocidad, hasta que la luz indicadora se apague. Proseguir la marcha a velocidad reducida y dirigirse a la **Red de Asistencia Fiat**.





## ADVERTENCIA

Si, moviendo el conmutador de encendido a la posición **MAR**, y la luz de aviso  no se enciende, o se enciende de manera fija/intermitente durante la marcha, ponerse en contacto lo más pronto posible con la **Red de Asistencia Fiat**.

La funcionalidad de la luz de aviso  puede comprobarse por el personal de control de tránsito o por programas oficiales de inspección de vehículos. Observar las normas vigentes.

---

# SEGURIDAD

Este capítulo es muy importante: aquí se describen los sistemas de seguridad, además de las indicaciones necesarias sobre cómo utilizarlos correctamente.

## CARACTERÍSTICAS DE SEGURIDAD

ACTIVA . . . . . D-1

CINTURONES DE SEGURIDAD . . . . . D-9

## ALERTA DE CINTURÓN DE SEGURIDAD

DESABROCHADO (si está equipado) . . . . . D-15

PRETENSORES . . . . . D-16

SEGURIDAD PARA NIÑOS . . . . . D-17

## SISTEMA DE SEGURIDAD SUPLEMENTARIOS

(SRS) . . . . . D-26





# CARACTERÍSTICAS DE SEGURIDAD ACTIVA

## DISPOSITIVOS (si está equipado)

En el sistema están presentes (si está equipado), los siguientes dispositivos de seguridad activa:

- ABS (Anti-lock Braking System) (si está equipado)
- EBD (Electronic Brake Distribution)
- ESC (Electronic Stability Control) (si está equipado)
- ASR (Anti Slip Regulation) (si está equipado)
- Hill Holder (si está equipado)
- iTPMS (Indirect tire Pressure Monitoring System) (si está equipado)

Para el funcionamiento de los sistemas, consultar las páginas siguientes.

## SISTEMA ABS (Anti-lock Braking System)

El ABS (Sistema Antibloqueo de las Ruedas) es un dispositivo que evita que se bloqueen las ruedas permitiendo:

- Mejorar el control y la estabilidad del vehículo durante el frenado.
- Reducir al mínimo el espacio de frenado.
- Aprovechar al máximo la adherencia de cada neumático.

El sistema interviene en el frenado cuando las ruedas están cerca del bloqueo, generalmente en condiciones de frenado de emergencia o en condiciones de poca adherencia, donde los bloqueos pueden ser más frecuentes.

El ABS entra en funcionamiento cuando es solicitada la total capacidad de frenado del vehículo. El conductor es avisado a través de la pulsación del pedal del freno con ruidos de funcionamiento hidráulico. Ese comportamiento es completamente

normal e indica que el sistema está activo.

En caso de cualquier anomalía, el sistema se desactiva automáticamente y sólo funciona el sistema de frenos convencional.

---

### Nota

En los vehículos equipados con ABS se debe utilizar exclusivamente llantas, neumáticos y pastillas de frenos del tipo y marca aprobados por el fabricante.

---



### ADVERTENCIA

El sistema ABS no puede contravenir las leyes naturales de la física y no puede incrementar la adherencia disponible en función del estado de la carretera.

Conducir con atención y prudencia.

---

## Cuidados con el sistema ABS

- Desconectar la batería y las centrales electrónicas en caso de soldaduras eléctricas en la carrocería.
- Quitar la unidad de comando eléctrica cuando el vehículo se debe colocar en el horno de pintura (temperaturas superiores a 80°C).
- Desconectar los cables de la batería antes de cargarla o antes de cualquier reparo en el sistema ABS.
- No quitar o colocar la unidad de comando con el conmutador de encendido conectado.
- No desconectar la batería con el motor en funcionamiento.

### Nota

ATENCIÓN: El encendido del testigo (ABS) con el motor en funcionamiento indica normalmente una anomalía del sistema ABS. En este caso, el sistema de frenos mantendrá su eficiencia normal, no existiendo por lo

tanto una función antibloqueo de las ruedas. Evitar frenadas bruscas.

Recomendamos llevar el vehículo al taller de la **Red de Asistencia Fiat** más cercano, evitando frenadas bruscas.



### ADVERTENCIA

Si se produce el encendido del testigo (D) indicando nivel mínimo de fluido en el sistema de frenos, llevar el vehículo lo antes posible a la **Red de Asistencia Fiat** para comprobación del sistema.

Conducir siempre con seguridad.

Eventuales pérdidas de líquidos de frenos afectan el funcionamiento de los frenos, tanto al sistema convencional, como también al sistema ABS.



### ADVERTENCIA

La eficiencia del sistema en términos de seguridad activa no debe inducir al conductor a correr riesgos innecesarios.

La conducta a mantener al volante debe ser siempre la adecuada, según las condiciones atmosféricas y de visibilidad de la calle, respetando las normas de circulación.



### ADVERTENCIA

Un excesivo uso del freno motor (marchas demasiado cortas con poca adherencia) podría hacer patinar las ruedas motrices.

El sistema ABS no tiene ningún efecto en este tipo de deslizamiento de las ruedas.

---

## Nota

Si el sistema ABS entra en funcionamiento, significa que la adherencia del neumático sobre el pavimento es reducida respecto a lo normal. En este caso reduzca inmediatamente la velocidad por una más apropiada a las condiciones de adherencia presentes.

---



## EBD - REGULADOR ELECTRÓNICO DE FRENADO (si está equipado)

El vehículo está equipado con un regulador electrónico de frenado **EBD** (Electronic Braking Force Distribution) que permite repartir la acción de frenado entre las ruedas delanteras y traseras.

---



### ADVERTENCIA

El encendido simultáneo de los testigos  y , con el motor en funcionamiento indica una anomalía del sistema EBD.

---

En este caso, ante un frenazo se puede producir un bloqueo precoz de las ruedas traseras, con la consiguiente posibilidad de derrape. Conducir con mucha precaución hasta el taller de la **Red de Asistencia Fiat** más cercano para que controlen el sistema.

---



### ADVERTENCIA

El encendido solamente del testigo  con el motor en funcionamiento indica normalmente una anomalía solamente del sistema ABS. En este caso, el sistema de frenos mantiene su eficiencia normal, no existiendo, sin embargo, la función antibloqueo. En tales condiciones, también la funcionalidad del sistema EBD puede reducirse.

También en este caso, se recomienda dirigirse inmediatamente a un taller de la **Red de Asistencia Fiat** más cercano, evitando frenadas bruscas.

---

## SISTEMA DE CONTROL ELECTRÓNICO DE ESTABILIDAD - ESC (Electronic Stability Control) (si está equipado)

El sistema ESC mejora el control direccional y la estabilidad del vehículo bajo distintas condiciones de conducción.

El sistema ESC corrige el sobreviraje y el subviraje del vehículo, repartiendo el frenado en las ruedas apropiadas. Además de eso, el sistema ESC también actúa en el par distribuido por el motor de modo a mantener el control del vehículo.

El sistema utiliza sensores instalados en el vehículo para interpretar la trayectoria del vehículo. Cuando la trayectoria deseada y la trayectoria real se alejan, el sistema ESC interviene comparando el subviraje o sobreviraje del vehículo.

- Subviraje: ocurre cuando el vehículo está reduciendo el radio de curva que el supuesto relativamente al ángulo del volante.

- **Sobreviraje:** ocurre cuando el vehículo está aumentando el radio de curva que el supuesto relativamente al ángulo del volante.

### Intervención del sistema

La intervención del sistema es indicada por la intermitencia del testigo  en el cuadro de instrumentos, para informar al conductor que el vehículo está en condiciones críticas de estabilidad y adherencia.

### Activación del sistema

El sistema ESC se activa automáticamente al colocar el vehículo en marcha.

### Señalizaciones de avería

En caso de eventual avería, el sistema ESC es automáticamente desactivado y en el cuadro de instrumentos se enciende de modo fijo el testigo específico (consultar el capítulo "Testigos y señalizaciones"). En ese caso, dirigirse a la **Red Asistencial Fiat**.



### ADVERTENCIA

La eficiencia del sistema del sistema ESC no debe llevar al conductor a correr riesgos.

La conducta que se debe mantener al volante debe ser siempre adecuada a las condiciones atmosférica y de la carretera, a la visibilidad, al tráfico y a las normas vigentes de tráfico.

### SISTEMA ASR (Anti Slip Regulation) (si está equipado)

El sistema interviene automáticamente en caso de patinaje, de pérdida de adherencia en piso mojado (aquaplaning), aceleración en pisos resbaladizos, con nieve o hielo, etc.

Si el patinaje ocurre con ambas ruedas motrices, el sistema ASR (Anti Slip Regulation) actúa reduciendo la potencia transmitida por el motor.

### Intervención del sistema

La intervención del sistema es indicada por la intermitencia del testigo  en el cuadro de instrumentos, para informar al conductor que el vehículo está en condiciones críticas de estabilidad y adherencia.



### ADVERTENCIA

La presencia del sistema ASR no debe inducir al conductor a correr riesgos inútiles e injustificadas.

El tipo de conducción debe adaptarse siempre a las condiciones del firme de la carretera, a la visibilidad y al tráfico. La responsabilidad de la seguridad vial recae siempre en el conductor.



### ADVERTENCIA

El sistema ASR no puede contravenir las leyes naturales de la física y no puede incrementar la adherencia

existente en función de las condiciones del pavimento.

El sistema ASR no puede evitar accidentes, incluidos los debidos a velocidad excesiva en las curvas, conducción en superficies de baja adherencia o aquaplaning.

La capacidad del sistema ASR nunca debe probarse la forma irresponsable y peligrosa.

Evite comprometer su propia seguridad y la de terceros.

### Activación/desactivación del sistema ASR

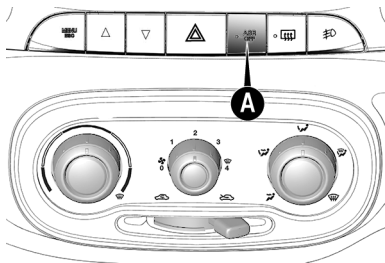

El sistema ASR activase a cada arranque del motor.

Durante la marcha es posible desactivar y sucesivamente activar el ASR presionando el botón **A** <sup>ASR</sup><sub>Off</sub> ubicado en la parte central del panel.

Se indica la desactivación del sistema encendiendo el LED en el botón <sup>ASR</sup><sub>Off</sub> y encendiendo el testigo en el cuadro de instrumentos, según sea apropiado.

Si la desactivación del ASR ocurre durante la marcha, solo se activará automáticamente cuando el vehículo se apague y se vuelva a encender.



### ADVERTENCIA

Para el funcionamiento correcto del sistema ASR, es indispensable que los neumáticos sean de la misma marca y del mismo tipo en todas las ruedas.

Además de eso, es necesario que estén en perfectas condiciones y, sobre todo, sean del tipo y el tamaño prescritos.

### SISTEMA HILL HOLDER (si está equipado)

Es parte integrante del sistema ESC y facilita el arranque en las pendientes, activándose automáticamente en los siguientes casos:

- En pendientes: vehículo estacionado en vía con inclinación superior a 5%, motor en funcionamiento, pedales del embrague y del freno presionados y caja de cambios en punto muerto o una marcha que no sea la marcha atrás acoplada, para versiones con cambio manual. Para versiones con cambio GSR Comfort, palanca en la posición **D** o **M** y para versiones con cambio automático, en la posición **D**
- En bajadas: vehículo estacionado en vía con inclinación superior a 5%, motor en funcionamiento, pedales del embrague y del freno presionados y marcha atrás acoplada.

D



En fase de arranque la unidad central del sistema ESC mantiene la presión de frenado en las ruedas hasta que alcance el par motor necesario al arranque, o siempre durante un tiempo máximo de 2 segundos, permitiendo desplazar fácilmente el pie derecho del pedal del freno al acelerador.

Después de los 2 segundos, sin que se haya efectuado el arranque, el sistema se desactiva automáticamente soltando gradualmente la presión de frenado.

Durante esa fase de liberación, es posible escuchar un típico ruido de desacoplamiento mecánico de los frenos, que indica el inminente movimiento del vehículo.



### **ADVERTENCIA**

El sistema Hill Holder no es un freno de estacionamiento.

No bajar del vehículo sin accionar el freno de estacionamiento, apa-

gar el motor, seleccionar la primera marcha, y estacionar el vehículo con seguridad (para más informaciones, véase el párrafo "Freno de estacionamiento" en el capítulo "Arranque y funcionamiento").

---

### **SISTEMA DE MONITOREO DE LA PRESIÓN DE LOS NEUMÁTICOS (iTPMS) - (si está equipado)**

El vehículo puede estar equipado con sistema de monitoreo de la presión de los neumáticos iTPMS (Indirect Tyre Pressure Monitoring System).

Este sistema utiliza parte de las informaciones disponibles en la central electrónica de los frenos ABS para comprobar el estado de llenado de los neumáticos.

El sistema tiene la finalidad de evitar que el conductor conduzca el vehículo por grandes distancias con los neumáticos vacíos, contribuyendo para el mejor consumo bien como para reducción de emisión de contaminantes. Aunque el sistema pueda informar que uno o más neu-

máticos estén con la calibración incorrecta, no excluye la responsabilidad del conductor de verificar la integridad y desgaste de los neumáticos (presencia de bollos, cortes, etc.) antes de cada recorrido.

El sistema necesita de aproximadamente 20 minutos para el autoaprendizaje de las condiciones en que se encuentran los neumáticos a partir del momento en que se realiza la puesta a cero.

---

### **Nota**

El sistema iTPMS indica que uno o más neumáticos está(n) con la calibración incorrecta, pero no indica el neumático (los neumáticos) que está(n) con la calibración incorrecta. Por lo tanto, es necesario comprobar todos los cuatro neumáticos en uso en el vehículo.

---

### **Nota**

Este procedimiento depende del modo de conducción del vehículo y de las condiciones de la vía en que el

vehículo es conducido. La condición ideal y más eficaz es en línea recta y con velocidad constante.

---

La puesta a cero debe ser realizada en las siguientes condiciones:

- Recalibración de los neumáticos (incluso cuando el mensaje de presión baja no haya sido previamente exhibido).
  - Sustitución de uno o más neumáticos
  - Rotación de los neumáticos
  - Utilización de la rueda de repuesto
  - Alteración de las condiciones de carga del vehículo
- 



#### ADVERTENCIA



La puesta a cero del sistema iTPMS no podrá ser realizada con el vehículo en movimiento.

Esa operación debe realizarse siempre con el vehículo estacionado.

---

Antes de realizar la puesta a cero, llenar los neumáticos en los valores de presión nominales que pueden ser encontrados en el apartado "Presión de los neumáticos", en el capítulo "Datos técnicos". Si no se efectúa la puesta a cero en las condiciones descritas anteriormente, el sistema puede proveer falsas señales de uno o más neumáticos o dejar de proveer señales cuando sea necesario.

#### Procedimiento para realización de la puesta a cero

- Presionar el botón "MENU ESC" localizados en la parte central del panel.
- Presionar el botón  o .
- Navegar hasta la "iTPMS" y presionar el botón "MENU ESC".
- Efectuar una breve presión en el botón "MENU ESC".



#### ADVERTENCIA

Si el procedimiento de puesta a cero no se realiza según lo indicado anteriormente, el sistema puede no presentar informaciones precisas respecto a la presión de los neumáticos.

Realizar el procedimiento siguiendo siempre las orientaciones de este manual.

---

#### CONDICIONES DE FUNCIONAMIENTO

Algunas situaciones de conducción pueden retardar la detección de baja presión de neumáticos, tales como:

- Conducción deportiva caracterizada por frenadas y aceleraciones bruscas y cambios rápidos de dirección.
- Pisos muy irregulares.
- Pisos de baja adherencia.
- Alteración de la condición de carga del vehículo en comparación con el momento de la puesta a cero

Si se conduce el vehículo por carreteras irregulares durante mucho tiempo, el sistema puede ser temporalmente inhibido, pues los sucesivos impactos sufridos por los neumáticos perjudican la adquisición precisa de los datos.

En ese caso, la pantalla exhibe un mensaje y el testigo  parpadeará para informar que el sistema está inoperante.

### Nota

En condiciones específicas tales como: vehículo con carga desigual entre los lados, remolque con neumático en mal estado o bastante

gasto, utilizando rueda de repuesto de medida diferente o neumáticos diferentes en el mismo eje; el sistema podrá proveer un falso aviso o deshabilitarse temporalmente.

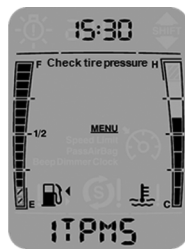

Si el sistema detecta que uno o más neumáticos están con presión inferior a la condición inicial de monitoreo del sistema (realizada tras la calibración y puesta a cero), deberá indicar a través de un pop-up en la pantalla "Check tire pressure" seguido por el encendido del testigo  en el cuadro de instrumentos.

El sistema iTPMS indica al conductor la eventual presencia de una condición de presión de llenado diferente de la condición en el momento

de la puesta a cero. Si esta condición baja del límite de advertencia por cualquier motivo, incluyendo los efectos de la baja temperatura y la normal pérdida de presión de los neumáticos.

Si el sistema indica una diferencia de presión entre los neumáticos (testigo encendido en el cuadro de instrumentos), comprobar el valor de presión de los neumáticos en frío y llenarlos hasta que alcancen el valor en frío prescrito.

Después del llenado de los neumáticos, se debe realizar la puesta a cero del sistema a través del cuadro. De otro modo, las informaciones provistas por el sistema no serán precisas.



### ADVERTENCIA

El sistema iTPMS ayuda al conductor en la comprobación de la presión de los neumáticos. El conductor nunca debe tener menos cuidados al manejar el vehículo.

La responsabilidad de la conducción es siempre del conductor, que debe tener en cuenta las leyes y las condiciones de tráfico para conducir con seguridad.



### ADVERTENCIA

La presencia del sistema TPMS no exige al conductor de regularmente controlar la presión de los neumáticos, incluso el de repuesto y realizar el correcto mantenimiento de los mismos.

El sistema no acusa una eventual avería de un neumático.



### ADVERTENCIA

La presión de los neumáticos puede variar dependiendo de la temperatura exterior.

El sistema puede indicar temporalmente una presión baja. Si es así, controlar la presión de los neumáti-

cos en frío y, si hace falta, restablecer el valor de inflado.



### ADVERTENCIA

El sistema puede no ser eficaz en señalar una pérdida súbita de presión (por ejemplo, un pinchazo o rotura en el neumático).

En ese caso, detener el vehículo con cuidado y sin hacer cambios bruscos de dirección.

### Nota

Por realizar un chequeo indirecto de la presión de los neumáticos a través de la central de freno, el sistema no disponibiliza el valor de la presión en cada neumático y solamente informa al conductor si los neumáticos están en una condición diferente de la que fue realizada la puesta a cero en el momento de la calibración.

la presión de llenado en frío no debe ser superior a la máxima indicada en la parte externa del neumá-

tico: para más informaciones, consultar el párrafo “Ruedas y neumáticos” en el capítulo “Datos técnicos”.

La presión de los neumáticos aumenta durante la conducción del vehículo. Es una condición normal y no requiere cualquier regulación de la presión.

## CINTURONES DE SEGURIDAD

### COMO UTILIZAR LOS CINTURONES DE SEGURIDAD

El cinturón de seguridad se debe utilizar manteniendo el tórax erecto y apoyado en el respaldo del asiento.

Para abrocharse los cinturones, introducir la lengüeta de enganche **A** en la hebilla **B** hasta percibir un ruido de bloqueo.

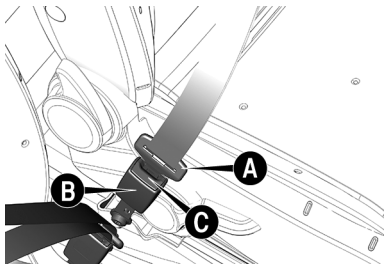

Si al abrocharse el cinturón el mismo se traba, deje que se enrolle algunos centímetros y vuelva a ponerlo sin maniobras bruscas.



#### **ADVERTENCIA**

Tras haber puesto la lengüeta en la hebilla de bloqueo, tire suavemente del cinturón para eliminar la holgura del mismo en la región abdominal.

Observar siempre las recomendaciones de este manual.

Para desabrocharse los cinturones, presionar el pulsador C. Acompañar

el cinturón mientras se enrolla para evitar que entre torcido en el carrete.



#### **ADVERTENCIA**

No presionar el botón C durante la marcha.

Observar siempre las recomendaciones de este manual.

El cinturón, a través del carrete, se regula automáticamente a la longitud más adecuada para el pasajero, dándole libertad de movimientos.

Con el vehículo estacionado en pendientes el carrete puede bloquearse, lo que es normal.

Además, el mecanismo retráctil automático traba el cinturón cada vez que se desliza rápidamente; en caso de frenadas bruscas; impactos y curvas a altas velocidades.



#### **ADVERTENCIA**

Para mayor seguridad, el respaldo debe permanecer en posición vertical, con la espalda bien apoyada y el cinturón bien adherido al tronco y a las caderas.

Nunca utilizar el cinturón con el respaldo inclinado.

#### **REGULACIÓN EN ALTURA DE LOS CINTURONES DE SEGURIDAD DELANTEROS (si está equipado)**



#### **ADVERTENCIA**

La regulación en altura de los cinturones de seguridad debe hacerse con el vehículo detenido.

Conduzca siempre con seguridad.

Regular siempre la altura de los cinturones delanteros, adaptándolos a la talla de los ocupantes. Esta precaución puede reducir sustancial-

mente el riesgo de lesiones en caso de choque.

La regulación correcta se obtiene cuando el cinturón pasa, aproximadamente, entre la extremidad del hombro y el cuello y la eficiencia del cinturón depende directamente de la correcta colocación por parte del usuario.

La regulación en altura tiene 4 posiciones distintas.

Para hacer la regulación, presionar el botón **B** y levantar o bajar la hebilla **A** hasta alcanzar la posición deseada.

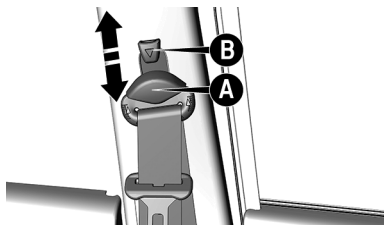

## ADVERTENCIA

Después de la regulación, compruebe siempre que el cursor en el que está fijada la hebilla esté bien bloqueado en una de las posiciones predispuestas.

Para ello, sin presionar el botón, hacer un movimiento hacia abajo para permitir el bloqueo del dispositivo de sujeción, en caso de que no se haya bloqueado en una de las posiciones establecidas.

La regulación en altura se efectúa removiendo el tornillo de fijación e instalándolo en el agujero **A** disponible en el parante central. Para ello, se debe extraer el tapón del agujero y quitar el tornillo de sujeción del anillo, reinstalándolo en la posición deseada. Recolocar el tapón. Se recomienda que esta operación sea realizada por la **Red de Asistencia Fiat**, para que la fijación del cinturón de seguridad mantenga la misma eficiencia.

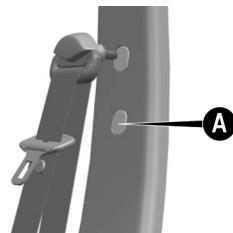

## CINTURONES DE SEGURIDAD TRASEROS (si está equipado)

El asiento trasero posee cinturones de seguridad inerciales de tres puntos de fijación para los puestos laterales y cinturón de seguridad fijo para el puesto central.

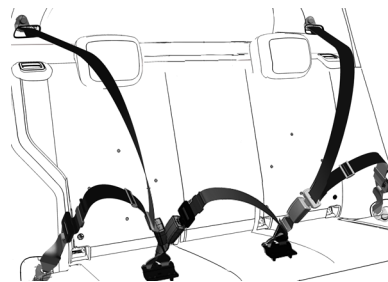

Para algunas versiones/mercados, el asiento trasero posee cinturones de seguridad inerciales de tres puntos de fijación para el puesto central.

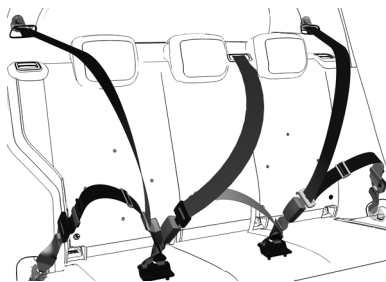

Los cinturones de los puestos traseros deben abrocharse según los esquemas ilustrados en las imágenes anteriores.

Para evitar abrocharse los cinturones erróneamente, las lengüetas de los cinturones laterales y la hebilla del cinturón central (identificado con la palabra CENTER) (algunas versiones) son incompatibles.



#### ADVERTENCIA

La extremidad excedente del cinturón de seguridad, tras una regulación, así como los mismos cinturones de los asientos que no estén ocupados pueden, inadvertidamente quedar fuera del vehículo después de que las puertas hayan sido cerradas.

Se recomienda mantener en sus hebillas los cinturones de seguridad traseros de los vehículos sin carrete automático, aunque no estén en uso, y siempre hacer la regulación del cinturón al cuerpo del pasajero.

#### Nota

El cinturón está correctamente regulado cuando se encuentra bien adherido a las caderas. La eficiencia del cinturón depende directamente de la correcta utilización por parte del usuario.



#### ADVERTENCIA

Si ocurre una colisión, los pasajeros de los asientos traseros que no estén usando los cinturones, además de estar infringiendo las leyes de tráfico serán expuestos a un gran riesgo.

La no utilización de los cinturones traseros constituye un peligro también para los ocupantes de los asientos delanteros del vehículo.

#### REGULACIÓN DEL CINTURÓN DEL ASIENTO CENTRAL SIN CARRETE AUTOMÁTICO

##### Para abrocharse el cinturón

- Introducir la patilla de enganche **A** en la hebilla **B** hasta que oiga que se ha trabado.
- Para desabrocharse el cinturón: presionar el pulsador **C**.

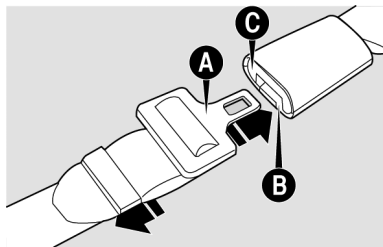

### Para regular el cinturón

- Para apretar: presionar la hebilla **A**, tirando de la extremidad **B** (esta operación se puede hacer con el cinturón ya abrochado).
- Para aflojar: presione la hebilla **A**, tire de la parte **C**, manteniendo la hebilla **A** perpendicular al cinturón.

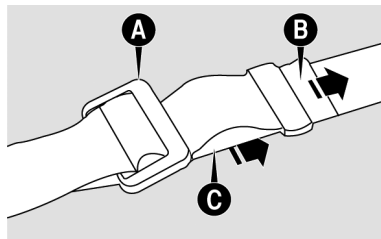

### Nota

El cinturón está correctamente regulado cuando se encuentra adherido a las caderas.

### ADVERTENCIAS GENERALES PARA EL EMPLEO DE LOS CINTURONES DE SEGURIDAD

El conductor debe respetar (y también los otros ocupantes del vehículo) todas las disposiciones legislativas locales respecto la obligatoriedad y modalidades de utilización de los cinturones de seguridad.

Abrochase siempre los cinturones de seguridad antes de iniciar un viaje.



### ADVERTENCIA

Para garantizar la máxima protección a los ocupantes del vehículo, se recomienda mantener el respaldo en la posición lo más erecta posible y el cinturón bien adherido al tórax y a las caderas.

Para garantizar el correcto funcionamiento del cinturón, no utilizar el asiento excesivamente reclinado durante los recorridos de utilización del vehículo. Abrochase siempre los cinturones de seguridad, tanto en los lugares delanteros como traseros. Viajar sin utilizar los cinturones abrochados aumenta el riesgo de lesiones graves, o de muerte, en caso de choque o vuelco.



### ADVERTENCIA

El cinturón no debe estar retorcido. La parte superior debe pasar sobre el hombro y atravesar diagonalmente el tórax.



La parte inferior debe estar adherida a las caderas y no al abdomen del pasajero. No utilizar dispositivos (resortes, grampas, seguros, etc.) que impidan la adherencia de los cinturones al cuerpo de los pasajeros, o cualquier otro tipo de dispositivo que bloquee, afloje o modifique el funcionamiento normal del cinturón de seguridad.



#### ADVERTENCIA

Bajo ninguna circunstancia se debe desmontar o intervenir en los componentes del pretensor.

Cualquier relación debe hacerse por personal calificado y habilitado.

Buscar siempre la **Red de Asistencia Fiat**.



#### ADVERTENCIA

Si el cinturón de seguridad se somete a un gran esfuerzo, como después de un accidente, por ejemplo, ello deberá sustituirse completamente junto con las fijaciones, tornillos y el sistema pretensor.

Hacer la sustitución aunque en el cinturón no haya daños visibles, porque estos equipos pueden haber perdido sus propiedades de resistencia.



#### ADVERTENCIA

Cada cinturón de seguridad debe ser utilizado solamente por una persona.

Nunca llevar niños en brazos utilizando un sólo cinturón de seguridad para la protección de ambos y no co-

locar ningún objeto entre la persona y el cinturón.

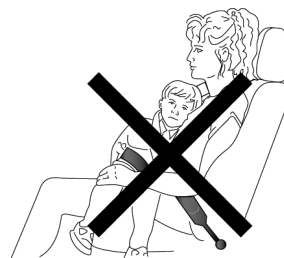

El uso de los cinturones de seguridad también es necesario para las mujeres embarazadas. Los riesgos de lesiones, tanto para ellas como para los niños, son mucho menores en el caso de un accidente.

Obviamente las mujeres embarazadas deberán pasar la faja abdominal del cinturón de manera que pase por debajo del vientre

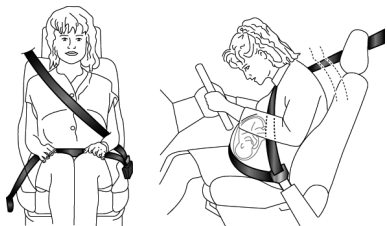

## CÓMO MANTENER LOS CINTURONES DE SEGURIDAD SIEMPRE EFICIENTES

- Utilizar siempre los cinturones con la cinta bien extendida, sin retorcerla; comprobar que la cinta esté en perfectas condiciones y que se deslice libremente, sin obstáculos.
- Después de un accidente de una cierta importancia, sustituir el cinturón utilizado aunque el usado no presente daños aparentes. Sustituir el cinturón en caso de activación del pretensor.
- Para limpiar los cinturones, lavarlos a mano con agua y con un jabón neutro y dejarlos secar a

la sombra. No utilizar detergentes fuertes, blanqueadores, colorantes ni cualquier otra sustancia química que pueda debilitar el tejido.

- Intente que no se mojen los carretes: en caso contrario, no se garantiza su buen funcionamiento.
- Sustituir el cinturón cuando presente marcas de deterioro o cortes.

## ALERTA DE CINTURÓN DE SEGURIDAD DESABROCHADO (si está equipado)

### SISTEMA SBR (Seat Belt Reminder)

El sistema SBR avisa que el cinturón de seguridad están desabrochados, solamente el delantero del lado del conductor.

El aviso ocurre a través de señalizaciones visuales (encendido del testigo específico en el cuadro de ins-

trumentos y de iconos en la pantalla) y de una señalización acústica (consultar los párrafos a continuación).

### Nota

No es posible desactivar el alerta de cinturones de seguridad desabrochados.

## COMPORTAMIENTO DEL TESTIGO DEL CINTURÓN DE SEGURIDAD

Cuando se gira la llave de arranque a la posición **MAR**, el testigo  (consultar figura a continuación) se enciende durante algunos segundos, cualquiera que sea el estado de los cinturones de seguridad delanteros.

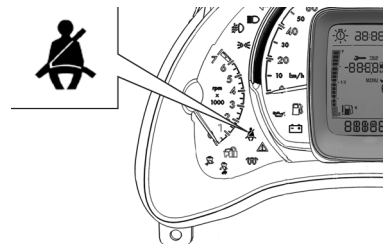

Con el vehículo detenido, si se desabrocha el cinturón de seguridad del lado del conductor, el testigo permanece encendido con luz fija.

Luego que el vehículo supere el límite de 8 km/h o durante algunos segundos (para hasta 20 km/h) o si supera 20 km/h, si el cinturón de seguridad del conductor no está abrochado, se activa una señalización acústica simultáneamente a la intermitencia del testigo .

Una vez que se activa, ese ciclo permanece activo durante algunos segundos (independientemente de la velocidad del vehículo) o hasta que se abroche el cinturón de seguridad).

## PRETENSORES

### DESCRIPCIÓN

El vehículo cuenta con pretensores para los cinturones de seguridad delanteros que, en caso de impacto frontal violento, recogen unos centímetros la cinta, garantizando así la perfecta adherencia de los cinturo-

nes al cuerpo de los ocupantes antes de que inicie la acción de sujeción.

La activación de los pretensores se reconoce por el retroceso de la cinta hacia el enrollador.

Durante la actuación del pretensor puede darse una pequeña emisión de humo; este humo no es nocivo y no indica un principio de incendio.



### ADVERTENCIA

Para mayor seguridad, el respaldo debe permanecer en posición vertical, con la espalda bien apoyada y el cinturón bien adherido al tronco y a las caderas.

Nunca utilizar el cinturón con el respaldo inclinado.



### ADVERTENCIA

Para que ocurra el funcionamiento correcto del pretensor, el cinturón

de seguridad deberá estar siempre correctamente abrochado.

Observar siempre las recomendaciones de este manual.

---

Los pretensores no requieren ningún tipo de mantenimiento o lubricación: cualquier modificación de sus condiciones originales invalida su eficiencia.

Si por causas naturales excepcionales (por ej. inundaciones, marejadas, etc.) ha entrado agua y/o barro en el dispositivo, es necesario dirigirse a la **Red de Asistencia Fiat** para que lo sustituyan.



### ADVERTENCIA

El pretensor se utiliza una sola vez.

Después de utilizarlo, dirigirse a la **Red de Asistencia Fiat** para el reemplazo total de los dispositivos, incluyendo los cinturones de seguridad.

---



### ADVERTENCIA

Instalaciones que causan choques, vibraciones o calentamientos (superiores a 100°C por un máximo de 6 horas) en el área del pretensor pueden causar daños o la activación del sistema.

No se encajan en estas condiciones las vibraciones producidas por carreteras irregulares o cuando uno pasa accidentalmente sobre obstáculos como cordón, lomas, etc. Para cualquier mantenimiento o reparación, irse siempre a la **Red de Asistencia Fiat**.



### ADVERTENCIA

Bajo ninguna circunstancia se debe desmontar o intervenir en los componentes del pretensor.

Cualquier relación debe hacerse por personal calificado y habilitado.

Buscar siempre la **Red de Asistencia Fiat**.

## LIMITADORES DE CARGA

### Nota

Los limitadores de carga están presentes solamente en los cinturones de seguridad delanteros.

Para aumentar la protección en caso de accidente, los enrolladores de los cinturones de seguridad delanteros tienen en su interior un dispositivo que permite dosificar oportunamente la fuerza que interviene en el tórax y en los hombros durante la acción de sujeción del cinturón en caso de impacto frontal.

## SEGURIDAD PARA NIÑOS

### TRANSPORTE DE NIÑOS CON SEGURIDAD

Todos los niños cuyas características físicas (edad, altura y peso) les impiden de utilizar los cinturones de seguridad con los que está equipado el vehículo, ellos deben protegerse por dispositivos de retención adecuados, siguiendo estrictamente las instrucciones del fabricante del dispositivo.

D



Por lo tanto, se recomienda transportar siempre a los niños sentados en su propia sillita en los asientos traseros, ya que es la posición más protegida en caso de impacto.

---

**Nota**

Usar solamente el asiento trasero para el transporte de los niños porque es la posición más segura, salvo las excepciones establecidas en la ley.

---

**Nota**

El transporte de niños en el asiento delantero sólo está permitido en los casos previstos conforme a la normativa en vigor. En estos casos, se deben observar las recomendaciones de uso para cada grupo de dispositivo de retención infantil, como se detalla en la tabla de montaje, en este capítulo.

---

**Nota**

Al transportar a los niños en el vehículo seguir siempre la normativa en vigor y sus determinaciones en el país.

---

Para una mejor protección en caso de colisión, todos los ocupantes deben viajar sentados y protegidos por sistemas de retención adecuados (cinturones de seguridad, dispositivos de retención infantil, etc.).

---

**Nota**

Cada sistema de retención está diseñado exclusivamente para la seguridad de una persona; nunca usar el mismo dispositivo de retención infantil para dos o más niños.

---

**Nota**

Nunca llevar a los niños en el regazo y nunca usar el mismo cinturón de seguridad para proteger a más de un ocupante al mismo tiempo.

---

**Nota**

Comprobar siempre que los cinturones no se apoyan en el cuello del niño.

**ADVERTENCIA**

**PELIGRO GRAVE:** Las sillitas para niños que se montan en sentido contrario al de la marcha no deben montarse en el asiento delantero del pasajero pues el airbag frontal del lado pasajero está SIEMPRE ACTIVO. La activación del airbag en caso de colisión podría producir lesiones mortales al niño transportado, independientemente de la gravedad del impacto.

---

**Nota**

No permitir que el niño use el cinturón de seguridad diagonal debajo de los brazos o detrás de la espalda.

---

Para todos los recorridos en el vehículo, asegúrese de que el niño permanezca con cinturones de seguridad bien abrochados.

Después de un accidente, reemplazar el dispositivo de retención infantil por un nuevo.

---

**Nota**

Se aconseja consultar la **Red de Asistencia Fiat** para saber de la disponibilidad de los dispositivos de retención infantil de la Línea de Accesorios de Fiat desarrollados especialmente para uso en los vehículos Fiat.

---

Comprobar si el sistema de retención infantil es compatible con su vehículo y consultar la tabla de montaje acerca de las posiciones posibles para su instalación. Seguir correctamente las informaciones de instala-

ción de la tabla de montaje suministrada por el proveedor del dispositivo de retención infantil.

---

**Nota**

Nunca pegar o superponer ningún material en los dispositivos de retención infantil. Esta práctica puede comprometer el funcionamiento adecuado de ellos y traer riesgos al niño.

---

Aún vacantes, los dispositivos de retención infantil deben fijarse bien para evitar su desplazamiento dentro del vehículo. O si se prefiere, puede quitarlos desde el interior del vehículo cuando no estén en uso.

---

**Nota**

Nunca mover los asientos del vehículo cuando haya un niño sujeto a un dispositivo de retención infantil. Hacer y comprobar todos los ajustes antes de poner al niño en el dispositivo de retención infantil.

---

## ADECUACIÓN DEL DISPOSITIVO DE RETENCIÓN INFANTIL (si está equipado)

### Tabla de aplicación

DISPOSITIVO DE RETENCIÓN INFANTIL / GRUPOS DE PESO	ADECUACIÓN PARA EL NIÑO
Sillita de bebé / Grupos 0, 0+	Hasta 1 año de edad / (hasta 13 kg)
Sillita / Grupos 1, 2	Entre 1 y 4 años / Grupo 1 (9 a 18 kg) , Grupo 2 (15 a 25 kg)
Asiento de elevación / Grupo 3	Entre 4 y 7,5 años / (de 22 a 36 kg)

Notas sobre la instalación:

### Nota

No utilizar dispositivos de retención infantil que no puedan instalarse correctamente en su vehículo. Esos deben fijarse correctamente por los cinturones y no deben sufrir interferencia de otras partes internas del vehículo. Seguir siempre el manual del equipo para realizar el montaje correctamente.

Grupo 1



← Parte  
dianreira  
do vehículo

Grupo 2



← Parte  
dianreira  
do vehículo

Grupo 3



← Parte  
dianreira  
do vehículo

Grupo 4



← Parte  
dianreira  
do vehículo

## Tabla de montaje

Categoría	Asiento delantero (pasajero)	Asiento trasero (central) (si está equipado)	Asiento trasero (laterales) (si está equipado)
Grupo 1	X	X	U <sup>1</sup>
Grupo 2	X	X	U <sup>1</sup>
Grupo 3	X	X	U <sup>1</sup>

**U = Instalación compatible con sistemas universales (utilizando en cinturón de seguridad).**

**X = Queda prohibida la instalación en este asiento.**

1 = El asiento del pasajero localizado delante del dispositivo de retención infantil debe colocarse lo más hacia delante posible para evitar el contacto del niño y del dispositivo de retención infantil con el asiento.

### Nota

Para la correcta instalación, posicionar el apoyacabezas (si está equipado) en la posición más alta para evitar interferencia entre el apoyacabezas y el dispositivo de retención infantil. Para acceder a la descripción sobre la regulación de los apoyacabezas, consultar “Apoyacabezas” en el capítulo “Conocimiento del vehículo.”

### Nota

En caso de remoción del apoyacabezas (si está equipado), se debe volver a colocarlo siempre que el asiento no esté con la sillita instalada. Observe siempre las instrucciones de montaje del manual del dispositivo de retención infantil.



**ADVERTENCIA**

GRAVE PELIGRO:



Nunca instalar sillas de auto para niños orientados en el sentido de la marcha en el asiento delantero con airbag (bolsa de aire) en el lado del pasajero.

---

## LA INSTALACIÓN DE UN ISOFIX - (si está equipado)

Los asientos laterales traseros del vehículo están equipados con fijaciones ISOFIX, para el montaje de un sistema de retención infantil, de manera rápida, fácil y con seguridad.

El sistema ISOFIX le permite instalar a los dispositivos de retención infantil ISOFIX sin el uso de cinturones de seguridad del vehículo, poniendo los anclajes del asiento infantil directamente en tres fijaciones en el vehículo.

En diversos lugares del vehículo se puede hacer un montaje mixto de los dispositivos de retención infantil que tienen la tecnología ISOFIX con los convencionales que utilizan sólo cinturones de seguridad.

Para instalar un dispositivo de retención infantil ISOFIX, es necesario fijarlo a los dos anclajes de metal **A** situados en la parte inferior del asiento trasero en el punto de encuentro del asiento y el respaldo. Esta zona debe estar libre de interferencias con el cinturón de seguridad y otros objetos

que no permitan el correcto bloqueo del dispositivo de retención infantil ISOFIX.

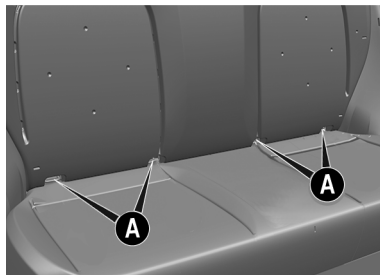

Si es necesario, vuelva a colocar los cinturones de seguridad traseros del vehículo para que no obstruyan los anclajes ISOFIX.

La correcta instalación de ISOFIX se evidencia con un "clic".

Compruebe siempre que el dispositivo de retención infantil esté instalado correctamente.

Si el dispositivo de retención infantil tiene la correa "Top Tether", fíjela al ancla **B** ubicada en la parte posterior del respaldo del asiento trasero.

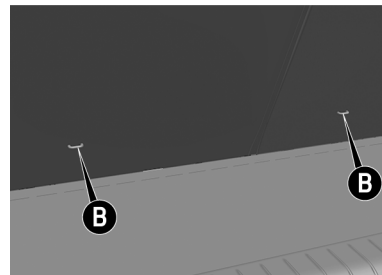

A modo de demostración, la siguiente figura es un ejemplo de un asiento infantil ISOFIX universal grupo 1.

D



---

#### Nota

**Nunca** utilizar el mismo anclaje ISOFIX para instalar más de un dispositivo de retención infantil al mismo tiempo.

---

---

#### Nota

La figura anterior es sólo indicativa para la instalación (asiento ISO-FIX universal Grupo 1, por ejemplo). La instalación debe realizarse según las instrucciones contenidas en el dispositivo de retención infantil y en el manual de instalación. El encaje correcto del dispositivo ISOFIX se comprueba por un clic.

---

**ATENCIÓN:** de los otros grupos de asientos ISOFIX específicos que se pueden utilizar sólo si han sido testados para este vehículo (consultar en manual del dispositivo de retención infantil para comprobar si él se indica para este vehículo).

---

---

#### Nota

Los dispositivos de retención infantil de categoría semiuniversal pueden utilizar otros métodos antirrotación en lugar de la correa Top Tether, por ejemplo, varillas antirrotación.

---

---

#### Nota

Siempre verifique que los anclajes ISOFIX estén correctamente fijados al vehículo moviendo el dispositivo de retención infantil y verificando los indicadores de fijación correctos presentes en los dispositivos de retención infantil.

Para facilitar la instalación, incline ligeramente el dispositivo de retención infantil para que los anclajes ISOFIX queden más bajos que el otro extremo.

---

## ADECUACIÓN DE LOS ASIENTOS DE PASAJEROS PERMITIDOS PARA INSTALACIÓN DEL DISPOSITIVO DE RETENCIÓN INFANTIL CON ISOFIX (si está equipado)

Grupo de peso	Grupo de dimensión	Dispositivo	Asiento delantero (pasajero)	Asiento trasero (central) (si está equipado)	Asiento trasero (laterales) (si está equipado)
Grupo 0 (< 10 kg)	E	ISO/R1	X	X	IL (*)
Grupo 0 + (< 13 kg)	E	ISO/R1	X	X	IL (*)
	D	ISO/R2	X	X	IL (*)
	C	ISO/R3	X	X	X
Grupo 1 (9 a 18 kg)	D	ISO/R2	X	X	IL (*)
	C	ISO/R3	X	X	X
	B	ISO/F2	X	X	IUF
	B1	ISO/F2X	X	X	IUF
	A	ISO/F3	X	X	IUF

X = Queda prohibida la instalación del dispositivo con ISOFIX en este asiento.

IL = Instalación compatible con dispositivos ISOFIX de categoría semiuniversal, aprobadas específicamente para este vehículo. Es necesario consultar el manual del dispositivo de retención infantil para acceder la lista de vehículos homologados para asegurarse de que este es adecuado para uso en este vehículo.

IL(\*) = Montaje a través de regulación del banco delantero.

IUF = Instalación compatible con dispositivos ISOFIX de categoría universal con instalación hacia la parte delantera del vehículo y que han sido aprobados para este grupo de peso.

### Nota

Consultar siempre la normativa sobre el uso de dispositivos de retención infantil en vigor en el país.

# SISTEMA DE SEGURIDAD SUPLEMENTARIOS (SRS)

## AIRBAG (BOLSA DE AIRE)

El vehículo está equipado con:

- Airbag frontal para conductor.
- Airbag frontal para pasajero.

La posición de los airbags se señala en el vehículo con la indicación "AIRBAG" ubicada en el centro del volante y en el tablero de instrumentos.

## AIRBAGS FRONTALES

Los airbags frontales (para conductor y pasajero) protegen a los ocupantes de los asientos delanteros de los impactos frontales de gravedad media-alta, interponiendo un cojín entre el ocupante y el volante o el tablero de instrumentos.

La falta de activación de los airbags en otros tipos de impacto (lateral, tra-

sero, vuelco, etc.) no significa que el sistema no funcione correctamente.

Los airbags frontales (para conductor y pasajero) no sustituyen, sino que complementan el uso de los cinturones de seguridad, que se recomienda llevar siempre abrochados, tal y como estipula la legislación vigente.

En caso de impacto, una persona que no lleva el cinturón de seguridad es proyectada hacia delante y puede entrar en contacto con el cojín todavía en fase de apertura. En este caso, la protección ofrecida por el cojín se ve perjudicada.

Los airbags delanteros podrían no activarse en los siguientes casos:

- Impactos frontales contra objetos muy deformables que no afectan a la superficie frontal del vehículo (por ejemplo, impacto del guardabarros contra guardarraíles).
- Bloqueo del vehículo debajo de otros vehículos o barreras protectoras (por ejemplo, debajo de camiones o guardarraíles).

La falta de activación en las condiciones descritas anteriormente se debe al hecho de que los airbags podrían no ofrecer protección adicional respecto a los cinturones de seguridad y, en consecuencia, su activación sería inoportuna.

La falta de activación en estos casos no es un indicador de un funcionamiento incorrecto del sistema.

## Airbag frontal del conductor

Está compuesto por un cojín que se infla instantáneamente, situado en un alojamiento específico en el centro del volante.

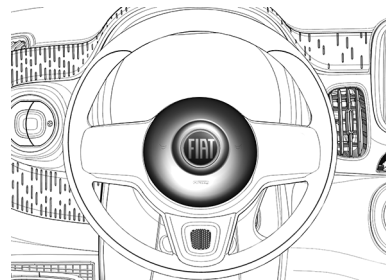

## Airbag frontal del pasajero

Está compuesto por un cojín que se infla instantáneamente, situado en un alojamiento específico en el tablero de instrumentos, de mayor volumen que el del lado del conductor.



### ADVERTENCIA

No pegar adhesivos u otros objetos en el volante, en el tablero de instrumentos en la zona del airbag del pasajero, en el revestimiento lateral del techo ni en los asientos.

No colocar objetos en el tablero del lado pasajero (por ejemplo, teléfonos móviles), ya que podrían inter-

ferir en la correcta apertura del airbag del pasajero y, además, causar lesiones graves a los ocupantes del vehículo.



### ADVERTENCIA

Conducir manteniendo siempre las manos sobre la corona del volante de modo que, en caso de intervención del airbag, éste pueda inflarse sin encontrar obstáculos.

No conducir con el cuerpo inclinado hacia delante, mantener el respaldo en posición vertical, apoyando bien la espalda.



### ADVERTENCIA

**GRAVE PELIGRO:** Si el airbag del lado del pasajero estuviere activado, NO instalar en el asiento delantero del pasajero sillitas para niños que se montan en sentido contrario al de la marcha.

La activación del airbag en caso de colisión podría producir lesiones mortales al niño transportado, independientemente de la gravedad del impacto. Por lo tanto, transportar siempre los niños en el asiento trasero.



### ADVERTENCIA

Si el testigo  no se enciende o si permanece encendido con la llave de arranque en la posición **MAR**, o si se enciende durante la marcha, detener inmediatamente el vehículo y acudir a la **Red de Asistencia Fiat**.

Observar siempre las recomendaciones de este manual.



### ADVERTENCIA

No viajar con objetos en el regazo, delante del tórax y mucho menos sujetando entre los labios pipas, lápices, etc.

En caso de impacto con activación del airbag, estos elementos podrían provocar lesiones graves.

---



### ADVERTENCIA

Con el dispositivo de arranque en posición **MAR** incluso con el motor apagado, los airbags pueden activarse, aunque el vehículo esté parado, si fuera golpeado por otro vehículo en marcha.

Por lo tanto, aunque el vehículo esté parado, no se deben colocar niños en el asiento delantero. Cabe destacar por último que, si el dispositivo de arranque se encuentra en posición **STOP**, ningún dispositivo de seguridad (airbags o pretensores) se activa como consecuencia de un impacto; por tanto, la no activación de dichos dispositivos en estos casos no puede ser considerada como un indicador de un funcionamiento incorrecto del sistema.

---



### ADVERTENCIA

La intervención del airbag frontal está prevista para impactos de mayor intensidad respecto a la que conlleva la intervención de los pretensores.

Por lo tanto, para impactos comprendidos en los intervalos entre los dos umbrales de activación es normal que se activen solo los pretensores.

---



### ADVERTENCIA

El airbag no sustituye los cinturones de seguridad, sino que aumenta su eficacia.

Asimismo, dado que los airbags frontales no intervienen en caso de impactos frontales a baja velocidad, impactos laterales, impactos traseros o vuelcos, los ocupantes están protegidos, además de por los airbags laterales, por los cinturones de seguridad, que siempre deben estar abrochados.

---

### Nota

Los airbags frontales y/o laterales pueden activarse cuando el vehículo se ve sometido a fuertes impactos que afectan a los bajos de la carrocería (por ejemplo, impactos violentos contra bordillos, aceras, caídas del vehículo en grandes agujeros o badenes, etc.).

---

### Nota

La activación de los airbags libera una pequeña cantidad de polvo: este polvo no es nocivo ni supone un peligro de incendio. Sin embargo, el polvo podría irritar la piel y los ojos: en ese caso, lavarse con jabón neutro y agua.

---

### Nota

Todas las intervenciones de control, reparación y sustitución relativas a los airbags deben realizarse en la **Red de Asistencia Fiat**.

---

---

### Nota

En caso de desguace del vehículo, acudir a la **Red de Asistencia Fiat** para desactivar el sistema de airbags.

---

### Nota

La activación de los pretensores y los airbags se ordena de forma diferenciada, según el tipo de impacto. La falta de activación de uno o varios de éstos no es un indicador de un funcionamiento incorrecto del sistema.

---

## EVENT DATA RECORDER (EDR)

Este vehículo está equipado con un grabador de datos de eventos (EDR). El principal objetivo de un EDR es grabar datos que ayudarán a entender cómo se comportaron los sistemas del vehículo. El EDR fue proyectado para registrar datos relacionados a la dinámica del vehículo y a los sistemas de seguridad durante un corto periodo de tiempo (normalmente 30 segundos o menos).

El EDR tiene la función de registrar datos como:

- Como varios sistemas en su vehículo estaban operando.
- Si los cinturones de seguridad del conductor estaban abrochados o no.
- Cuánto el conductor estaba accionando el pedal del acelerador y/o freno (cuando estaba accionado).
- La velocidad a la que viajaba el vehículo.

Esos datos pueden ayudar a proveer una mejor comprensión de las circunstancias en que accidentes y lesiones ocurren.

---

### Nota

Los datos son grabados por el EDR solamente si ocurre una situación de colisión no trivial. El EDR no registra ningún dato en condiciones normales de manejo y ningún dato personal (por ejemplo: nombre, sexo, edad y local del accidente). Sin em-

bargo, otras partes como autoridades de aplicación de la ley pueden combinar los datos grabados en el EDR con los tipos de datos de identificación personal adquiridos rutinariamente durante una investigación de accidente..

---

Para leer los datos grabados en un EDR es necesario equipamiento especial y acceso al vehículo. Además del fabricante del vehículo, otras partes, como autoridades policiales que poseen el equipamiento especial, pueden leer las informaciones si tienen acceso al vehículo o al EDR.





# PUESTA EN MARCHA Y CONDUCCIÓN

En este capítulo se describen procedimientos de cómo conducir su vehículo en seguridad en cualquier situación.

ARRANQUE DEL MOTOR . . . . .	E-1
RECOMENDACIONES PARA APAGAR EL MOTOR . . . . .	E-3
FRENO DE ESTACIONAMIENTO . . . . .	E-4
TRANSMISIÓN MANUAL . . . . .	E-5
ASISTENTE DE ESTACIONAMIENTO (si está equipado) . . . . .	E-6
REAPROVISIONAMIENTO DEL VEHÍCULO . . . . .	E-8
GANCHO DE REMOLQUE . . . . .	E-13
CONSEJOS DE CONDUCCIÓN . . . . .	E-17



# ARRANQUE DEL MOTOR

## PROCEDIMIENTOS

Antes de poner en marcha el vehículo, ajustar el asiento, los espejos retrovisores exteriores e interior y abrocharse correctamente el cinturón de seguridad.



Para efectuar el arranque del motor, nunca presionar o pedal do acelerador.

---

### Nota

La tecnología de arranque en frío empleada en las versiones equipadas con motor Fire Flex se basa en el calentamiento previo del combustible presente en el sistema de alimentación del vehículo, cuando esté presente en el mismo solamente alcohol o una mezcla alcohol/gasolina. Esa solución dispensa el uso del depósito auxiliar de gasolina para arranque en frío.

Cuando la temperatura esté inferior a los 30°C aproximadamente y

en el sistema de alimentación del vehículo esté presente solamente alcohol o una mezcla alcohol/gasolina, el sistema de precalentamiento de combustible se activará con la apertura de la puerta del lado del conductor y el testigo  irá a encenderse en el cuadro de instrumentos. En cuanto el combustible alcance la temperatura ideal, el testigo  irá a apagarse, indicando que el conductor podrá efectuar el arranque del vehículo.

---

Para efectuar el arranque del motor se debe realizar los procedimientos descritos a continuación:

- Verificar si el freno de estacionamiento está accionado.
- Colocar la palanca de cambios en la posición de punto muerto.
- Accionar el pedal de embrague hasta el fin y mantenerlo presionado, sin pisar en el pedal del acelerador.
- Colocar la llave de arranque en **MAR** y esperar hasta que los testigos se apaguen.

- Girar la llave de arranque a la posición **AVV** y dejar que la llave vuelva a la posición **MAR** en cuanto el motor arranque.

Si el motor no arranca en 10 segundos, volver a girar la llave de arranque a la posición **STOP** y esperar de 10 a 15 segundos, antes de repetir la maniobra de arranque.

---

### Nota

Para la preservación del motor de arranque, nunca “arrastrarlo” ni utilizarlo para poner en movimiento el vehículo.



### ADVERTENCIA

El motor consume oxígeno y emite anhídrido carbónico, óxido de carbono y otros gases tóxicos.

Es peligroso hacer funcionar el motor en lugares cerrados.

---



### ADVERTENCIA

Hasta que el motor se pone en marcha, el servofreno no está activado.

Por lo tanto, se deberá pisar el pedal del freno con más fuerza de lo habitual.

---



### ADVERTENCIA

Para los vehículos con convertidor catalítico se debe evitar completamente el arranque con empujones, remolque o aprovechando las bajadas.

Estos procedimientos podrían dañar irreparablemente el convertidor catalítico.

---



### ADVERTENCIA

Algunos cuidados son necesarios durante el periodo de rodaje.

Durante el rodaje, es decir, en los primeros 1.600 km (1.000 millas), se recomienda no exigir al motor el máximo de sus prestaciones (por ej. acelerones, recorridos demasiado largos a régimen máximo, frenazos, etc.).

---



### ADVERTENCIA

Con el motor apagado, no dejar la llave de arranque en la posición **MAR**.

Esta actitud evita el consumo indeseable de energía de la batería.

---



### ADVERTENCIA

Los "acelerones" antes de apagar el motor no sirven para nada.

Además de eso, aumentan el consumo de combustible inútilmente y son perjudiciales para el motor.

---



### ADVERTENCIA

Con el motor en marcha, no tocar los cables de alta tensión (cables de las bujías).

Observar siempre las recomendaciones de este manual.

---

## CÓMO CALENTAR EL MOTOR DESPUES DE LA PUESTA EN MARCHA

- Poner el vehículo en marcha lentamente, haciendo funcionar el motor a un régimen medio, sin acelerones.
  - Evitar exigir el máximo de prestaciones durante los primeros kilómetros. Se recomienda esperar a que el indicador de la temperatura del líquido de refrigeración del motor empiece a subir.
- 

### Nota

Aún con al adopción de modernos sistemas de inyección y encendido

electrónico en los motores a explosión, pueden ocurrir pequeñas variaciones en los primeros instantes de funcionamiento o en los arranques pendientes (oscilación de ralentí, pequeñas fallas, ruidos o pequeñas vibraciones), principalmente con vehículo cargado. se trata de una característica considerada normal, propia de los motores, sobre todo en los motores alimentados con alcohol. La utilización de combustible de calidad insuficiente puede acentuar esas características a punto de dejarlas más perceptibles por parte del usuario.

---

#### Nota

El motor del vehículo solamente irá a alcanzar un grado de funcionamiento que pueda ser considerado regular cuando alcance la temperatura estándar de funcionamiento, la cual será alcanzada algunos momentos después del arranque, dependiendo de las condiciones externas de tráfico y temperatura ambiente.

---

## PUESTA EN MARCHA CON MOTOR CALIENTE

Para poner en marcha el motor caliente, se recomienda mantener la llave en **MAR** algunos segundos antes de girarla para **AVV**.

Esta operación permitirá que la bomba eléctrica de combustible funcione antes que el motor, posibilitando una puesta en marcha más rápida.



### ADVERTENCIA

Acordarse de que, mientras el motor no funcione, el servofreno y la dirección hidráulica no se activan.

En este caso, es necesario ejercer un esfuerzo mucho mayor tanto en el pedal del freno como en el volante.

---

## RECOMENDACIONES PARA APAGAR EL MOTOR

### PROCEDIMIENTOS

Estacionar el vehículo en una posición que no constituya un peligro para el tráfico y engranar una marcha.

Con el motor en ralentí, girar la llave de arranque a la posición **STOP**.

Los acelerones antes de apagar el motor no sirven para nada, consumen combustible inútilmente y además son perjudiciales.

---

#### Nota

Después de un recorrido difícil o severo, es mejor que el motor “recupere el aliento” dejándolo en ralentí durante algunos minutos antes de apagarlo para que descienda la temperatura del motor.

---



### ADVERTENCIA

No funcionar el motor en régimen alto de revoluciones y no dar golpes de aceleración con el motor en fase de calentamiento; además, en los primeros kilómetros de recorrido no solicitar del motor el máximo de prestaciones.

Nunca funcionar el motor sin filtro de aire.

---

## FRENO DE ESTACIONAMIENTO

### PROCEDIMIENTOS

---



### ADVERTENCIA

Apagar el motor, tirar del freno de estacionamiento, poner la primera marcha (según el código nacional de circulación) y girar las ruedas hacia el borde de la carretera o la vereda.

---

Si estaciona el vehículo en subida o en bajada, le aconsejamos bloquear las ruedas con una cuña o una piedra.

---

No dejar la llave de arranque en la posición **MAR** ya que se descargaría la batería.

Cuando baje del vehículo, quitar siempre la llave.

---



### ADVERTENCIA

No dejar NUNCA a niños solos en el vehículo ni abandonar el vehículo con las puertas desbloqueadas en un lugar al alcance de los niños. Esto podría causar daños graves, e incluso letales, en los niños.

Comprobar también que los niños no accionen de forma accidental el freno de mano eléctrico, el pedal del freno o la palanca de cambios de la transmisión automática.

---

---

### Nota

El indicador de nivel de combustible posee un circuito electrónico de amortiguamiento para neutralizar las oscilaciones del combustible, dentro del tanque de combustible.

---

Por lo tanto si en el momento de la puesta en marcha el vehículo se encontraba en una posición inclinada, la indicación provista por la aguja tardará hasta 8 minutos para ser actualizada.

### FRENO DE ESTACIONAMIENTO

La palanca del freno de mano se encuentra entre los dos asientos delanteros.

Para accionar el freno de estacionamiento, tirar de la palanca hacia arriba hasta que el vehículo quede completamente trabado.

---

### Nota

Independiente de los plazos constantes de la tabla del "Plan de mante-

nimiento programada”, y sin perjuicio de ellos, siempre que se requiera mayor esfuerzo para accionamiento del freno de mano de su vehículo, llevarlo a la **Red de Asistencia Fiat** para que efectúen la regulación.

Con el freno de estacionamiento accionado y la llave de arranque en posición **MAR**, en el cuadro de instrumentos se enciende el testigo (ⓘ).

Para quitar el freno de estacionamiento:

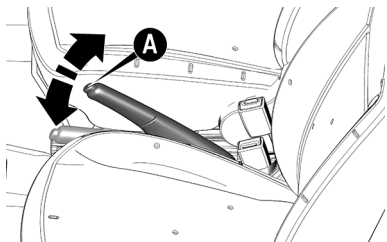

- Levantar un poco la palanca y presionar el botón **A**.

- Mantener apretado el botón y bajar la palanca. El testigo (ⓘ) se apaga.

## TRANSMISIÓN MANUAL

### USO DE LA CAJA DE CAMBIOS

Para acoplar las marchas, pisar a fondo el embrague y poner la palanca de la caja de cambio en una de las posiciones del siguiente esquema (el esquema está también representado en la empuñadura de la palanca).

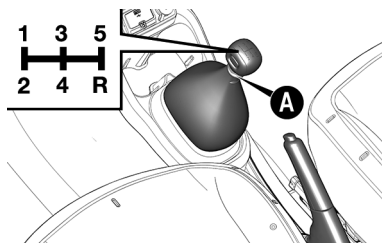

Para acoplar la marcha atrás (**R**), esperar que el vehículo esté parado y, desde la posición de punto muerto:

levantar la argolla **A** del dispositivo inhibidor de la marcha atrás y desplazar la palanca hacia la derecha y después hacia atrás.



### ADVERTENCIA

El sistema de control de inyección electrónica no evita daños al motor, a la transmisión y al embrague debido a elevadas revoluciones del motor en caso de reducciones de marchas inadecuadas, ya sea las realizadas de forma intencional o accidental. Por ejemplo:

- Por error, cuando el vehículo estuviere en alta velocidad o con el motor en altas revoluciones, reducir de una marcha alta a una marcha muy baja (por ejemplo: reducir de la 5ª marcha a la 3ª o a la 2ª marcha);

- En una bajada larga, con la transmisión desacoplada del motor (punto muerto), acoplar una marcha muy baja, no compatible con la velocidad del vehículo.



En esas condiciones, las revoluciones del motor aumentarán considerablemente, superando los límites de tolerancia y seguridad, dañando componentes internos del motor, transmisión y embrague. En esos casos, en los que ocurre lo que se denomina técnicamente *overspeed*, las reparaciones necesarias no son cubiertas por la garantía del vehículo.

La reducción de marchas durante la conducción del vehículo debe siempre ser efectuada a la próxima marcha inmediatamente inferior y con las revoluciones del motor no muy elevadas.

---

### Velocidades para el cambio de marchas

Para que se obtenga el máximo ahorro de combustible, se recomienda observar, en la parte superior derecha del display en el cuadro de instrumentos, la indicación para cambio de marchas. Ver el ítem "Display Electrónico", en el capítulo "Conociendo su tablero de instrumentos".



### ADVERTENCIA

Para cambiar de marcha correctamente, se debe pisar a fondo el pedal del embrague.

Por lo tanto, en la zona del piso debajo de los pedales no debe haber nada que obstaculice su recorrido: asegúrese de que las alfombras estén siempre bien extendidas y no interfieran con los pedales.

---

## ASISTENTE DE ESTACIONAMIENTO (si está equipado)

### SENSORES DE ESTACIONAMIENTO (si está equipado)

El sistema de estacionamiento (si está equipado), detecta y avisa al conductor sobre la presencia de obstáculos en la parte posterior del vehículo.

A través de cuatro sensores alojados en el parachoques trasero, indi-

cados por las flechas, el sistema verifica la distancia entre el vehículo y eventuales obstáculos; el conductor es advertido por una señal acústica intermitente que, entrando en funcionamiento automático cuando se acopla la marcha atrás, indica al conductor la distancia y el posicionamiento del obstáculo conforme las barras gráficas (cuando disponible), aumentando la frecuencia de la señal en relación a la disminución de la distancia.



El sonido del avisador acústico (zumbador) se convierte en continuo cuando la distancia existente entre el vehículo y el obstáculo es inferior a unos 30 cm.

La señal acústica deja de funcionar inmediatamente si la distancia del obstáculo aumenta. La secuencia de las señales acústicas permanece constante si la distancia medida permanece sin variación, mientras, si esta situación se presenta para los sensores laterales, la señal se interrumpe después de unos 3 segundos para evitar, por ejemplo, señalizaciones a lo largo de las paredes.

---

#### Nota

En caso de anomalía del sistema, el conductor es avisado por una señal de alarma, evidenciada por el testigo  junto con el mensaje que se visualiza en el display (si está presente)

---

#### Distancias de detección:

- Radio de acción central.... 150 ± 10 cm
- Radio de acción lateral..... 60 ± 10 cm

Si los sensores detectan más de un obstáculo, la centralita de control

señala el que se encuentra a una distancia menor.



#### ADVERTENCIA

La responsabilidad por el estacionamiento y por otras maniobras peligrosas es siempre y exclusivamente del conductor.

Al efectuar estas maniobras, comprobar siempre que no hayan personas (sobre todo niños) ni animales. El sistema de asistencia debe considerarse sólo una ayuda al conductor, el cual no deberá nunca disminuir la atención durante las maniobras potencialmente peligrosas aun que se efectúen a baja velocidad.



#### ADVERTENCIA

Para el correcto funcionamiento del sistema de asistencia al estacionamiento, es indispensable que los sensores colocados en el parachoques

estén siempre limpios, sin barro, suciedades, nieve o hielo.

Solamente de esta manera se podrán hacer las maniobras con seguridad.



#### ADVERTENCIA

Durante la limpieza de los sensores, tener mucha atención para no rayarlos ni dañarlos; por lo tanto, no usar paños secos, ásperos o duros. Los sensores deben lavarse con agua limpia y eventualmente con champú para automóviles.

En las estaciones de lavado que utilizan máquinas hídras de limpieza con chorro de vapor a alta presión, limpiar rápidamente los sensores manteniendo el pulverizador a más de 10 cm de distancia.



## ADVERTENCIA

La instalación aleatoria de remolques puede perjudicar el funcionamiento del sistema.

Utilizar siempre accesorios genuinos.

---

### Nota

Durante las maniobras de estacionamiento, preste siempre la máxima atención a los obstáculos que podrían encontrarse sobre o debajo de los sensores y parachoques así como en componentes del propio vehículo, ubicados fuera del área de detección (p. ej. punta del parachoques), que podrían chocar con obstáculos. Objetos colocados a distancia aproximada en la parte trasera del vehículo, en algunas circunstancias, no son detectados por el sistema y puede dañar el vehículo o se dañen.

---

### Nota

Durante la realización de la maniobra, reducir el volumen o apagar el sistema de audio, si está presente, cuyo sonido podría interferir en la audición de las señales sonoras emitidas por los sensores de estacionamiento.

---

### Nota

Señales enviadas por sensores se puede cambiar con suciedad o arcilla depositada en ellos o por sistemas de ultrasonido (p. ej., frenos neumáticos de camión o martillo neumática) presentes en las proximidades o por condiciones ambientales diferenciadas (por ejemplo: lluvia intensa).

---

### Nota

Es necesario tener atención especial cuando se acople al vehículo un remolque, caracterizando una situación distinta para los sensores de estacionamiento, que podrán detectar la unidad acoplada como si fuera un obstáculo, señalando la condición al

conductor. Cerciorarse de que el espacio para maniobras sea seguro, una vez que en esa situación los sensores de estacionamiento no serán eficaces.

---

## REAPROVISIONAMIENTO DEL VEHÍCULO

### PROCEDIMIENTOS

Antes de realizar el reaprovisionamiento, asegurarse de que el tipo de combustible utilizado sea correcto.

Apagar el motor antes de reaprovisionar.

Si el motor presenta funcionamiento irregular o el vehículo sufre sacudidas durante la marcha, la causa puede ser la presencia de combustible insuficiente o baja en el depósito. En ese caso, conducir el vehículo hasta la concesionaria de la **Red de Asistencia Fiat** más cercana, con velocidad moderada y sin exigirle mucho del motor. Si esos inconvenientes ocurren luego después de un

reaprovisionamiento, en una estación de servicio, apagar inmediatamente el motor y dirigirse a la **Red de Asistencia Fiat** o un taller especializado, a fin de evitar daños más grandes al motor o a otros sistemas del vehículo.



#### ADVERTENCIA

No poner ningún objeto/tapón no previsto para el vehículo en el extremo de la boquilla.

El uso de objetos/tapas no apropiados puede causar aumentos de presión dentro del depósito, creando condiciones de peligro.



#### ADVERTENCIA

No acercarse a la boca del depósito con llamas libres ni cigarrillos encendidos: peligro de incendio.

No se incline demasiado a la boca del depósito, podría inhalar vapores nocivos.



#### ADVERTENCIA

No utilizar el teléfono celular/smartphone cerca de la bomba de aprovisionamiento de combustible.

Posible riesgo de incendio.

#### Nota

Los dispositivos anticontaminación exigen el uso exclusivo de gasolina sin plomo.



#### ADVERTENCIA

Certificarse del origen del combustible y utilizar solamente combustible con calidad certificada, adquirido en estaciones de servicio de la red de distribuidores que dispongan de programas de certificación de calidad transparentes.

Utilizar combustible con especificación inadecuada o de baja calidad

podrá afectar las prestaciones del vehículo, además de provocar daños irreversibles al sistema de inyección y otros posibles daños al motor, no cubiertos por la garantía.



#### ADVERTENCIA

No utilizar combustible con número de octano muy bajo.

El uso de este tipo de combustible podrá generar combustión descontrolada y provocar graves daños al motor. La garantía no cubrirá ese tipo de daños.



#### ADVERTENCIA

Nunca introducir, ni en casos de emergencia, la mínima cantidad de combustible no homologado en el depósito.

Observar las recomendaciones de este manual.



### ADVERTENCIA

No añadir otro tipo de combustible en el depósito. Utilice sólo combustible homologado para uso en automóviles.

Otros tipos de gasolina podrían dañar irreversiblemente el convertidor catalítico.

---



### ADVERTENCIA

Utilizar únicamente el combustible con especificación establecida según Legislación Federal vigente en la fecha de la fabricación del vehículo.

Eventuales daños en los componentes de los sistemas de emisiones, alimentación y otros daños en el mismo motor debido al uso de combustible fuera de las especificaciones, combustible contaminado, adulterado o con presencia de plomo o aditivos metálicos a base de manga-

neso, no serán cubiertos por la garantía.

---



### ADVERTENCIA

No añadir aditivos recomendados para otros tipos de combustible al depósito de combustible del vehículo, pues hay riesgo de daños graves al convertidor catalítico, inyectores, sensores y al mismo motor.

La garantía del vehículo no cubrirá esos daños.

---

### Nota

Durante la conducción, el encendido del testigo  puede indicar avería en el sistema de inyección/OBD o en el convertidor catalítico, con aumento del consumo de combustible, reducción de la potencia del motor y aumento de emisiones. Para saber lo que hacer en esos casos, léase "Luces de advertencia y mensajes" en el capítulo "Conociendo su tablero de instrumentos".

---

### Nota

Si el vehículo estuviere en tráfico en otros países, cerciorarse de que el aprovisionamiento se haga siempre con gasolina que no contenga plomo en su composición.

---



### ADVERTENCIA

Nunca introducir, ni en casos de emergencia, la mínima cantidad de combustible no homologado en el depósito.

Observar las recomendaciones de este manual.

---



### ADVERTENCIA

El convertidor catalítico ineficiente provoca emisiones nocivas en el escape.

Además de eso, podrá contaminar el medio ambiente.



## ADVERTENCIA

La llave de arranque deberá permanecer desconectada mientras se hace el aprovisionamiento de combustible.

Ese procedimiento tiene el objetivo de garantizar el funcionamiento correcto del sistema y evitar errores de indicación del instrumento en el tablero.

## TAPA DEL DEPÓSITO DE COMBUSTIBLE

La tapa del depósito de combustible posee una válvula bidireccional que actúa para el alivio de la presión interna. Mantener la tapa siempre bien cerrada y no sustituirla por otra de tipo diferente.



## ADVERTENCIA

El combustible que escurre accidentalmente durante el aprovisionamiento, además de ser contaminante, puede dañar la pintura del vehículo.

Evitar respingos en la zona de la tapa de aprovisionamiento.

El acceso a la tapa de combustible se logra abriendo la puerta externa, observando las siguientes instrucciones:

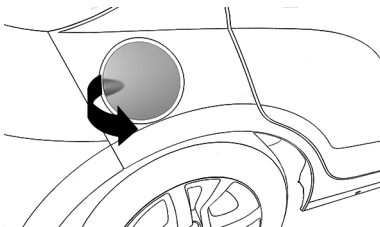

Sujetar la tapa y girar la llave en el sentido antihorario (algunas versiones); proseguir girando la tapa hasta que se desaloje completamente.

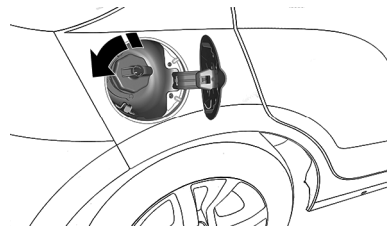

Luego de retirada la tapa de su alojamiento, colocarla en el soporte sobre la puerta.

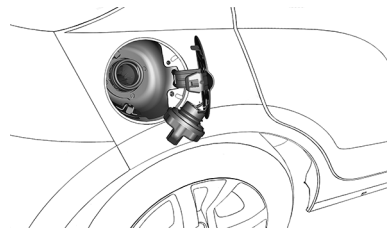

Para algunas versiones, es posible desbloquear la puerta de acceso a la tapa de combustible de dentro del vehículo, por medio de la palanca A. Tirar de la palanca (si está equipado) por la parte delantera.

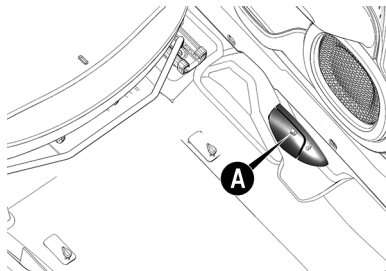

En caso de emergencia es posible abrir la puerta de acceso a la tapa de combustible tirando de la cuerda ubicada en el interior del compartimiento de equipajes (cajuela).

#### Nota

Las estaciones de servicios (gasolineras) poseen bombas de aprovisionamiento de combustible con corte automático que garantizan, cuando utilizadas conforme normativas vigentes, que el depósito de combustible estará lleno en el segundo corte de la bomba. Tras el segundo corte no se debe continuar el aprovisionamiento en el modo manual da bomba, pues el espacio de dilatación

en el interior del depósito podrá ser llenado indebidamente, provocando, en caso de aumento de temperatura, rebalsamiento y olor a combustible.

#### SISTEMA FLEX (combustible alcohol y/o gasolina)

El sistema Flex, **que está disponible únicamente en las versiones Flex**, fue proyectado para proporcionar total flexibilidad en la alimentación del motor del vehículo, permitiendo la utilización de alcohol combustible o de gasolina indistintamente. El combustible puede ser colocado en el depósito en la proporción que el usuario considere conveniente para el uso.

El usuario debe hacer un análisis para decidir la proporción de los dos combustibles que sea más conveniente para su tipo de utilización, considerando precio del combustible, prestaciones, etc.

La central electrónica de control de inyección está preparada para hacer la "gestión" de la interacción entre los dos tipos de combustible (alcohol

o gasolina) posibilitando un funcionamiento siempre regular en todas las situaciones de utilización.

En el uso normal las versiones Flex no exigen cuidados o procedimientos especiales, excepto la observación de las advertencias de utilización y recomendaciones específicas de mantenimiento presentes en esta publicación.



#### ADVERTENCIA

No utilizar combustible distinto del especificado.

El sistema Flex sólo está preparado para funcionar con gasolina (nafta) y alcohol para uso en automóviles.



#### ADVERTENCIA

No adaptar el vehículo para el funcionamiento con GNC (gas natural comprimido).

Las características del sistema FLEX no permite la conversión.

---

### Nota

Los motores Flex pueden presentar niveles de ruidos distintos, dependiendo del combustible utilizado (alcohol o gasolina) y del porcentaje de la mezcla. Ese comportamiento es normal y no ejerce influencia en las prestaciones del motor.

---

### Nota

Luego de un aprovisionamiento, el sistema Flex necesita de un pequeño tiempo de adaptación (aproximadamente 10 minutos) con el vehículo funcionando, para que reconozca el combustible que está en el depósito (alcohol o gasolina).

Esa recomendación es importante, sobre todo, cuando haya ocurrido la sustitución del combustible que estaba siendo utilizado (ejemplo: alcohol en vez de gasolina). El vehículo debe cumplir un recorrido mínimo (durante el tiempo anteriormente es-

pecificado) para que el sistema asimile el nuevo combustible.

Ese procedimiento minimiza eventuales problemas en el próximo arranque del vehículo, principalmente con motor frío.

---

## GANCHO DE REMOLQUE

### INSTALACIÓN DEL GANCHO DE REMOLQUES

---



#### ADVERTENCIA

El sistema ABS del vehículo no controla el sistema de frenos del remolque.

Por lo tanto, tener especial atención sobre superficies resbaladizas.

---



#### ADVERTENCIA

Nunca modificar el sistema de frenado del vehículo para control del sistema de remolque.

El sistema de frenado del remolque debe ser completamente independiente del sistema hidráulico del vehículo.

---



#### ADVERTENCIA

STELLANTIS no se responsabiliza por la garantía de repuestos y accesorios no originales instalados en el vehículo.

La instalación inadecuada de repuestos y accesorios puede resultar en daños a la carrocería, no siendo cubiertos por la garantía.

---

El dispositivo para el gancho de remolque debe ser fijado a la carrocería por personal especializado de la **Red de Asistencia Fiat**, según las in-



dicaciones que serán suministradas a continuación, las cuales deberán ser integralmente respetadas.

Efectuar en el vehículo las perforaciones con  $\varnothing$  (diámetro) 11 mm traspasando el piso posterior y larguero en las marcas esquemáticas indicadas.

### Sección lateral trasera de un vehículo (ejemplo genérico)

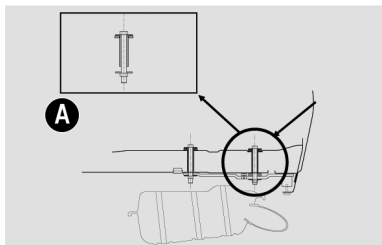

## Vista superior del piso trasero

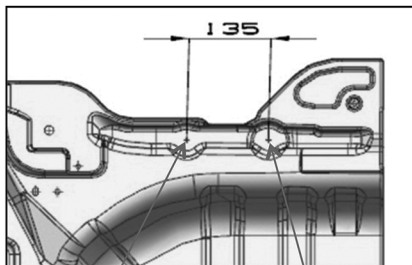
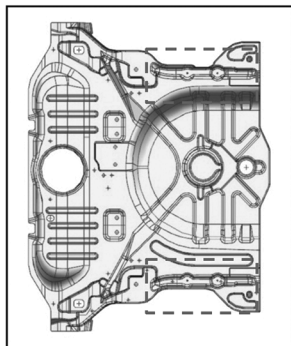

XC	2362.947 mm	XC	2498.001 mm
YC	444.0675 mm	YC	444.0010 mm
ZC	199.6000 mm	ZC	197.3073 mm

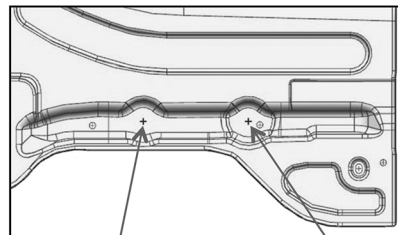

XC	2362.947 mm	XC	2498.001 mm
YC	-444.067 mm	YC	-444.001 mm
ZC	199.6000 mm	ZC	197.3073 mm

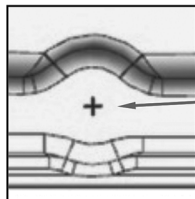

Marcación de ubicación de orificios de fijación del gancho de remolque, que deberá ser ejecutado con  $\varnothing 16,5$  (4x), en el momento de la instalación, por parte de la concesionaria.

## Instalación

En algunos modelos de vehículos se utilizan algunos orificios preexistentes, quitando y recolocando tornillos que fijan algunos componentes.

Según el tipo de gancho de remolque homologado por STELLANTIS, será necesario perforar también el panel trasero de algunas versiones. Ver a continuación:

- Agrandar los orificios, solamente en el piso, para Ø (diámetro) 16 mm.
- Aplicar protección contra la corrosión sobre los orificios.
- Montar el gancho para remolque según orientación del fabricante del Kit.

Para garantizar la completa funcionalidad y seguridad de la instalación y, dependiendo del modelo de gancho adecuado para cada versión, puede que sea necesario efectuar modificaciones en la parte posterior del vehículo (recorte del parachoques, por ejemplo) con la finali-

dad de evitar interferencias entre los componentes involucrados.

Aplicar un par de apriete de 40 N.m sobre los tornillos.

## OBSERVACIONES GENERALES SOBRE REMOLQUE

### Nota

Acordarse de que el arrastre de remolque reduce la posibilidad máxima de un vehículo de superar subidas, aumenta los espacios de frenado y los tiempos para un adelantamiento siempre en relación al peso total del mismo.

### Nota

En los recorridos en bajada, engranar una marcha más baja en vez de usar constantemente el freno.

### Nota

El peso que ejerce el remolque en el gancho de remolque del vehículo reduce en iguales valores la capacidad de carga del mismo vehículo.

Por una cuestión de seguridad y para no ultrapasar el peso máximo remolcable, es necesario tener en consideración el peso del remolque en plena carga, incluyendo los accesorios y los equipajes personales.



## ADVERTENCIA

Si las conexiones de la toma eléctrica del remolque están mal ejecutadas, pueden ocurrir serios daños en el sistema electroelectrónico del vehículo.

Observar siempre las recomendaciones de este manual.

### Nota

La garantía contra corrosión de la zona que recibió las perforaciones solamente se mantendrá si los orificios son ejecutados a través de la **Red de Asistencia Fiat**.



## ADVERTENCIA

El respeto a la presente instrucción de instalación es una forma de conservar la integridad del vehículo y prevenir posibles accidentes.

Instalaciones efectuadas de modo diferente de lo indicado en este manual son, conforme a legislación vigente, de responsabilidad del instalador y del propietario del vehículo. STELLANTIS solamente se responsabiliza por instalaciones efectuadas en la **Red de Asistencia Fiat**, de acuerdo con las prescripciones y los criterios técnicos de las informaciones anteriormente citadas.

---

### Nota

Se aconseja la utilización del gancho de remolque original Fiat, que se puede adquirir e instalar en la **Red de Asistencia Fiat**.

---

---

### Nota

Respetar los límites de velocidad específicos de cada país para los vehículos con arrastre de remolque.

---

## CONSEJOS DE CONDUCCIÓN

### AHORRO DE COMBUSTIBLE

A continuación se indican algunas recomendaciones útiles que permiten ahorrar combustible y, por consiguiente, reducir las emisiones nocivas.

### Mantenimiento del vehículo

Prestar atención al mantenimiento del vehículo efectuando las intervenciones y los controles previstos en el "Plan de Mantenimiento Programado".

### Neumáticos

Comprobar periódicamente la presión de los neumáticos con un intervalo no superior a 4 semanas: si la presión es demasiado baja el consumo aumenta ya que la resistencia a la rodadura es mayor.

### Cargas inútiles

No viajar con el compartimento de equipajes sobrecargado. El peso del vehículo y su alineación influyen notablemente en los consumos y la estabilidad.

### Dispositivos eléctricos

Utilizar los dispositivos eléctricos solamente durante el tiempo necesario. La luneta térmica, los faros adicionales, los limpiaparabrisas y el ventilador del sistema de calefacción absorben una gran cantidad de corriente, aumentando el consumo de combustible (hasta +25% en el ciclo urbano).

## **Climatizador**

El uso del climatizador provoca un aumento del consumo: cuando la temperatura exterior lo permita, utilizar preferentemente solo la ventilación.

## **Alerones aerodinámicos**

El uso de alerones aerodinámicos, no certificados para tal fin, puede perjudicar la aerodinámica y el consumo.

## **ESTILO DE CONDUCCIÓN**

### **Arranque**

No calentar el motor con el vehículo parado al ralentí o a regímenes elevados: en estas condiciones el motor se calienta mucho más lentamente, aumentando el consumo y las emisiones. Se aconseja arrancar de inmediato y lentamente, evitando regímenes altos: de este modo, el motor se calentará más rápidamente.

## **Maniobras inútiles**

Evitar acelerones cuando se esté parado en un semáforo o antes de apagar el motor. Esta última maniobra, como también el "doble embrague", es inútil y provoca un aumento del consumo y de la contaminación.

## **Selección de las marchas**

Cuando las condiciones del tráfico y la carretera lo permitan, utilizar una marcha larga. Utilizar una marcha corta para obtener una buena respuesta del motor comporta un aumento del consumo. De la misma manera, el uso inadecuado de una marcha larga aumenta el consumo, las emisiones y el desgaste del motor.

## **Velocidad máxima**

El consumo de combustible aumenta proporcionalmente con relación al aumento de la velocidad que el vehículo desarrolla; por ejemplo, se puede decir que pasando de 90 a 120 km/h, el aumento de consumo es de aproximadamente un 30%.

Intentar mantener una velocidad uniforme, en lo posible, evitando frenazos y retomadas innecesarias, que consumen combustible y aumentan, simultáneamente, la emisión de contaminantes. Se recomienda la adopción de un modo prudente de conducir, anticipando las maniobras para evitar riesgo inminente y respeto a la distancia de seguridad de los vehículos que están adelante.

## **Aceleración**

Acelerar violentamente, induciendo a que el motor funcione en giros elevados aumenta de manera considerable el consumo y las emisiones y la misma durabilidad del motor. Es conveniente acelerar gradualmente sin superar el régimen de par máximo.

## **Condiciones de uso**

Los recorridos muy cortos y los arranques frecuentes con el motor frío no permiten que el motor alcance la temperatura óptima de funcionamiento. El resultado de esto es un aumento significativo del con-

sumo (desde +15 hasta +30%) y de las emisiones.

### **Situación del tráfico y estado de las vías y carreteras**

Un consumo elevado se debe a situaciones de tráfico intenso, por ejemplo en un atasco y utilizando frecuentemente las marchas cortas, o bien en las grandes ciudades donde hay numerosos semáforos.

Los recorridos tortuosos, como los caminos de montaña y las carreteras con baches, influyen negativamente en el consumo.

### **Paradas o interrupciones en el tráfico**

Durante las paradas prolongadas (por ejemplo en los pasos a nivel), apagar el motor.

## **TRANSPORTE DE PASAJEROS**

---

### **Nota**

Es extremadamente peligroso dejar a los niños solos en el vehículo estacionado cuando la temperatura externa es muy elevada. El calor en el interior del habitáculo podría comportar consecuencias graves o incluso mortales.

---

### **Nota**

No viajar nunca en el compartimento de carga. En caso de accidente, las personas que pudieran encontrarse en el interior del maletero serían más expuestas al riesgo de lesiones graves o incluso mortales.

---

### **Nota**

Asegurarse de que todos los ocupantes del vehículo lleven correctamente los cinturones de seguridad y que los niños estén bien colocados en las sillitas para niños específicas.

---

## **TRANSPORTE DE ANIMALES**

La intervención de los airbags (bolsas de aire) puede resultar peligrosa para un animal que se encuentra en el asiento delantero. Por tanto, se recomienda transportar los animales en el asiento trasero, dentro de jaulas específicas sujetadas por los cinturones de seguridad del vehículo.

Además, tener en cuenta que, en caso de frenada brusca o de accidente, un animal que no esté bien sujeto podría proyectarse en el interior del habitáculo con el riesgo de herirse o herir a los ocupantes del vehículo.

## **GASES DE ESCAPE**

Las emisiones del escape son muy peligrosas y pueden resultar mortales. De hecho, contienen monóxido de carbono, un gas incoloro e inodoro que, si se inhala, puede ocasionar desmayos o envenenamientos.

Para evitar inhalar el monóxido de carbono, respetar las siguientes indicaciones:

- No dejar el motor en marcha en espacios cerrados.
- Si es necesario permanecer a bordo con el vehículo parado y el motor en marcha, regular el sistema de ventilación/calefacción y accionar el ventilador para que entre aire desde el exterior en el habitáculo. Activar la velocidad máxima del ventilador.

Un mantenimiento correcto del sistema de escape representa la protección mejor contra las filtraciones de monóxido de carbono en el habitáculo.

Si se detecta un ruido anómalo en el sistema de escape, la presencia de gases de escape en el interior del habitáculo, o bien si los bajos de la carrocería o la parte trasera del vehículo han sufrido daños, hacer comprobar todo el sistema de escape y las zonas de la carrocería adyacentes con el fin de localizar posibles componentes rotos, dañados, deteriorados o que se hayan desplazado de su posición de montaje correcta. Para

estas operaciones, dirigirse a la **Red de Asistencia Fiat**.

Soldaduras abiertas o conexiones flojas pueden causar filtraciones de gas de escape en el interior del habitáculo.

Comprobar el sistema de escape cada vez que se eleva el vehículo para realizar operaciones de lubricación o de sustitución del aceite. Sustituir los componentes, si es necesario. Para estas operaciones, dirigirse a la **Red de Asistencia Fiat**.

### **UTILIZACIÓN DEL VEHÍCULO EN TRAMOS DE CARRETERA ANEGADOS**

La travesía de tramos anegados requiere extrema atención para garantizar la seguridad y evitar daños al vehículo. Si se atraviesan cursos de aguas (tramos anegados), antes de empezar, intentar determinar la profundidad del agua.

---

### **Nota**

Al atravesar un curso de agua, no superar la velocidad de 8 km/h, evitar hacerlo si la profundidad es superior a 40 cm, disminuir la velocidad de manera adecuada para reducir al mínimo la formación de olas.

---

### **Agua corriente**

En caso de una rápida fluencia de las aguas con un aumento repentino del nivel (por ejemplo durante un temporal), esperar hasta que el nivel del agua baje o la velocidad de la corriente disminuya antes de atravesar.

# EN CASO DE EMERGENCIA

¿Un neumático pinchado o una lámpara "quemada"?

Puede ser que ocurran algunos inconvenientes que perturben nuestro viaje.

Las páginas dedicadas a la emergencia pueden ser de ayuda para enfrentar tranquilamente las situaciones críticas.

En situaciones de emergencia, se recomienda llamar al número de teléfono indicado en el Libro de Garantía.

Es posible también llamar al número universal, nacional o internacional para buscar la Red de Asistencia más cercana.

SUSTITUCIÓN DE LÁMPARAS . . . . .	F-1
FUSIBLES . . . . .	F-8
SUSTITUCIÓN DE NEUMÁTICOS (LLANTAS) . . . . .	F-14
ARRANQUE DEL MOTOR CON BATERÍA AUXILIAR . . . . .	F-20
SISTEMA DE BLOQUEO DEL COMBUSTIBLE . . . . .	F-26
SOBRECALENTAMIENTO DEL MOTOR . . . . .	F-26
REMOLCANDO EL VEHÍCULO . . . . .	F-27
EXTINTOR DE INCENDIO . . . . .	F-28





# SUSTITUCIÓN DE LÁMPARAS

## PROCEDIMIENTOS

A continuación se describen los procedimientos para sustitución de lámparas.

## SI SE APAGA UNA LUZ EXTERNA O INTERNA



### ADVERTENCIA

Cualquier modificación o reparación de la instalación eléctrica realizada incorrectamente y sin tener en cuenta las características técnicas de la instalación, puede causar anomalías de funcionamiento.

Riesgo de incendio.

## INDICACIONES GENERALES

Cuando no funcione una lámpara, antes de sustituirla, comprobar el estado del fusible correspondiente: para localizar los fusibles, ver el apartado "Fusibles" de este capítulo.

Antes de sustituir una lámpara, comprobar que los contactos correspondientes no estén oxidados.

Las lámparas fundidas se deben sustituir por otras de las mismas características. Observar las especificaciones en la lámpara y consultar la tabla en la página a continuación. Las lámparas de potencia insuficiente le proporcionarán una iluminación escasa mientras que si son muy potentes absorberán demasiada energía., además de causar daños a la instalación eléctrica del vehículo.

Después de sustituir una lámpara de los faroles, compruebe siempre su orientación por motivos de seguridad.

## Nota

Con clima frío o húmedo, o después de una lluvia fuerte o tras un lavado, la superficie de los faros o de las luces traseras puede empañarse y/o formar gotas de condensación en el interior. Se trata de un fenómeno natural debido a la diferencia de temperatura y de humedad entre el interior y el exterior del vidrio que, sin embargo, no indica una anomalía y no afecta al funcionamiento normal de los dispositivos de iluminación. El empañamiento desaparece rápidamente al encender las luces, empujando desde el centro del difusor y extendiéndose progresivamente hacia los bordes.



### ADVERTENCIA

Las lámparas halógenas contienen gas a presión.

Si se rompen, podrían salir despedidos fragmentos de cristal.



## ADVERTENCIA

Las lámparas halógenas deben manipularse únicamente por la parte metálica. Si se toca el bulbo con los dedos, se reduce la intensidad de la luz emitida y puede incluso afectar a la duración de la lámpara.

En caso de contacto accidental, frotar el bulbo con un paño humedecido con alcohol y dejar secar.

## TIPOS DE LÁMPARAS

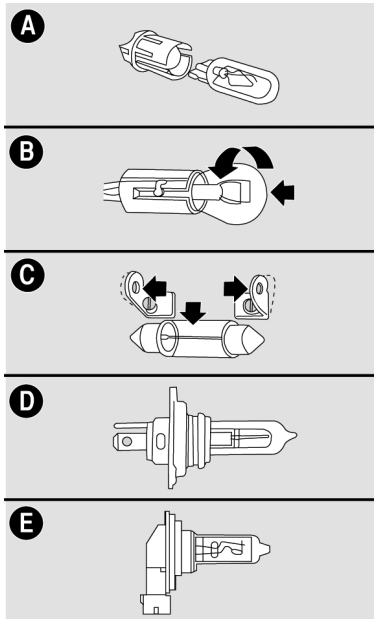

### Lámparas completamente de vidrio (tipo A)

Se introducen a presión. Para extraerlas, hay que tirar de ellas.

### Lámparas de bayoneta (tipo B)

Para extraerlas de su portalámpara, presionar la bombilla, girarla hacia la izquierda y extraerla.

### Lámparas cilíndricas (tipo C)

Para extraerlas, separar el contacto eléctrico que las sustentan.

### Lámparas halógenas convencionales (tipo D)

Para extraer las lámparas, quitar antes el seguro de fijación de su sede.

### Lámparas halógenas con conector integrado (tipo E)

Para quitar la lámpara, girarla hacia la izquierda y extraerla.

## Tipos de lámparas

Lámpara	Referencia	Tipo	Potencia
Luces de posición (luces de cuartos) delanteras	A	W5W	5 W
Luces de giro (luces de dirección) delanteras Luces de giro (luces de dirección) traseras	B	PY21W	21 W
Luces de giro (luces de dirección) laterales (repetidores)	–	LED	2 W
Luz de freno Luces de posición (luces de cuartos) traseras	B	P21/5W	21 W / 5 W
3ª luz de freno (Brake light)	–	LED	2 W
Luz de marcha atrás (luz de reversa)	B	P21W	21 W
Luz de placa matrícula (patente)	A	W5W	5 W
Luces altas (luces de carretera)	D	H4	60 W
Luces bajas (luces de cruce)	D	H4	55 W
Luz interna delantera	A C	W5W W8W	5 W 8 W
Faros antiniebla	E	H11	55 W
Luces de conducción diurna (D.R.L.)	A	P13W	13 W

## LUCES ALTAS (LUCES DE CARRETERA)/ LUCES BAJAS (LUCES DE CRUCE)

Para sustituir la lámpara halógena es necesario:

- Soltar el conector eléctrico de alimentación de la lámpara.
- Quitar la tapa **A** para tener acceso a la lámpara de luz alta/baja y sacarla.
- Quitar la lámpara en el sentido de sacarla de su alojamiento.
- Colocar la nueva lámpara.
- Recolocar la tapa **A**.
- Recolocar el conector.

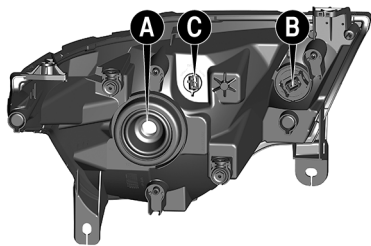

### ADVERTENCIA

En caso de dificultades en la operación, se recomienda dirigirse a la **Red de Asistencia Fiat**.

Observar siempre las recomendaciones de este manual.

## REGULACIÓN DEL HAZ LUMINOSO



### ADVERTENCIA

La orientación correcta de los proyectores es determinante no sólo para la seguridad y el confort propio, sino también para los ocupantes de los otros vehículos.

Es, además, una prescripción de las normas de circulación. Para garantizar a uno mismo y a los otros conductores las mejores condiciones de visibilidad cuando se viaja con los proyectores encendidos, el ajuste de los faros debe ser correcto.

### Nota

Para su control y regulación dirigirse a un taller de la **Red de Asistencia Fiat**.

## LUCES DE POSICION (LUCES DE CUARTOS) DELANTERAS

- Girar el portalámpara **C** en el sentido antihorario y quitarlo.
- Tirar del portalámpara **C** y quitarlo de su alojamiento.
- Quitar la lámpara, tirando de la misma en el sentido de sacarla de su alojamiento.
- Sustituir la lámpara y recolocar el portalámpara.

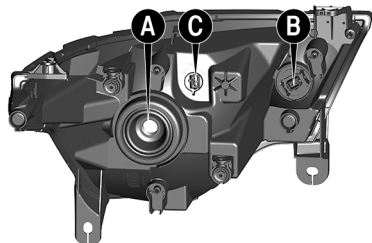

### LUCES DE GIRO (LUCES DE DIRECCIÓN) DELANTERAS

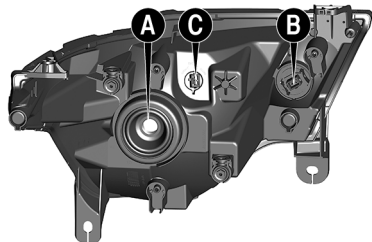

Para sustituir las lámparas de las luces de giro delanteras es necesario:

- Girar el portalámpara **B** en el sentido antihorario y quitarlo.

- Quitar la lámpara **D**, empujándola un poco y girándola en el sentido antihorario.
- Sustituir la lámpara y recolocar el portalámpara **B**, girándolo en el sentido horario.

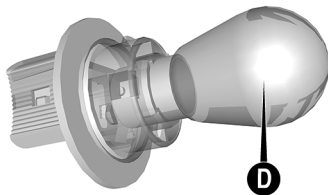

### REPETIDORES LATERALES (si está equipado)

Para sustituir los LED's de los repetidores laterales **A**, dirigirse a la **Red de Asistencia Fiat**.

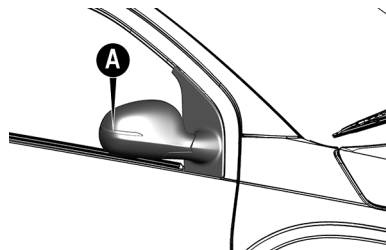

### LUCES DE LOS FAROS ANTINEBLA (si está equipado)

Para sustituir las lámparas de los faros auxiliares **A**, dirigirse a la **Red de Asistencia Fiat**.



### ADVERTENCIA

En caso de dificultades en la operación, se recomienda dirigirse a la **Red de Asistencia Fiat**.

Observar siempre las recomendaciones de este manual.

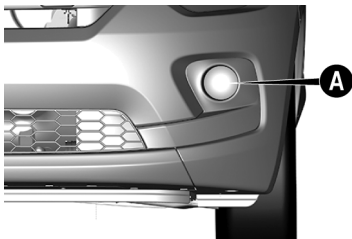

## LUCES TRASERAS



### ADVERTENCIA

En caso de dificultades en la operación, se recomienda dirigirse a la **Red de Asistencia Fiat**.

Observar siempre las recomendaciones de este manual.

Para sustituir una lámpara:

- Levantar la tapa trasera.
- Sacar los dos tornillos **A** de sujeción del grupo óptico, usando llave específica (no suministrada). Tirar del conjunto hacia

afuera de manera que se suelte de las dos trabas.

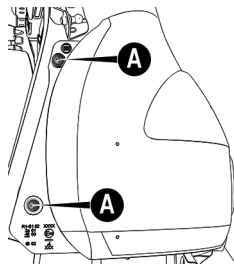

- Quitar el portalámparas **C**, actuando en las trabas **B**.

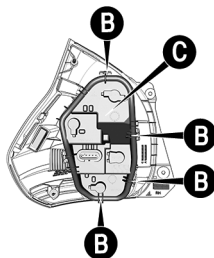

- Quitar la lámpara **D** para luces de posición (luces de cuartos)/ freno), **E** (posición), **F** para luz

de marcha atrás (luz de reversa) o **G** para luces de giro (luces de dirección), empujándola ligeramente y girándola en el sentido antihorario.

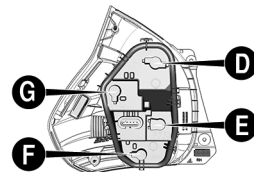

- Substituir a lâmpada danificada e remontar o conjunto porta-lâmpadas.
- Recolocar o grupo ótico da lanterna, apertando os parafusos **A**.

## LUZ DE LA PLACA MATRÍCULA (PATENTE)

Para sustituir la lámpara hay que:

- Quitar la lente **A** actuando en la traba indicada por la flecha.

- Girar el portalámpara en el sentido antihorario y quitarlo.
- Quitar la lámpara y sustituirla.
- Remontar la lente.

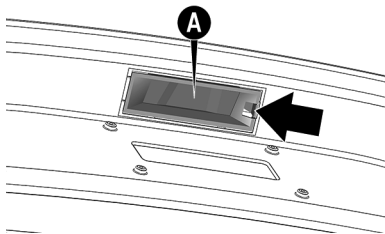

### TERCERA LUZ DE FRENO (BRAKE LIGHT)

Para sustituir el conjunto A de LED's, dirigirse a la **Red de Asistencia Fiat**.

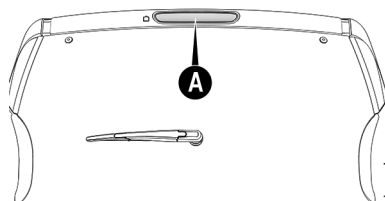

### CONJUNTO DE LA LUZ INTERNA

Para sustituir la lámpara cilíndrica, se debe:

- Utilizando un destornillador apropiado en el punto indicado por la flecha, quitar la consola de techo completa que está fijada a presión por las trabas.

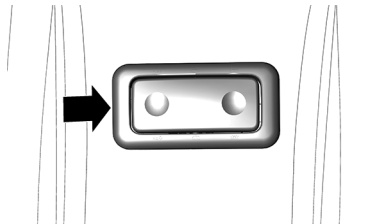

- Sustituir la lámpara A, soltándola de los contactos laterales y cerciorándose de que la nueva lámpara esté correctamente bloqueada entre los contactos.

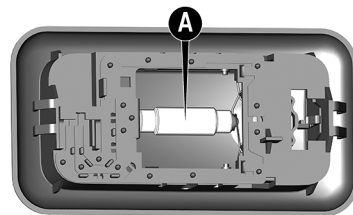

Para el conjunto de luz interna con alarma y/o micrófono integrado:

- Utilizando un destornillador apropiado en el punto indicado por la flecha, quitar la consola de techo completa que está fijada a presión por las trabas.



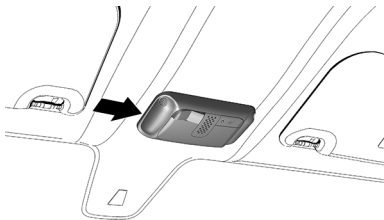

- Desconectar los cables de los conectores **A**.
- Girar el portalámpara **B** o **C** en el sentido antihorario y quitar la lámpara que será sustituida.

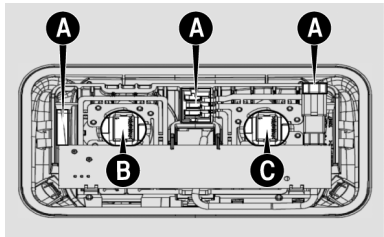

- Insertar la nueva lámpara y colocar el portalámpara en su alojamiento, comprobando que esté correctamente fijado.

- Reconectar el cable y recolocar el plafón en su alojamiento.

## FUSIBLES

### FUSIBLES



#### ADVERTENCIA

No sustituir un fusible averiado con alambres u otro material de recuperación.

PELIGRO DE INCENDIO.



#### ADVERTENCIA

Si es necesario lavar el compartimento del motor, tenga atención para no dirigir el chorro de agua directamente a la centralita de fusibles y a los motores de los limpiaparabrisas.

Evitar daños a los componentes.



#### ADVERTENCIA

En el caso de un fusible quemarse de nuevo, dirigirse a la **Red de Asistencia Fiat**.

RIESGO DE INCENDIO.



#### ADVERTENCIA

No sustituir nunca un fusible por otro que tenga un amperaje superior.

PELIGRO DE INCENDIO.



#### ADVERTENCIA

Si es necesario un fusible de protección general nuevo (MAXI-FUSE, MEGA-FUSE, MIDI-FUSE), ponerse en contacto con la **Red de Asistencia Fiat**.

Un personal especializado corregirá el problema.



## ADVERTENCIA

Antes de sustituir un fusible, asegurarse de haber colocado el dispositivo de arranque en **STOP**, de haber sacado la llave (en versiones con llave mecánica) y de haber apagado y/o desactivado todos los dispositivos.

Evitar daños a las instalaciones eléctricas.

---

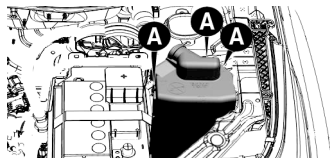

## POSICIÓN DE LOS FUSIBLES

### Localización de las centrales

Las centrales con fusibles se ubican en el cofre del motor. Para tener acceso a los fusibles, soltar las 3 trabas (indicadas en la tapa por las flechas). **A** .

Para sustituir los fusibles, usar la pinza suministrada ubicada en el lado interno de la tapa.

# CENTRAL PORTAFUSIBLES

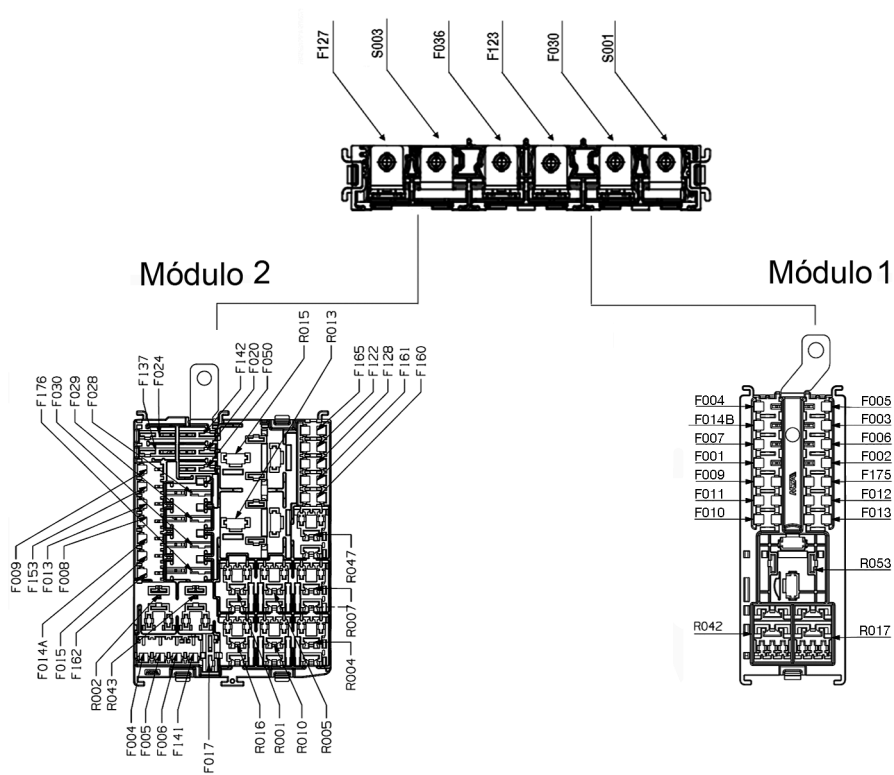

Las tablas a continuación presentan los principales fusibles con sus respectivas cargas eléctricas.

### Fusibles - Módulo 1

Fusible	Corriente (A)	Circuito de protección
F001	7,5	Cuadro de instrumentos
F002	20	Body Computer (función: bloqueo de las puertas)
F003	30	Central BSM (ABS)
F004	15	Limpialuneta
F005	7,5	Compresor del aire acondicionado
F006	25	Vidrios eléctricos delanteros
F007	7,5	IBS
F009	15	ECM/módulo de transmisión (STM)
F010	7,5	BSM/EPS
F011	7,5	Faros antiniebla (Bobina Relé R004), compresor del aire acondicionado (bobina relé R042), limpiacristales
F012	10	Señal de encendido para el body computer, electroventilador de la caja de aire, toma de corriente
F013	–	Vacío
F014B	15	Faros antiniebla delantero.
F175	–	Vacío.

### Fusibles - Módulo 2

Fusible	Corriente (A)	Circuito de protección(utilizadores)
F004	20	Sonda lambda electroválvula canister

Fusible	Corriente (A)	Circuito de protección(utilizadores)
F005	7,5	ECM
F006	15	Inyectores, encendido de bomba de aceite, VVT
F008	15	Sirena de alarma, multimedia, sensor de alarma y central de control DMM (trabas eléctricas)
F009	15	Relé de la bomba de combustible
F013	20	Bobina relé principal (R002-2E)
F014A	20	BCM (limpiaparabrisas y lavaparabrisas / lavaparabrisas trasero)
F015	15	Bocina
F017	30	Desempañador de la luneta trasera
F020	40	Central BSM (bomba del ABS)
F024	40	Electroventilador de la caja de aire
F028	40	Body computer (función: faro derecho alto/bajo, luces de posición derecha delantera y trasera, luz de matrícula, luces de giro derecha, luces de freno, luces de marcha atrás)
F029	40	Body computer (función: faro izquierdo alto/bajo, luces de posición izquierda delantera y trasera, luz de la guantera, luz interna, luces de giro izquierda, tercera luz de freno)
F030	–	Vacío
F050	–	Vacío
F122	7,5	ORC
F128	7,5	Módulo de interruptor central / Unidad de sistema de alarma - Si está equipado / Módulo de volante (clockspring)
F137	25	Alimentación del interruptor de encendido y arranque asistido (relé R016)
F141	–	Vacío
F142	25	Relé de la 1ª velocidad del electroventilador del radiador

Fusible	Corriente (A)	Circuito de protección(usuarios)
F153	15	Toma de corriente - relé (R001 - 2E)
F160	10	Interruptor de freno contacto NC, interruptor de marcha atrás, radio y HVAC
F161	5	Interruptor de freno de contacto NO, IPC (cuadro de instrumentos)
F162	–	Vacío
F165	7,5	Central BCM
F176	50	Electroventilador del radiador (2ª velocidad)

### Fusibles - Entrada de la caja

Fusible	Corriente (A)	Circuito de protección (usuarios)
S001	–	Alimentación de la caja de fusibles - Módulo 1
S003	–	Alimentación de la batería - alimentación para Módulo 2
F030	–	Vacío
F036	225	Vacío
F123	150	HCSS
F127	CAL 5	Alimentación del motor de arranque y del alternador

# SUSTITUCIÓN DE NEUMÁTICOS (LLANTAS)

## DETENER EL VEHÍCULO

Realizar las siguientes operaciones:

- Detener el vehículo en una posición que no constituya un peligro para el tráfico y que permita cambiar la rueda con seguridad, lo más apartado que se pueda del borde de la calzada. A ser posible, el terreno deberá ser plano y lo suficientemente compacto.
- Encender las luces de emergencia.
- Poner el freno de mano.
- Engranar la primera velocidad o la marcha atrás.
- Calzar las ruedas con un trozo de madera u otros materiales adecuados, en caso de que el vehículo esté en una pendiente o una superficie inestable. El calzo

debe estar en la rueda diagonal opuesta a la utilización del gato.

---

### Nota

Si es necesario cambiar los neumáticos en el carril o en sus cercanías, prestar mucha atención a los vehículos que transitan.

---



### ADVERTENCIA

Resulta muy arriesgado intentar sustituir una rueda en la lateral del vehículo cercano al carril.

Comprobar que el vehículo esté lo suficientemente lejos de la vía, para evitar atropellamientos.

---



### ADVERTENCIA

Señalar la presencia de un vehículo parado según las disposiciones vigentes: luces de emergencia, etc. Las personas que están a bordo deben bajar del vehículo, aguardar el

reemplazo y quedarse alejadas del peligro del tráfico. El vehículo debe estar descargado.

No importa la condición del camino, se debe poner siempre cuñas por debajo de las ruedas.

---



### ADVERTENCIA

Para soltar y apretar los tornillos de las ruedas, utilizar únicamente la llave de rueda suministrada junto al vehículo.

Observar siempre las recomendaciones de este manual.

---



### ADVERTENCIA

Nunca utilizar tornillos de rueda que no sean los especificados para este vehículo.

Tornillos de rueda incorrectos o apretados inadecuadamente podrán hacer que la rueda se suelte.



### ADVERTENCIA

Las características de conducción del vehículo, con la rueda de repuesto montada, se alteran.

Por lo tanto, se debe evitar aceleraciones y frenadas violentas, cambios de dirección bruscos y curvas en alta velocidad.

---



### ADVERTENCIA

La rueda suministrada es específica para el vehículo: no utilizarla en un vehículo de modelo distinto ni utilizar ruedas de repuesto de otros modelos en el vehículo. Sólo se debe utilizar la rueda de repuesto en caso de emergencia. Para las versiones con rueda de repuesto menor que las de uso normal, su utilización debe ser reducida al mínimo indispensable y no se debe superar la velocidad

indicada en la misma rueda según el modelo/versión.

En las versiones con rueda de repuesto menor que las ruedas de uso normal se encuentra aplicado un adhesivo con los principales avisos sobre la utilización de la misma rueda y las respectivas limitaciones de utilización. No debe de manera ninguna quitar el adhesivo ni cubrirlo. No se debe colocar ningún embellecedor de rueda en la rueda de repuesto. La durabilidad promedio del neumático de repuesto es de 3.000 km. Cuando haya alcanzado esos 3000 km, el neumático debe ser sustituido por el original o por otro de repuesto con las mismas características del neumático que está equipado en el vehículo.

---



### ADVERTENCIA

El montaje incorrecto del tapacubos (si está equipado), puede hacer con que ella se suelte cuando el vehículo está en movimiento. Es ab-

solutamente prohibido manipular la válvula de llenado. No introducir ningún tipo de herramienta entre la rueda y el neumático.

Comprobar regularmente la presión de los neumáticos y de la rueda de repuesto, respetando los valores indicados en el capítulo "Datos técnicos".

---



### ADVERTENCIA

No lubricar las roscas de los tornillos antes de montar los neumáticos, pues estos podrán soltarse espontáneamente durante la utilización del vehículo.

En ninguna circunstancia los tornillos deben ser lubricados. Los tornillos con impurezas deben limpiarse. En caso de corrosión o roscado difícil, los tornillos deben ser reemplazados.

---



## HERRAMIENTAS, GATO Y RUEDA DE REPUESTO (LLANTA DE REFACCIÓN)

Las herramientas y el gato están ubicados en el compartimiento de equipajes (cajuela), debajo de la rueda de repuesto.

Para tener acceso a las herramientas:

- Levantar la alfombra de revestimiento.
- Destornillar el dispositivo de bloqueo **A** y sacar la rueda de repuesto.

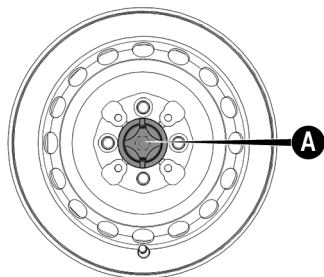

- Soltar las herramientas y quitar el gato, sacándolo de su alojamiento.

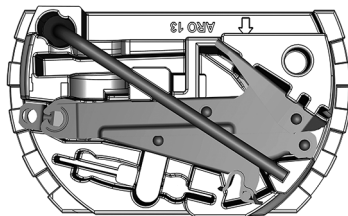

- Girar la manija del gato para abrirlo parcialmente.

Para algunas versiones la llave de rueda debe ser utilizada para accionamiento del gato.

- Colocar el gato donde está marcado el símbolo ▼ **B**, cerca de la rueda que va a cambiar y cerciorarse de que la ranura **A** del gato esté bien encajada en el larguero **C**.

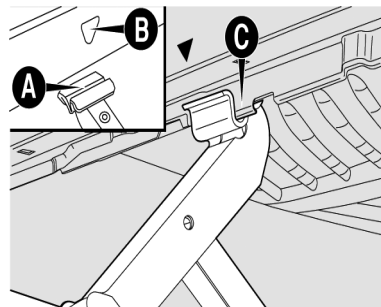

## SUSTITUIR LA RUEDA

El vehículo puede presentar distintos modelos de embellecedor, según las versiones/mercados.

Realizar las operaciones siguientes:

- Desapretar una vuelta aproximadamente los tornillos de fijación de la rueda que va a cambiar.
- Con ruedas de aleación liviana, sacudir lateralmente el vehículo para facilitar que la rueda desenganche de la maza de la rueda.

### Nota

Se debe colocar el gato en piso plano. Piso liso puede generar

pequeños deslizamientos y la caída del vehículo. Para disminuir la posibilidad de deslizamientos, se recomienda utilizar material rugoso, como por ejemplo, alfombra de goma del mismo vehículo.

### Nota

Si hay que sustituir dos neumáticos del mismo lado y si hay la posibilidad de tener do ruedas de repuesto disponibles, sustituir primero la rueda trasera.

La otra rueda de repuesto debe tener las mismas dimensiones y características descritas en este manual.



### ADVERTENCIA

El gato es una herramienta diseñada y concebida sólo para el reemplazo de una rueda en el caso de agujero o daños en el neumático del respectivo vehículo o de vehículos del mismo modelo. No debe utilizarse jamás de otras maneras, como para

alzar vehículos de otros modelos o otros objetos, por ejemplo. En ningún caso se debe utilizarlo para mantenimiento o reparaciones por debajo del vehículo. No ponerse jamás por debajo de un vehículo levantado.

Si es necesario hacer algún trabajo por debajo del vehículo, dirigirse a la **Red de Asistencia FIAT**. La colocación incorrecta del gato puede causar la caída del vehículo que está alzado, por lo tanto usarlo sólo en las posiciones que se indica. No use el gato para alzar pesos más grandes de los que se indican en su etiqueta.



### ADVERTENCIA

La colocación incorrecta del gato puede provocar la caída del vehículo levantado.

Además, podrá también causar acoplamiento incorrecto de la rueda.

- Gire la manija del gato y levante el vehículo hasta que la rueda

se alce algunos centímetros del suelo.

- Destornillar completamente los 4 tornillos y quitar la rueda.
- Montar la rueda de repuesto, encajando los orificios **A** con los respectivos pernos **B**.

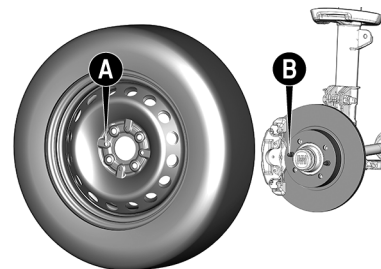

- Introduzca el primer tornillo **A** en el orificio más cercano a la válvula de inflado **B**.
- Colocar el embellecedor haciendo coincidir el símbolo , en la parte interna, con la válvula, y de esa manera el orificio más grande del

embellecedor **A** pase a través del tornillo colocado anteriormente.

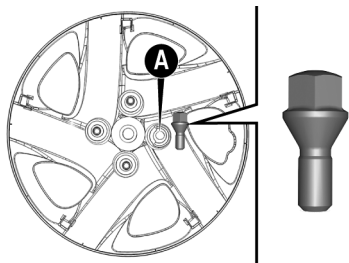

- Introducir los otros tres tornillos.
- Apretar los tornillos utilizando la llave de rueda específica.

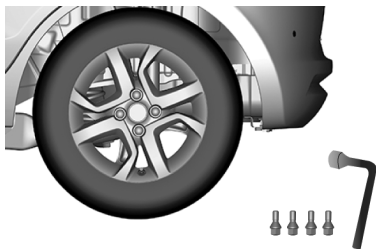

- Girar la manija del gato para bajar el vehículo y sacar el gato.

- Apretar a fondo los tornillos, pasando de un tornillo al otro diametralmente opuesto siguiendo el orden ilustrado a continuación.

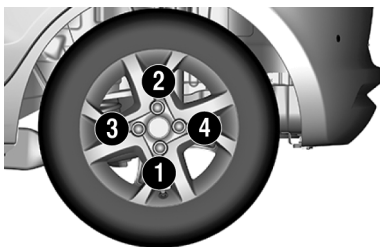

- Colocar el gato en el soporte de las herramientas, encajándolo de modo que evite vibración o que se suelte durante a marcha.

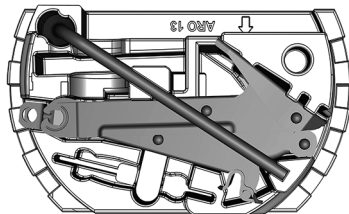

- Guardar las herramientas utilizadas en los alojamientos específicos en el soporte.
- Colocar el soporte de las herramientas en el local apropiado.
- Colocar la rueda sustituida en el compartimiento de la rueda de repuesto.
- Sujetar la rueda con el dispositivo de bloqueo **A**.

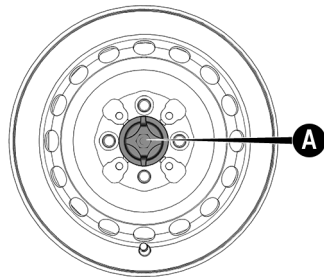

#### Nota

Contacte con la **Red de Asistencia Fiat** lo más pronto posible para comprobar el apriete correcto de los tornillos de fijación de las ruedas, uti-

lizando una llave de par calibrada adecuadamente.



### ADVERTENCIA

Tornillos de rueda apretados de manera incorrecta pueden soltarse durante la conducción y provocar accidentes, lesiones graves y pérdida de control del vehículo.

Siempre siga las precauciones de este manual.



### ADVERTENCIA

Si se guardan en el habitáculo, la rueda pinchada y el gato constituyen un grave peligro para la integridad de los ocupantes en caso de accidente o frenazos bruscos.

Por lo tanto, volver a poner siempre el gato y las demás herramientas en el respectivo alojamiento en el compartimiento de equipajes, así como el neumático pinchado.

### Nota

Levantar el vehículo más de lo necesario podría volverlo inestable: podría resbalar del gato y herir a las personas que estén cerca. No levantar el vehículo más de la altura necesaria para quitar la rueda.

### Nota

Tan pronto como sea posible, se deberá arreglar el neumático pinchado, volver a ponerlo en uso y guardarla rueda de repuesto en su alojamiento, sujetándola con el dispositivo específico.

### Nota

Las ruedas con banda de rodadura unidireccional se reconocen por las flechas en el flanco del neumático que indican el sentido de rotación previsto que es obligatorio respetar. Sólo así los neumáticos mantienen sus características en términos de agarre, ruido, resistencia al desgaste y drenaje sobre suelos mojados.

### Nota

Si en caso de pinchazo hubiera que montar una rueda de este tipo en sentido contrario al previsto, se recomienda conducir con mucho cuidado, ya que en estas condiciones el rendimiento del neumático se ve limitado. Esta precaución debe tenerse en cuenta sobre todo con suelo mojado.

### Nota

Para aprovechar al máximo las ventajas de la banda de rodadura unidireccional, se recomienda colocar lo antes posible todas las ruedas en el sentido de marcha previsto.

### Nota

Comprobar que la rueda de recambio esté montada con la válvula hacia afuera. La rueda puede dañarse si se monta mal.

---

### Nota

Para evitar lesiones a las personas, el apriete a fondo de los tornillos debe realizarse sólo cuando el vehículo tiene todas las ruedas en el suelo, para evitar que resbale el gato.

---

### Nota

Con rueda de aleación liviana, no utilizar el dispositivo de bloqueo, pues el tamaño del tornillo, dimensionado para rueda de repuesto en chapa de acero, no permite la fijación de la rueda de aleación.

---

### Nota

En la primera oportunidad, repare el neumático. Evite continuar transitando con la rueda de repuesto.

---

### Nota

Controlar periódicamente la presión de los neumáticos y de la rueda de repuesto.

---



### ADVERTENCIA

El gato sirve únicamente para cambiar las ruedas.

No se debe utilizarlo jamás para efectuar reparaciones debajo del vehículo.

---

### Nota

Tras haber sustituido neumáticos, de debe calibrarlos con la presión recomendada.

---



### ADVERTENCIA

En los vehículos equipados con el accesorio de ruedas de aleación, se ha previsto una rueda de repuesto específica, diferente de la rueda prevista para los vehículos equipados con ruedas de acero.

En caso de que compre luego, ruedas de aleación, le aconsejamos guardar los 4 tornillos originales que

serán utilizados solamente cuando use la rueda de repuesto. Peligro de daños a los orificios de las ruedas.

---

## ARRANQUE DEL MOTOR CON BATERÍA AUXILIAR

### ARRANQUE DE EMERGENCIA

En caso de batería descargada, es posible efectuar un arranque de emergencia utilizando cables y la batería de otro vehículo o utilizando una batería auxiliar. La batería utilizada debe tener capacidad igual o poco superior respecto a la batería descargada.

El arranque de emergencia puede ser peligroso si es efectuado de modo incorrecto: seguir con atención los procedimientos descritos a continuación.



### ADVERTENCIA

Por ningún motivo use un cargador de baterías rápido para el arranque de emergencia

Podría dañar los sistemas electrónicos y especialmente las centrales que dirigen las funciones de encendido y alimentación.

### Nota

No utilizar una batería auxiliar o cualquier otra fuente de alimentación externa con una tensión superior a 12 V: podrían dañarse la batería, el motor de arranque, el alternador o el sistema eléctrico del vehículo.



### ADVERTENCIA

No intentar el arranque de emergencia si la batería está congelada.

La batería podría romperse o explotar.



### ADVERTENCIA

Antes de abrir el capó del motor, apagar el vehículo, cerciorándose de que la llave de arranque esté en la posición **STOP**. Respetar lo indicado en la placa ubicado debajo del capó del motor. Cuando se encuentren otras personas en el vehículo, se recomienda extraer siempre la llave. Los ocupantes siempre deben salir del vehículo luego de haber extraído la llave o de haber girado la llave a la posición **STOP**.

Durante las operaciones de aprovisionamiento de combustible, cerciorarse de que el vehículo esté apagado (dispositivo de arranque en la posición **STOP**).

En caso de arranque de emergencia con batería auxiliar, no conectar el cable negativo (-) de la batería auxiliar al polo negativo de la batería del vehículo, sino a un punto de masa del motor/ cambio.

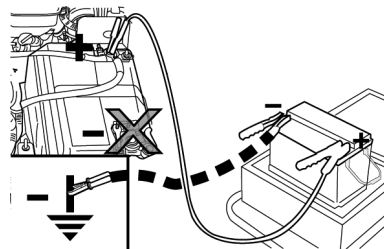

### ARRANQUE CON BATERÍA AUXILIAR

La batería del vehículo está ubicada en el cofre del motor, detrás del grupo óptico izquierdo.



### ADVERTENCIA

No acercarse demasiado al ventilador de refrigeración del radiador: el electroventilador puede accionarse, pudiendo provocar lesiones.

Tener cuidado con bufandas, corbatas y prendas de vestir holgadas: podrían ser arrastradas por los órganos en movimiento.



## ADVERTENCIA

Quitarse cualquier objeto metálico (por ejemplo anillos, relojes o brazaletes) que podrían causar un contacto eléctrico accidental.

¡Peligro de lesiones graves!

---



## ADVERTENCIA

Las baterías contienen ácido que puede quemar la piel o los ojos. Las baterías generan hidrógeno, muy inflamable y explosivo.

No acercarse a llamas o dispositivos que puedan producir chispas.

---

Realizar las siguientes operaciones:

- Accionar el freno de estacionamiento, colocar la palanca del cambio en punto muerto (para vehículos con cambio automático, colocar la palanca en la

posición **P** (estacionamiento) y luego colocar el conmutador de arranque en la posición **STOP**.

- Apagar cualquier otro accesorio eléctrico presente en el vehículo.
  - Si se utiliza otro vehículo para el arranque de emergencia, estacionarlo en el radio de alcance de los cables que se usarán para el arranque, accionar el freno de estacionamiento y comprobar que el motor esté apagado.
- 

## Nota

!No conectar directamente los bornes negativos de las dos baterías! Si la batería auxiliar está instalada en otro vehículo, comprobar que entre este último y el vehículo con la batería descargada no haya piezas metálicas en contacto accidentalmente, ya que podría crearse una conexión a masa con el riesgo de ocasionar lesiones graves a cualquier persona de los alrededores.

---

---

## Nota

Si no se realiza de forma correcta, el procedimiento descrito a continuación puede ocasionar lesiones graves a personas o dañar el sistema de recarga de uno o ambos vehículos. Seguir estrictamente todo lo descrito a continuación.

---

## Conexión de los cables

Para realizar el arranque de emergencia, proceder de la siguiente manera:

- Conectar un extremo del cable utilizado para el positivo (+) al borne positivo (+) del vehículo con la batería descargada.
- Conectar el extremo opuesto del cable utilizado para el positivo (+) al borne positivo (+) de la batería auxiliar.
- Conectar un extremo del cable utilizado para el negativo (-) al borne negativo (-) de la batería auxiliar.
- Conectar el extremo opuesto del cable utilizado para el negativo

(-) a una masa del motor ↓  
(pieza metálica a la vista del motor del vehículo con la batería descargada) apartada de la batería y del sistema de inyección de combustible.

- Arrancar el motor del vehículo con la batería auxiliar, dejando que funcione al ralentí unos minutos. A continuación, arrancar el motor del vehículo con la batería descargada.



#### ADVERTENCIA

No conectar el cable al borne negativo (-) de la batería descargada. La chispa que se produciría podría hacer explotar la batería y provocar lesiones graves.

Utilizar exclusivamente el punto de masa específico; no utilizar ninguna otra parte metálica a la vista.

#### Desconexión de los cables - versiones sin sensor IBS

Cuando el motor ya esté arrancado, quitar los cables realizando las operaciones en el orden inverso al descrito anteriormente.

Si después de algunos intentos el motor no arranca, no insistir inútilmente, sino dirigirse a la **Red de Asistencia Fiat**.

Si fuera necesario recurrir a menudo al arranque de emergencia, hacer revisar la batería y el sistema de recarga del vehículo por la **Red de Asistencia Fiat**.

Para quitar la conexión rápida del polo negativo del cable de masa de la batería en las versiones **sin sensor IBS**, seguir las instrucciones a continuación:

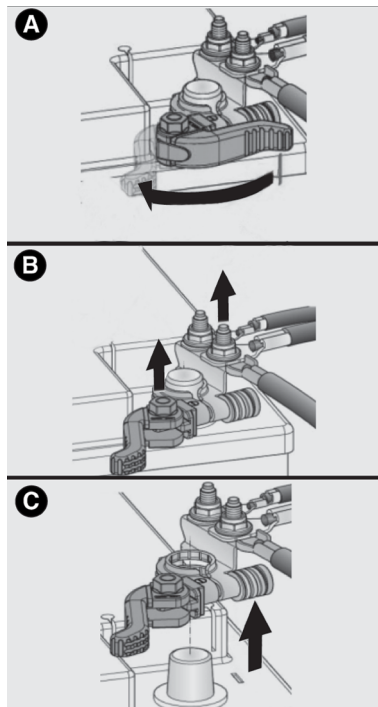

- A - Abrir la palanca de conexión.
- B - Tirar firmemente la conexión hacia arriba.



- C - Colocar el terminal de conexión con la palanca abierta en posición segura, cerca de la batería.

### Recolocación del cable de masa de la batería - versiones sin sensor IBS

Seguir las instrucciones a continuación para conectar la conexión rápida al polo negativo de la batería:

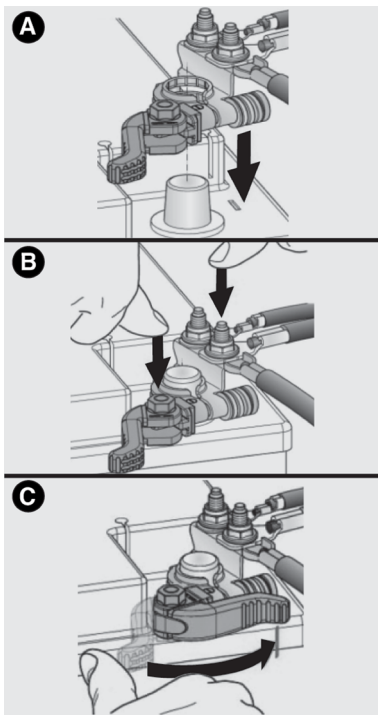

- A - Llevar el terminal de la conexión con la palanca abierta hasta el polo de la batería.

- B - Presionar firmemente hacia abajo la conexión hasta la base del polo.
- C - Cerrar la palanca de la conexión rápida.

### Retirada y recolocación de los cables - Versiones con sensor IBS

Después de haber encendido el motor, quitar los cables, siguiendo el orden inverso relativamente al orden descrito anteriormente.

Si, después de algunos intentos, el motor no enciende, no insistir y ponerse en contacto con la **Red de Asistencia Fiat**.

Si es necesario recorrer frecuentemente al arranque de emergencia, llevar el vehículo a la **Red de Asistencia Fiat**.

---

#### Nota

Si es necesario desconectar el cable masa (-) de la batería, hacerlo a través del falso polo negativo **A**, del siguiente modo:

---

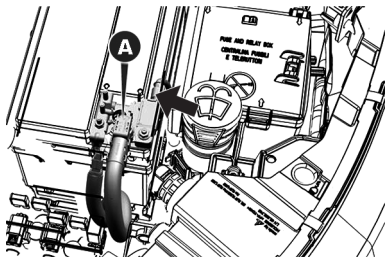

### Nota

El sensor IBS, indicado por la flecha, nunca puede ser desconectado del polo, excepto en caso de sustitución de la batería.

- Presionar el botón de bloqueo del enganche rápido **B** para soltarlo del falso polo.

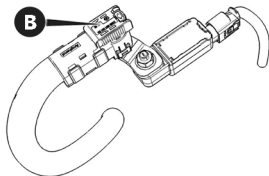

- Quitar el enganche rápido **C** del falso polo negativo **D**.

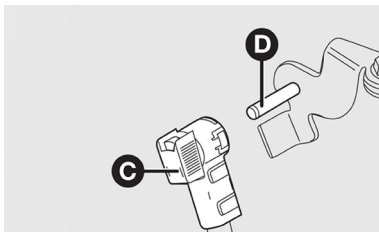

Para recolocar el cable, empujar el falso polo en el sentido contrario hasta escuchar el clic de bloqueo, cerciorándose de que esté correctamente bloqueado.

### Nota

Antes de continuar realizando el procedimiento, aguardar por lo menos 1 minuto para posicionar la llave de encendido en la posición **STOP**.

### Nota

La batería para vehículos con sistema Start&Stop posee características que son específicas para esa versión,

a fin de el perfecto funcionamiento del sistema. es imprescindible, para la sustitución de la batería, dirigirse a la **Red de Asistencia Fiat**.

## ARRANQUE CON MANIOBRAS DE INERCIA

No poner en marcha el vehículo empujándolo, remolcándolo o aprovechando las bajadas.



### Nota

**ATENCIÓN:** Posibles accesorios (por ejemplo teléfonos móviles, etc.) conectados a la toma de corriente del vehículo consumen corriente aunque no se utilicen. Si se dejan conectados demasiado tiempo con el motor apagado, pueden descargar la batería con la consiguiente reducción de su vida útil o la imposibilidad de arrancar el motor.

# SISTEMA DE BLOQUEO DEL COMBUSTIBLE

## GENERALIDADES

El sistema de bloqueo de combustible (si está equipado), disponible en algunas versiones/mercados, tiene la función de prevención de incendio en caso de accidente. Al detectar un choque (obedeciendo a parámetros predeterminados por la central electrónica), el sistema se activa, interrumpiendo la inyección de combustible y, consecuentemente, el motor se apaga. En las versiones que poseen el dispositivo de desbloqueo de puertas, el sistema realiza también el desbloqueo automático de las puertas. Para algunas versiones, si encienden las luces internas tras el choque, facilitando la salida o remoción de los ocupantes del interior del vehículo.

La activación del sistema es indicada por el encendido del testigo  o .

---

### Nota

Inspeccionar cuidadosamente el vehículo para asegurarse de que no haya fugas de combustible, por ejemplo en el compartimiento del motor, debajo del vehículo o cerca de la zona del depósito. Después del impacto, colocar el dispositivo de arranque en posición **STOP** para no descargar la batería.

---



### ADVERTENCIA

Después del impacto, si se detecta olor a combustible o pérdida en el sistema de alimentación, no volver a activar el sistema.

¡Riesgo de incendio!

---

### Nota

En caso de intervención del sistema de bloqueo de combustible, se recomienda solicitar el auxilio inmediato de la **Red de Asistencia Fiat**.

---

# SOBRECALENTAMIENTO DEL MOTOR

## PROCEDIMIENTOS

Al recorrer trayectos en carreteras del tipo descrito a continuación y en caso de sobrecalentamiento del motor debido a condiciones climáticas excepcionales, respetar las siguientes indicaciones:

- **Conducción por vías extraurbanas:** limitar la velocidad.
- **Conducción por vías urbanas (con tráfico intenso):** con el vehículo parado, colocar el cambio en posición de punto muerto y mantener el motor al ralentí.

---

### Nota

Un sistema de refrigeración recalentado puede dañar el vehículo. En caso de sobrecalentamiento, apagar el motor y apartar el vehículo de la vía. Mantener el motor en marcha

al ralentí con el aire acondicionado desactivado hasta que la temperatura descienda. Si la temperatura no baja, acudir lo antes posible a la **Red de Asistencia Fiat**.

---

A continuación se indican algunas recomendaciones adicionales a seguir para favorecer el restablecimiento de la temperatura motor correcta en caso de sobrecalentamiento.

- Si el aire acondicionado está activado, desactivarlo. El sistema de aire acondicionado contribuye al sobrecalentamiento del sistema de refrigeración del motor.
- Siempre que las condiciones climáticas exteriores permitan mantener las ventanillas abiertas, regular la calefacción del habitáculo al nivel máximo orientando la distribución del aire hacia el piso o hacia el exterior del vehículo; a continuación, activar el ventilador a la velocidad máxima. De este modo el calefactor actúa como radiador auxiliar,

contribuyendo a disipar el calor del sistema de refrigeración del motor.

---

#### **Nota**

La salida de líquido de refrigeración motor o de vapor del radiador puede provocar graves quemaduras. En caso de salida de vapor desde el compartimento del motor o si se oye el rumor correspondiente, no abrir el capó y esperar el tiempo necesario para que el radiador se enfríe. No intentar quitar el tapón con el radiador caliente.

---

## **REMOLCANDO EL VEHÍCULO**

### **SITUACIONES DE EMERGENCIA**

En el presente ítem se describen los procedimientos para el remolque del vehículo en situaciones de emergencia.

---

#### **Nota**

Para efectuar el remolque, es necesario utilizar una barra de remolque rígida, para evitar daños al vehículo.

---

---

#### **Nota**

Utilizar únicamente barra de remolque rígida.

---

---

#### **Nota**

Respetar la legislación de tráfico vigente para procedimientos de remolque.

---

---

#### **Nota**

Al sujetar el vehículo en el local específico de un camión remolque, no utilizar los componentes de las suspensiones delantera o trasera como puntos de fijación. Un remolque efectuado de modo impropio puede provocar daños al vehículo.

---

# EXTINTOR DE INCENDIO

## RECOMENDACIONES

El extintor de incendio y el soporte para fijar el extintor pueden ser adquiridos en la **Red de Asistencia Fiat**.

La instalación del soporte para fijar el extintor de incendio se prevé para instalarse en la estructura de la carrocería, en la parte delantera debajo del asiento del conductor **A**.

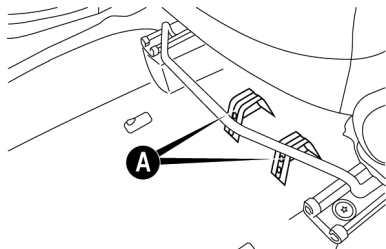

---

### Nota

Se recomienda leer las instrucciones impresas en el equipo.

---

Observar cuidadosamente el periodo de validez del extintor (la fecha está grabada en el cuerpo del cilindro) y si la aguja del manómetro está dentro del rango normal de funcionamiento.

---

### Nota

Para algunas versiones/mercados, está disponible el soporte para fijación del extintor de incendio.

---

# MANTENIMIENTO Y CUIDADOS CON SU VEHÍCULO

Un correcto mantenimiento permite mantener el desempeño del vehículo a lo largo del tiempo, reducir los costos de funcionamiento y proteger la eficiencia de los sistemas de seguridad.

En este capítulo, se explica cómo hacerlo.

SERVICIOS PROGRAMADOS . . . . .	G-1
COMPARTIMIENTO DEL MOTOR . . . . .	G-10
RECARGA DE LA BATERÍA . . . . .	G-19
SERVICIOS EN LA CONCESIONARIA . . . . .	G-20
ELEVACIÓN DEL VEHÍCULO . . . . .	G-28
NEUMÁTICOS (LLANTAS) . . . . .	G-29
INACTIVIDAD PROLONGADA DEL VEHÍCULO . . . . .	G-36
CARROCERÍA . . . . .	G-37
INTERIOR DEL VEHÍCULO . . . . .	G-40





# SERVICIOS PROGRAMADOS

## MANTENIMIENTO PROGRAMADO

Un mantenimiento correcto es determinante para garantizar una larga duración del vehículo en excelentes condiciones.

Por esta razón, STELLANTIS ha establecido una serie de controles e intervenciones de mantenimiento con vencimiento en plazos preestablecidos, tal como se describe en el Plan de Mantenimiento Programado.

Antes de cada revisión, siempre es necesario prestar atención a todo lo descrito en el Plan de Mantenimiento Programado (por ej. comprobar periódicamente el nivel de líquidos, la presión de los neumáticos, etc.).

La **Red de Asistencia Fiat** lleva a cabo el servicio de mantenimiento programado según unos plazos pre-fijados. Si durante estas revisiones, además de las operaciones previstas, surgiera la necesidad de otras susti-

tuciones o reparaciones, éstas serán realizadas únicamente previa aprobación del cliente. Si el vehículo se utiliza frecuentemente para el arrastre de remolques, reducir el intervalo entre las intervenciones de mantenimiento programado.

---

### Nota

La periodicidad de las operaciones de mantenimiento depende del mercado. Lea con atención la tabla correspondiente a su país, en las páginas siguientes.

---

### Nota

Las revisiones de mantenimiento programado están prescritas por el Fabricante. Si no se realizan estas revisiones pueden perderse los derechos de garantía.

---

Las revisiones deben ser realizadas por kilometraje o por tiempo, o sea, cada 10000 km (15.000 km mercado México) o cada 12 meses, prevaleciendo lo que ocurra primero.

Las tolerancias permitidas para la ejecución de las revisiones serán de 1000 km para menos o para más en el caso de que caso ocurra por kilometraje, o 30 días para menos o para más si ocurre por tiempo.

### Ejemplos:

**1ª Revisión:** Si ocurre por kilometraje, deberá ser realizada entre 90.00 y 11.000 km (14.000 y 16.000 km mercado México). Sin embargo, si ocurre por tiempo, deberá ser realizada entre 11 y 13 meses.

**2ª Revisión:** Si ocurre por kilometraje, deberá ser realizada entre 90.00 y 11.000 km (14.000 y 16.000 km mercado México) **TRAS** la 1ª revisión. Sin embargo, si ocurre por tiempo, deberá ser realizada entre 11 y 13 meses **TRAS** la 1ª revisión.

**ADVERTENCIA:** Es **ESENCIAL** la verificación del Plan de Mantenimiento Programado en este capítulo para el correcto mantenimiento y garantía del vehículo.



---

**Nota**

Se recomienda informar enseguida a la **Red de Asistencia Fiat** de posibles pequeñas anomalías de funcionamiento, sin esperar a la próxima revisión.

---

## PLAN DE MANTENIMIENTO PROGRAMADO — SUDAMÉRICA Y CENTROAMÉRICA

<b>REVISIONES</b> <b>(***) Cada 10.000 km o a cada 12 MESES, pre-</b> <b>valeciendo lo que ocurra primero (tras la última</b> <b>revisión realizada)</b>	<b>01<sup>a</sup></b>	<b>02<sup>a</sup></b>	<b>03<sup>a</sup></b>	<b>04<sup>a</sup></b>	<b>05<sup>a</sup></b>	<b>06<sup>a</sup></b>	<b>07<sup>a</sup></b>	<b>08<sup>a</sup></b>	<b>09<sup>a</sup></b>	<b>10<sup>a</sup></b>	<b>11<sup>a</sup></b>	<b>12<sup>a</sup></b>	<b>13<sup>a</sup></b>	<b>14<sup>a</sup></b>	<b>15<sup>a</sup></b>	<b>16<sup>a</sup></b>	<b>17<sup>a</sup></b>	<b>18<sup>a</sup></b>
Sustitución del aceite del motor y filtro de aceite del motor. (*)	+	+	+	+	+	+	+	+	+	+	+	+	+	+	+	+	+	+
Verificación del elemento del filtro de aspiración de aire del motor. (*)	+		+		+		+		+		+		+		+		+	
Sustitución del elemento del filtro de aspiración de aire del motor. (*)		+		+		+		+		+		+		+		+		+
Verificación de los niveles de los líquidos/fluidos de todos los sistemas: refrigeración del do motor, frenos, embrague, lavador de los vidrios, etc.	+	+	+	+	+	+	+	+	+	+	+	+	+	+	+	+	+	+
Verificación de las pastillas de frenos de las ruedas delanteras. Obs.: si el espesor útil de las pastillas es menor que 5 mm, se debe sustituirlas. (*)	+	+	+	+	+	+	+	+	+	+	+	+	+	+	+	+	+	+
Verificación de las tuberías de escape, de alimentación de combustible, de los frenos. Componentes de goma de la parte inferior del vehículo, capuchones, guarniciones, mangueras y neumáticos (desgaste y presión), suspensiones, caja de dirección y junta homocinética.	+	+	+	+	+	+	+	+	+	+	+	+	+	+	+	+	+	+
Verificación del surtidor y escobillas del limpia-parabrisas y limpiapuneta, cinturones de seguridad, mandos eléctricos de los levantavidrios de las puertas, sistema de apertura/cierre de las puertas. Verificación del sistema eléctrico/electrónico (radio, alarma, etc.), batería e iluminación interna y externa y señalización. Cuadro de instrumentos e indicadores.	+	+	+	+	+	+	+	+	+	+	+	+	+	+	+	+	+	+
Verificación del filtro del aire acondicionado. (*)	+	+	+	+	+	+	+	+	+	+	+	+	+	+	+	+	+	+

<b>REVISIONES</b> (***) Cada 10.000 km o a cada 12 MESES, pre- valeciendo lo que ocurra primero (tras la última revisión realizada)	01 <sup>a</sup>	02 <sup>a</sup>	03 <sup>a</sup>	04 <sup>a</sup>	05 <sup>a</sup>	06 <sup>a</sup>	07 <sup>a</sup>	08 <sup>a</sup>	09 <sup>a</sup>	10 <sup>a</sup>	11 <sup>a</sup>	12 <sup>a</sup>	13 <sup>a</sup>	14 <sup>a</sup>	15 <sup>a</sup>	16 <sup>a</sup>	17 <sup>a</sup>	18 <sup>a</sup>
Verificación y, si es necesario, regulación del freno de estacionamiento.	+	+	+	+	+	+	+	+	+	+	+	+	+	+	+	+	+	+
Sustitución del filtro de combustible. (*)		+		+		+		+		+		+		+		+		+
Verificación de las correas de los órganos auxiliares del motor. (**)		+		+				+		+				+		+		
Verificación de la holgura de válvulas (motor 1.0 8V Fire).			+			+			+			+			+			+
Verificación de los cables de las bujías de encendido del motor (motor 1.0 8V Fire).			+			+			+			+			+			+
Verificación del sistema de inyección/encendido del motor. Utilizar el equipamiento de diagnóstico.			+			+			+			+			+			+
Sustitución de las bujías de encendido del motor (motor 1.0 8V Fire).	cada 30.000 km (independientemente del tiempo)																	
Verificación del sistema de ventilación del cárter del motor "Blow-by". (*)				+				+				+				+		
Verificación del nivel del aceite de la caja de cambios mecánica.				+				+								+		
Verificación visual de la correa dentada de mando de la distribución del motor (motor 1.0 8V Fire). (**)				+						+						+		
Sustitución del fluido de los frenos (si está disponible, se debe sustituir también el fluido del sistema de accionamiento hidráulico del embrague).	cada 24 meses o cada 40.000 km (lo que ocurra primero)																	
Verificación del nivel de emisiones de los gases de escape.					+					+					+			

<b>REVISIONES</b> (***) Cada 10.000 km o a cada 12 MESES, pre- valeciendo lo que ocurra primero (tras la última revisión realizada)	01ª	02ª	03ª	04ª	05ª	06ª	07ª	08ª	09ª	10ª	11ª	12ª	13ª	14ª	15ª	16ª	17ª	18ª
Verificación del sistema evaporativo del depósito de combustible. (*)					+					+					+			
Verificación y, si es necesario, sustitución de las zapatas y tambores de freno de las ruedas traseras. (*)						+						+						+
Sustitución de las correas de los órganos auxiliares del motor. (*)	cada 48 meses o cada 60.000 km (lo que ocurra primero)																	
Sustitución de la correa dentada de mando de la distribución del motor. (motor 1.0 8V Fire). (*)	cada 48 meses o cada 60.000 km (lo que ocurra primero)																	
Sustitución del aceite de la caja de cambios mecánica.												+						
Sustitución del líquido del sistema de refrigeración del motor.	cada 10 años o 240.000 km (lo que ocurra primero)																	
<p>(*) Ítems que se deben sustituir/ verificar en la mitad de los periodos indicados, para vehículos utilizados predominantemente en carreteras polvorrientas, arenosas, con fango o en condiciones severas de uso (remolque, taxi, entregas urbanas, etc.) o en caso de prolongada inactividad.</p> <p>(**) Para la utilización del predominantemente en carreteras polvorrientas, arenosas o con fango, efectuar un control del estado de la correa y del rodamiento del tensor cada 10.000 km o 12 meses y, si es necesario, efectuar sus sustitución. Efectuar también la sustitución de las correas de los órganos auxiliares (dirección, aire acondicionado, bomba de agua, alternador).</p> <p>(***) LA TOLERANCIA PERMITIDA PARA LA EJECUCIÓN DE LAS REVISIONES ES:</p> <ul style="list-style-type: none"> <li>• DE 30 DÍAS (PARA MÁS O PARA MENOS) SI OCURRE POR TIEMPO</li> <li>• DE 1.000 km (PARA MÁS O PARA MENOS) SI OCURRE POR KILOMETRAJE</li> </ul> <p><b>CONTINUIDAD DEL MANTENIMIENTO:</b> Tras la realización de la última revisión indicada en el Plan de Mantenimiento, considerar la misma frecuencia para sustitución y verificación de cada ítem.</p>																		

## PLAN DE MANTENIMIENTO PROGRAMADO — ÚNICAMENTE PARA MERCADO MÉXICO

REVISIONES (***) Cada 15.000 km o cada 12 MESES, prevaleciendo lo que ocurra primero (después de la última revisión realizada)	1ª	2ª	3ª	4ª	5ª	6ª	7ª	8ª	9ª	10ª	11ª	12ª
Sustitución del aceite del motor y filtro de aceite del motor. (*)	+	+	+	+	+	+	+	+	+	+	+	+
Sustitución del elemento del filtro de aspiración de aire del motor. (*)	+	+	+	+	+	+	+	+	+	+	+	+
Verificación de los niveles de los líquidos/fluidos de todos los sistemas: refrigeración del motor, frenos, embrague lavador de los vidrios, etc.	+	+	+	+	+	+	+	+	+	+	+	+
Verificación de las pastillas de freno de las ruedas delanteras. Obs.: si el espesor útil de las pastillas está inferior a 5 mm se debe sustituirlas.	+	+	+	+	+	+	+	+	+	+	+	+
Verificación de las tuberías de escape, de alimentación de combustible, de los frenos. Componentes de goma de la parte inferior del vehículo, capuchones, guarniciones, mangueras y neumáticos (desgaste y presión), suspensiones, caja de dirección y junta homocinética.	+	+	+	+	+	+	+	+	+	+	+	+
Verificación del surtidor y escobillas del limpiaparabrisas y limpialuneta, cinturones de seguridad, mandos eléctricos de los levantavidrios de las puertas, sistema de apertura/cierre de las puertas. Verificación del sistema eléctrico/electrónico (radio, alarma, etc.), batería e iluminación interna y externa y señalización. Cuadro de instrumentos e indicadores.	+	+	+	+	+	+	+	+	+	+	+	+
Verificación del filtro del aire acondicionado (*)	+	+	+	+	+	+	+	+	+	+	+	+
Verificación y, si es necesario, regulación del freno de estacionamiento.	+	+	+	+	+	+	+	+	+	+	+	+
Sustitución del filtro de combustible. (*)	+	+	+	+	+	+	+	+	+	+	+	+
Verificación de los cables de las bujías de encendido del motor (motores Fire).		+		+		+		+		+		+
Verificación de las correas de los órganos auxiliares del motor. (**)		+				+				+		
Sustitución de las bujías de encendido del motor.	cada 30.000 km (independientemente del tiempo)											
Sustitución del fluido de los frenos (si está disponible, se debe sustituir también el fluido del sistema de accionamiento hidráulico del embrague).	cada 24 meses o cada 45.000 km (lo que ocurra primero)											

<b>REVISIONES</b> <b>(***) Cada 15.000 km o cada 12 MESES, prevaleciendo lo que ocurra primero</b> <b>(después de la última revisión realizada)</b>	<b>1ª</b>	<b>2ª</b>	<b>3ª</b>	<b>4ª</b>	<b>5ª</b>	<b>6ª</b>	<b>7ª</b>	<b>8ª</b>	<b>9ª</b>	<b>10ª</b>	<b>11ª</b>	<b>12ª</b>
Verificación de la holgura de válvulas (motores Fire).			+			+			+			+
Verificación del sistema de inyección/encendido del motor. Utilizar el equipamiento de diagnóstico.			+			+			+			+
Verificación del sistema de ventilación del cárter del motor "Blow-by". (*)			+			+			+			+
Verificación del nivel del aceite de la caja de cambios mecánica.			+			+			+			+
Verificación del nivel de emisiones de los gases de escape.			+			+			+			+
Verificación del sistema evaporativo del depósito de combustible. (*)			+			+			+			+
Verificación visual de la correa dentada de mando de la distribución del motor (motores Fire). (**)			+				+				+	
Verificación y, si es necesario, sustitución de las zapatas de freno de las ruedas traseras. (*)				+				+				+
Sustitución de las correas de los órganos auxiliares del motor. (*)	cada 48 meses o cada 60.000 km (lo que ocurra primero)											
Sustitución de la correa dentada del mando de distribución del motor (motores Fire). (*)	cada 48 meses o cada 60.000 km (lo que ocurra primero)											
Sustitución del aceite de la caja de cambios mecánica.								+				
Sustitución del líquido del sistema de refrigeración del motor.	cada 10 años o 24 meses (lo que ocurra primero)											

<b>REVISIONES</b> <b>(***) Cada 15.000 km o cada 12 MESES, prevaleciendo lo que ocurra primero (después de la última revisión realizada)</b>	1ª	2ª	3ª	4ª	5ª	6ª	7ª	8ª	9ª	10ª	11ª	12ª
<p>(*) Ítems que se deben sustituir/ verificar en la mitad de los periodos indicados, para vehículos utilizados predominantemente en carreteras polvorrientas, arenosas, con fango o en condiciones severas de uso (remolque, taxi, entregas urbanas, etc.) o en caso de prolongada inactividad.</p> <p>(**) Para la utilización del predominantemente en carreteras polvorrientas, arenosas o con fango, efectuar un control del estado de la correa y del rodamiento del tensor cada 15.000 km o 12 meses y, si es necesario, efectuar sus sustitución. Efectuar también la sustitución de las correas de los órganos auxiliares (dirección, aire acondicionado, bomba de agua, alternador).</p> <p>(***) LA TOLERANCIA PERMITIDA PARA LA EJECUCIÓN DE LAS REVISIONES ES:</p> <ul style="list-style-type: none"> <li>• DE 30 DÍAS (PARA MÁS O PARA MENOS) SI OCURRE POR TIEMPO</li> <li>• DE 1.000 km (PARA MÁS O PARA MENOS) SI OCURRE POR KILOMETRAJE</li> </ul> <p><b>CONTINUIDAD DEL MANTENIMIENTO:</b> Tras la realización de la última revisión indicada en el Plan de Mantenimiento, considerar la misma frecuencia para sustitución y verificación de cada ítem.</p>												

## CONTROLES PERIÓDICOS

Cada 1.000 km o antes de largos viajes comprobar y, si es preciso, restablecer:

- El nivel del líquido de refrigeración motor.
- El nivel del líquido de frenos.
- El nivel del líquido lavaparabrisas/ lavaluneta.
- La presión y el estado de los neumáticos.
- El funcionamiento del sistema de iluminación (faros, intermitentes, luces de emergencia, etc.).
- El funcionamiento del sistema limpia/ lavaparabrisas y limpia/ lavaluneta y la colocación/ desgaste de las escobillas.

Cada **3.000** km comprobar y, si es preciso, restablecer: el nivel de aceite motor.

## UTILIZACIÓN SEVERA DEL VEHÍCULO

Si el vehículo se utiliza en una de las siguientes condiciones:

- Arrastre de remolques o caravanas.
- Carreteras polvorrientas.
- Trayectos cortos (menos de 7-8 km), repetitivos.
- Motor que gira con frecuencia al ralentí o conducción de largas distancias a baja velocidad o en caso de prolongada inactividad.

Es necesario realizar las siguientes comprobaciones con más frecuencia de lo que indica el Plan de Mantenimiento Programado:

- Control del estado y desgaste de las pastillas de los frenos de disco delanteros.
- Control del estado de limpieza de las cerraduras del capó y compartimiento de equipajes, limpieza y engrase de los mecanismos de palanca.

- Control visual del estado de: motor, cambio, transmisión, tramos rígidos y flexibles de los tubos (escape/ alimentación de combustible/ frenos), elementos de goma (capuchones/ manguitos/ casquillos/ etc.).
- Control del estado de carga y nivel del líquido de la batería (electrolito).
- Control visual del estado de las correas de mando accesorios.
- Control y, si fuera necesario, sustitución del aceite motor y filtro de aceite.
- Control y posible sustitución del filtro del aire acondicionado.
- Control y posible sustitución del filtro de aire.



# COMPARTIMIENTO DEL MOTOR

## CONTROL DE LOS NIVELES

Comprobar los niveles de los líquidos/fluidos y completarlo, si es necesario, según las instrucciones a continuación.



### ADVERTENCIA

No fumar durante las operaciones en el compartimento del motor: puede haber gases y vapores inflamables.

¡Riesgo de incendio!



### ADVERTENCIA

Con el motor caliente, trabajar con mucho cuidado dentro del compartimiento del motor.

¡Peligro de quemaduras!



### ADVERTENCIA

Durante el aprovisionamiento, tener cuidado de no confundir los distintos tipos de líquidos: ¡todos son incompatibles entre sí!

Un aprovisionamiento de líquido inadecuado podría dañar seriamente el vehículo.

---

## Motor 1.0 Fire

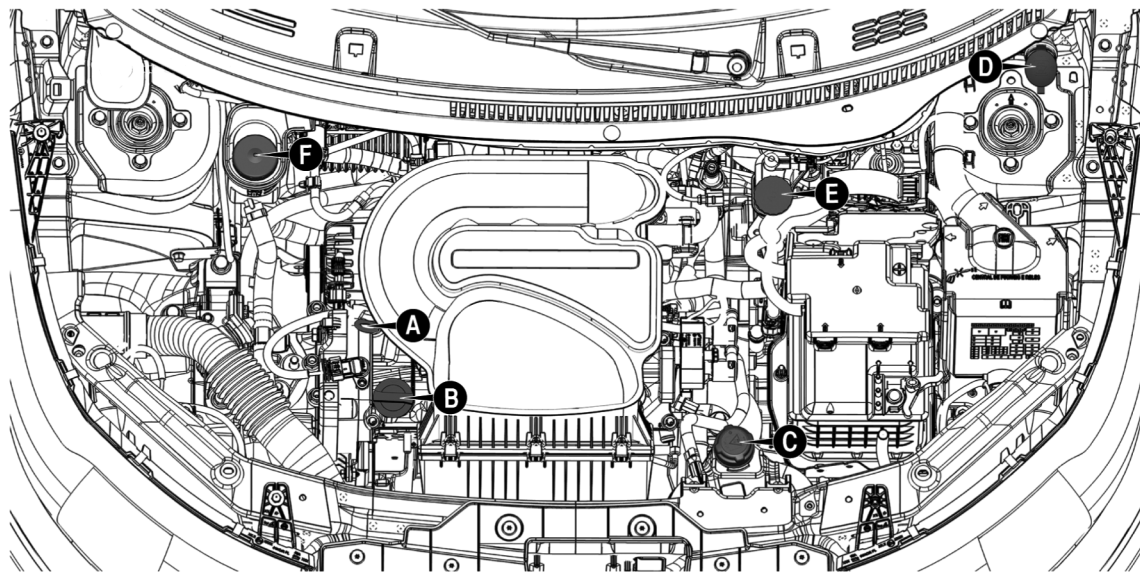

A. Varilla de control del nivel de aceite motor – B. Tapón/Llenado del aceite motor – C. Líquido de refrigeración del motor – D. Líquido lavaparabrisas/ lavaluneta – E. Fluido de los frenos – F. Fluido de la dirección hidráulica

## ACEITE DEL MOTOR

Comprobar que el nivel del aceite esté comprendido entre los niveles **MIN** y **MAX** presentes en la varilla de control.

### Nota

Controlar el nivel y sustituir el aceite del motor respetando los plazos indicados en el "Plan de mantenimiento programado".

Si el nivel del aceite está cerca o debajo de la referencia MIN, añadir aceite a través de la boca de llenado hasta que alcance la referencia MAX.

Las sustituciones de aceite del motor deberán hacerse dentro del intervalo de tiempo o kilometraje establecidos, para que el aceite no pierda su propiedad de lubricación.



### ADVERTENCIA

En caso de restablecimiento del nivel de aceite motor, esperar a que

**G-12**

el motor se enfríe antes de actuar en el tapón de llenado, especialmente en vehículos equipados con tapón de aluminio (donde esté presente).

ATENCIÓN. ¡Peligro de quemaduras!



### ADVERTENCIA

El nivel de aceite nunca debe superar la marca MAX.

Observar siempre las recomendaciones de este manual.

Sacar la varilla de control del nivel de aceite motor, limpiarla con un paño que no deje restos e introducirla otra vez. Volverla a sacar por segunda vez y comprobar que el nivel de aceite motor esté entre las referencias **MIN** y **MAX** marcadas en la misma varilla.



### ADVERTENCIA

No añadir aceite con características distintas del aceite ya presente en el motor.

Utilizar siempre productos recomendados en "Aprovisionamientos" (consultar el capítulo "Datos técnicos").



### ADVERTENCIA

El aceite usado del motor y el filtro del aceite que ha sido reemplazado contienen sustancias peligrosas para el medio ambiente.

Para cambiar el aceite y los filtros, es recomendable ir a una **Red de Asistencia Fiat**.

A modo indicativo, el consumo máximo de aceite motor es de 300 ml cada 1.000 km. Durante el rodaje del vehículo, los consumos de aceite motor pueden considerarse estabili-

zados sólo tras haber recorrido los primeros 5.000 a 6.000 km.

El principio de funcionamiento de los motores a combustión interna impone que una parte del aceite lubricante se consume durante el funcionamiento del motor, con el objetivo de obtener una óptima lubricación de las partes en contacto.



#### ADVERTENCIA

Solamente el control del nivel de aceite debe ser efectuado con el motor todavía caliente.

Para completar el nivel de aceite el motor debe estar frío.



#### ADVERTENCIA

Con el motor caliente, trabajar con mucho cuidado dentro del compartimiento del motor.

¡Peligro de quemaduras!

---

## LÍQUIDO DEL SISTEMA DE REFRIGERACIÓN DEL MOTOR

Si el nivel no es suficiente, retirar el tapón del depósito y verter el líquido de refrigeración con las mismas características indicadas en “Fluidos originales y lubricantes” (consultar el capítulo “Datos Técnicos”).



#### ADVERTENCIA

Al cargar el sistema de enfriamiento del motor, utilice un líquido del mismo tipo que hay en el tanque. El líquido no puede mezclarse con cualquier otro tipo de líquido anticongelante.

Si el producto especificado no está disponible, no arrancar el motor y remolcar el vehículo a la **Red de Asistencia Fiat**.

---



#### ADVERTENCIA

El sistema de refrigeración está presurizado. Si es necesario sustituir el tapón, utilizar un repuesto original. En caso contrario la eficiencia del sistema puede quedar perjudicada.

Con el motor caliente, no quitar el tapón del depósito: peligro de quemaduras.

---

#### Nota

Si el motor funciona sin el líquido refrigerante, el vehículo podría verse seriamente dañado. Las reparaciones en esos casos no serán cubiertas por la garantía.

---



#### ADVERTENCIA

Nunca aprovisionar el depósito del sistema de refrigeración del motor del vehículo con el líquido de refrigeración no orgánico.

Observar siempre las recomendaciones de este manual.

---

## LÍQUIDO DEL LAVAPARABRISAS/ LAVALUNETA

Si el nivel no es suficiente, levantar el tapón del depósito y verter el líquido descrito en "Capacidades" (consultar el capítulo "Datos Técnicos").

---



### ADVERTENCIA

No viajar con el depósito del limpiaparabrisas vacío: su acción es fundamental para mejorar la visibilidad.

El funcionamiento repetido del sistema sin líquido podría dañar o deteriorar rápidamente algunas partes del sistema.

---



### ADVERTENCIA

Algunos aditivos comerciales del líquido limpiaparabrisas son inflamables.

El compartimiento del motor contiene partes calientes que, al entrar en contacto, podrían provocar un incendio.

---

## FLUIDO PARA LA DIRECCIÓN HIDRÁULICA

Con el vehículo sobre un terreno plano y el motor frío, controle que el nivel del líquido esté entre los límites **MIN** y **MAX** indicados en el depósito.

Con el aceite caliente el nivel puede llegar a superar el límite **MAX**.

Si es necesario añadir fluido, cerciorarse de que tenga las mismas características del fluido ya presente en el sistema.

STELLANTIS orienta que sea utilizado fluido para dirección hidráulica con las mismas características indi-

cadas en "Fluidos originales y lubricantes" (consultar el capítulo "Datos Técnicos"), para mantener las mismas características del fluido ya existente en el sistema y así conservar la garantía de los componentes.

Si el nivel del fluido, presente en el depósito, está inferior al prescrito, añadir fluido conforme se describe a continuación.

- Arrancar el motor, dejarlo en ralentí y aguardar hasta que el nivel del de fluido en el depósito se estabilice.
  - Con el motor funcionando, girar completamente el volante hacia la derecha y hacia la izquierda.
  - Sacar la tapa.
  - Llenar solamente hasta la marca de referencia **MAX** del depósito.
- 

### Nota

Para esta operación se recomienda dirigirse a la **Red de Asistencia Fiat**.

---



### ADVERTENCIA

Evite que el fluido para la dirección hidráulica se ponga en contacto con las partes calientes del motor.

El fluido se inflama fácilmente y podría provocar un incendio.

---



### ADVERTENCIA

No mantenga el volante completamente girado hasta el final de su recorrido.

Esto provoca un inútil aumento de la presión del sistema.

---

Comprobar periódicamente el estado del estado y el tensado de la correa de mando de la bomba de la dirección hidráulica.

---

## FLUIDO DE LOS FRENOS

Comprobar que el líquido esté al nivel máximo.

Si el nivel del líquido en el depósito no es suficiente, desenroscar el tapón del depósito y verter el fluido frenos con las mismas características indicadas en "Fluidos originales y lubricantes" (consultar el capítulo "Datos Técnicos").

El nivel del fluido en el depósito no debe superar la referencia **MAX**.

---



### ADVERTENCIA

Evitar que el líquido de frenos, altamente corrosivo, entre en contacto con las partes pintadas.

Si esto sucediera, lavar inmediatamente con agua.

---

### Nota

El líquido de frenos es higroscópico (es decir, absorbe la humedad). Por ello, si usa el vehículo normal-

mente en zonas donde la humedad atmosférica alcanza unos porcentajes muy altos, hay que cambiar el líquido de frenos más a menudo de lo que se indica en el Plan de Mantenimiento Programado.

---



### ADVERTENCIA

Para evitar posibles inconvenientes durante el frenado, sustituya el líquido de frenos cada dos años, independientemente de los kilómetros recorridos.

Observar siempre el Plan de mantenimiento programado.

---



### ADVERTENCIA

El símbolo , presente en el depósito identifica los fluidos de frenos de tipo sintético, diferenciándolos de los de tipo mineral.

Utilizar fluidos de tipo mineral daña irreversiblemente las juntas

especiales de goma del sistema de frenos.

---

## FILTRO DE AIRE

### Sustitución - Motor Fire

Quitar la tubería de goma de la caja del filtro de aire **A** actuando en el sentido de la flecha.

Soltar las trabas **B** y sacar la tapa **C**, empujándola hacia abajo.

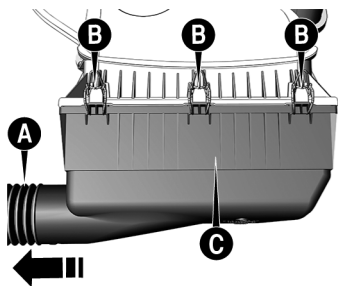

Sustituir el elemento filtrante **D** por un repuesto original, garantizando el ajuste adecuado en todo el contorno de los bordes elemento

filtrante en los bordes de la tapa del filtro.

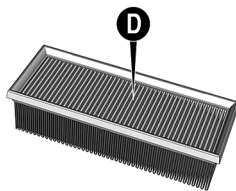

El filtro de aire deberá ser inspeccionado periódicamente y, caso esté muy sucio, deberá ser sustituido antes del plazo indicado en el Plan de mantenimiento programado.

---

#### Nota

Un filtro de aire muy sucio provoca el aumento de consumo de combustible del vehículo.

---



#### ADVERTENCIA

Utilizando el vehículo en carreteras polvorientas, arenosas o con fango, se debe comprobar/ sustituir el elemento del filtro de aire en la mitad de los plazos indicados en el Plano de mantenimiento programado.

Observar siempre las recomendaciones de este manual.

---

## FILTRO DEL AIRE ACONDICIONADO

El sistema de ventilación o de aire acondicionado (si está equipado) pueden poseer un filtro específico destinado a filtrar el aire colectado externamente. Caso el filtro esté sucio, puede ocurrir una eventual disminución de la eficiencia del sistema de ventilación o de aire acondicionado, razón por la cual se aconseja su inspección periódica y eventual sustitución.

Si utiliza el vehículo en zonas polvorientas, de gran contaminación o

litorales, le aconsejamos que cambie más a menudo el elemento filtrante. En particular, debe sustituirlo cuando se note una disminución del flujo de aire en el habitáculo.

Se recomienda que tanto el trabajo de inspección como el de sustitución de los elementos filtrantes sea realizado en la **Red de Asistencia Fiat**.

## BATERÍA

Las baterías de los vehículos Fiat son del tipo con “Sin mantenimiento”, es decir, en condiciones normales no es necesario agregarle agua destilada.

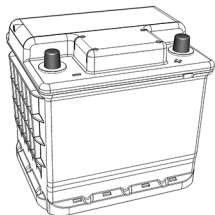

Para la recarga de la batería, ver el procedimiento en este capítulo.



### ADVERTENCIA

La batería del vehículo fue desarrollada para garantizar el mejor desempeño, fiabilidad y calidad para su vehículo. Asimismo, fue desarrollada a medida para el local de su instalación, garantizando total seguridad. En caso de necesidad de sustitución, es imprescindible que a batería sustituta tenga las mismas especificaciones y características de la batería original, tales como tensión nominal (V), capacidad nominal (A/h), corriente de arranque (A), polaridad (posición de los terminales) y las dimensiones (altura, anchura y longitud).

En caso de dudas, diríjase a la **Red de Asistencia Fiat**.



### ADVERTENCIA

El líquido presente en la batería es venenoso y corrosivo. Evitar el contacto con la piel o los ojos. No acercarse a la batería con llamas libres o posibles fuentes de chispas.

¡Peligro de explosión e incendio!



### ADVERTENCIA

La utilización de la batería con el nivel de electrolito muy bajo puede dañarla irreparablemente, provocando un sobrecalentamiento que acelera su autodescarga, disminuyendo la vida útil.

Observar siempre las recomendaciones de este manual.





## ADVERTENCIA

Las baterías contienen sustancias muy peligrosas para el medio ambiente.

Para reemplazar la batería, recomendamos que usted vaya a la **Red de Asistencia Fiat**, que está preparada para desecharla de manera a respetar la naturaleza y las disposiciones legales.



## ADVERTENCIA

El montaje incorrecto de los accesorios eléctricos y electrónicos puede resultar en graves daños al vehículo.

Para hacer cualquier intervención en el vehículo, buscar siempre el personal especializado de la Red de Asistencia.

## Consejos útiles para aumentar la duración de la batería

Al estacionar el vehículo, asegurarse de que las puertas y el capó estén bien cerrados para evitar que los plafones dentro del habitáculo queden encendidos.

Con el motor apagado, no dejar los dispositivos encendidos durante mucho tiempo (por ejemplo, la autorradio, las luces de emergencia, etc.).



## ADVERTENCIA

La batería se daña por sulfatación si se mantiene durante un período largo en estado de carga inferior al 50%.

Eso puede crear dificultades en el arranque.

En caso de inactividad prolongada, ver “Inactividad prolongada del vehículo”, en este capítulo.

Si después de comprar el vehículo desea montar algún accesorio (alarma electrónica, etc.) dirigirse a

un taller de la **Red de Asistencia Fiat** que podrá sugerirle los dispositivos más adecuados y sobre todo le aconsejará sobre la necesidad de utilizar una batería de mayor capacidad.



## ADVERTENCIA

Si desea instalar en el vehículo sistemas adicionales, se advierte el peligro debido a derivaciones impropias de las conexiones del cableado eléctrico, especialmente si afectan a los dispositivos de seguridad.

¡Peligro de sobrecarga e incendio!

## CENTRALES ELECTRÓNICAS

Durante la utilización normal del vehículo, no son necesarias precauciones especiales.

Sin embargo, en caso de intervenciones en la instalación eléctrica o de arranque de emergencia, es indispensable seguir escrupulosamente las recomendaciones que aquí se indican:

- No desconectar nunca la batería de la instalación eléctrica con el motor en marcha.
- Desconectar la batería de la instalación eléctrica en caso de recarga.
- No realice nunca una puesta en marcha de emergencia del motor con un cargador de baterías, utilice una batería auxiliar.
- Tener mucha atención a la conexión entre la batería y la instalación eléctrica, verificando tanto que la polaridad sea correcta como la conexión esté en buen estado. Cuando se vuelva a conectar la batería, la central del sistema de inyección / encendido necesita regular sus parámetros internos; por lo tanto, durante los primeros kilómetros, el funcionamiento del vehículo puede resultar algo diferente respecto al anterior.
- No conectar ni desconectar los terminales de las unidades electrónicas cuando la llave de arranque esté en posición **MAR**.
- No comprobar las polaridades eléctricas haciendo saltar chispas.
- Desconectar las centrales electrónicas si realiza soldaduras eléctricas en la carrocería. Quitarlas en caso de temperaturas superiores a 80°C (trabajos especiales en la carrocería, etc.).



#### ADVERTENCIA

La instalación de accesorios electrónicos (autorradio, alarma, etc.) excepto los originales de fábrica no debe, bajo ningún concepto, alterar los cableados eléctricos de los sistemas de inyección y encendido..

Observar siempre las recomendaciones de este manual.



#### ADVERTENCIA

Las modificaciones o reparaciones en la instalación eléctrica realiza-

das de manera incorrecta y sin tener en cuenta las características técnicas de la instalación, pueden provocar anomalías en el funcionamiento con riesgo de incendio.

Buscar siempre asistencia de personal especializado.

## RECARGA DE LA BATERÍA

### PROCEDIMIENTOS

Es preferible cargarla lentamente con un amperaje bajo y con una duración aproximada de 24 horas. Para ello:

- Desconectar los terminales del sistema eléctrico de los polos de la batería.
- Conectar los cables del aparato de recarga a los polos de la batería, respetando las polaridades.
- Encender el aparato de recarga.
- Una vez finalizada la recarga, apagar el aparato.

- Volver a conectar lo bornes a los terminales de la batería respetando las polaridades.



### ADVERTENCIA

Por ningún motivo use un cargador de baterías rápido para el arranque de emergencia

Podría dañar los sistemas electrónicos y especialmente las centrales que dirigen las funciones de encendido y alimentación.

---



### ADVERTENCIA

El líquido presente en la batería es venenoso y corrosivo. Evitar el contacto con la piel o los ojos. No acercarse a la batería con llamas libres o posibles fuentes de chispas.

¡Peligro de explosión e incendio!

---

## SERVICIOS EN LA CONCESIONARIA

### PROCEDIMIENTOS DE MANTENIMIENTO

---



### ADVERTENCIA

El mantenimiento equivocado del vehículo o la no ejecución de intervenciones y reparaciones (cuando sea necesario) pueden conducir a reparaciones más costosas, daños a otros componentes o impacto negativo en el rendimiento del vehículo.

Examinar inmediatamente cualquier problema en el funcionamiento en la **Red de Asistencia Fiat**.

---



### ADVERTENCIA

El vehículo se equipa con líquidos optimizados para proteger sus prestaciones, su duración y prolongar los intervalos de mantenimiento. No utilizar sustancias químicas para lavar

estos componentes, ya que podrían dañar el motor, el cambio o el sistema de climatización. Estos daños no están cubiertos por la garantía del vehículo.

Si hubiera que realizar un lavado debido a un funcionamiento incorrecto de un componente, utilizar únicamente el líquido específico para dicho procedimiento.

---



### ADVERTENCIA

Conviene llevar el vehículo para mantenimiento en la **Red de Asistencia Fiat**. Para las operaciones periódicas y las pequeñas intervenciones realizadas personalmente en el vehículo, se aconseja utilizar equipos adecuados, piezas originales y los líquidos necesarios.

No realizar ninguna operación si usted no tiene la experiencia necesaria.

---

Las páginas siguientes contienen las normas sobre el mantenimiento

necesario previsto por el personal técnico que proyectó el vehículo. prevista pelo pessoal técnico que projetou o veículo.

Además de estas indicaciones de mantenimiento especificadas en el mantenimiento programado normal, están presentes otros componentes que pueden necesitar de intervenciones o sustituciones durante el ciclo de vida del vehículo.

## ACEITE DEL MOTOR

### Control del nivel de aceite del motor

---



#### ADVERTENCIA

Una cantidad excesiva o insuficiente de aceite en el interior del bloque es extremadamente dañina para el motor.

Tener atención para que el aceite mantenga siempre un nivel adecuado.

---

Para garantizar la correcta lubricación del motor es indispensable que el aceite se mantenga siempre al nivel prescrito (consultar el apartado "Compartimiento del motor" en este capítulo).

Comprobar el nivel de aceite a intervalos regulares, por ejemplo en cada repostado de combustible.

Si se alcanza la temperatura de funcionamiento, el control debe realizarse aproximadamente 5 minutos tras apagar el motor. Además, el vehículo debe estacionarse en una superficie lo más llana posible.

Hacer que el nivel de aceite este siempre comprendido entre las referencias de límite mínimo y máximo indicadas en la varilla de control.

### Sustitución del aceite del motor

Para más información sobre los intervalos de mantenimiento correctos, consultar el "Plan de Mantenimiento Programado".

### Elección del tipo de aceite del motor

Para garantizar prestaciones óptimas y la máxima protección en cualquier condición de funcionamiento, se recomienda utilizar exclusivamente aceites motor certificados ACEA (consultar el apartado "Líquidos originales y lubricantes" en el capítulo "Datos técnicos").

### Eliminación del aceite usado y de los filtros correspondientes

Para la eliminación del aceite motor y de los filtros correspondientes, dirigirse a los entes competentes para más información sobre la normativa local.

### Nota

La eliminación realizada de manera incorrecta del aceite usado y de los filtros de aceite puede provocar graves daños al medio ambiente.

---

## FILTRO DE ACEITE DEL MOTOR

### Sustitución del filtro de aceite del motor

El filtro de aceite motor debe sustituirse cada vez que se sustituye el aceite motor.

Para más información sobre los intervalos de mantenimiento correctos, consultar el "Plan de Mantenimiento Programado".

Para la sustitución se recomienda utilizar un recambio original, diseñado especialmente para este vehículo.

## FILTRO DE AIRE

---



### ADVERTENCIA

El sistema de aspiración del aire (filtro de aire, tubos de goma, etc.) puede llevara cabo una función de protección en caso de retornos de llama del motor. **NO DESMONTAR** este sistema salvo para poder realizar

intervenciones de reparación o mantenimiento.

Antes de poner en marcha el motor, asegúrese que el sistema no esté desmontado. El incumplimiento de esta precaución puede ocasionar lesiones graves.

---

### Sustitución del filtro de aire

Para la sustitución se recomienda utilizar un recambio original, diseñado especialmente para este vehículo.

Para más información sobre los intervalos de mantenimiento correctos, consultar el "Plan de Mantenimiento Programado".

## AIRE ACONDICIONADO - MANTENIMIENTO DEL SISTEMA

---



### ADVERTENCIA

Solicitar el uso exclusivo de los refrigerantes y lubricantes para compresores aprobados y adecuados para

el sistema de aire acondicionado específicos del vehículo. Algunos refrigerantes no aprobados son inflamables y pueden explotar, con el riesgo de lesiones.

El uso de refrigerantes y lubricantes líquidos no aprobados también puede comprometer la eficiencia del sistema, que requiere reparaciones costosas.

---



### ADVERTENCIA

El sistema de aire acondicionado contiene líquido refrigerante a alta presión.

Para evitar lesiones a personas o al sistema, la posible adición de líquido refrigerante o cualquier reparación que requiera la desactivación de los tubos, deberán ser realizadas por la **Red de Asistencia Fiat**.

---

Para garantizar las mejores prestaciones posibles, el sistema de aire acondicionado se debe controlar y

someter a mantenimiento en la **Red de Asistencia Fiat** en el inicio del verano.

---

### Nota

Utilizar sustancias químicas para lavar el sistema de aire acondicionado, una vez que los componentes internos podían dañarse. Daños de esta naturaleza no son cubiertos por la garantía.

---

### Sustitución del filtro del aire acondicionado (si está equipado)

Para más información sobre los intervalos de mantenimiento correctos, consultar el "Plan de Mantenimiento Programado".

Para la sustitución del filtro, dirigirse a la **Red de Asistencia Fiat**.

## FILTRO DE COMBUSTIBLE

Para la sustitución se recomienda utilizar un recambio original, diseñado especialmente para este vehículo.

Para más información sobre los intervalos de mantenimiento correctos, consultar el "Plan de Mantenimiento Programado".

## SISTEMA DE ESCAPE



### ADVERTENCIA

Las emisiones del escape son muy peligrosas y pueden resultar mortales.

De hecho, contienen monóxido de carbono, un gas incoloro e inodoro que, si se inhala, puede ocasionar desmayos o envenenamientos.

---



### ADVERTENCIA

El sistema de escape puede llegar a elevadas temperaturas y puede provocar un incendio si el vehículo se estaciona sobre material inflamable. Así, hierba o hojas secas, en general, pueden incendiarse si entran en contacto con el sistema de escape del vehículo.

Evitar estacionar su vehículo o utilizarlo donde el sistema de escape pueda entrar en contacto con materiales inflamables.

---



### ADVERTENCIA

Los vehículos equipados con convertidor catalítico deben abastecerse únicamente con gasolina sin plomo. Una gasolina que contiene plomo puede dañar irreparablemente el catalizador y causar daños en la función de reducción de las emisiones contaminantes, comprometer el fun-

cionamiento del motor, y dañarlo de manera irreparable.

Si el motor no funciona correctamente, particularmente en el caso de ignición irregular o de una caída en el rendimiento, dirigirse a la **Red de Asistencia Fiat** inmediatamente. El funcionamiento prolongado del motor de manera irregular puede causar el sobrecalentamiento del catalizador y, en consecuencia, un posible daño en el propio motor y en el vehículo.

---

Un mantenimiento correcto del sistema de escape del motor representa la protección mejor contra las filtraciones de monóxido de carbono en el habitáculo.

Si se detecta un ruido anómalo en el escape, o la presencia de humo en el interior del habitáculo, o bien si los bajos de la carrocería o la parte trasera del vehículo han sufrido daños, dirigirse a la **Red de Asistencia Fiat** para que comprueben todo el sistema de escape y las zonas de la carrocería adyacentes, con el fin

de localizar posibles componentes rotos, dañados, deteriorados o que se hayan desplazado de su posición de montaje correcta.

Soldaduras abiertas o conexiones flojas pueden causar filtraciones de gas de escape en el interior del habitáculo.

Cada vez que se eleva el vehículo, hacer que comprueben el sistema de escape. Sustituir los componentes que necesitan ser reemplazados (dirigirse a la **Red de Asistencia Fiat**).

En condiciones de funcionamiento normales, el convertidor catalítico no requiere mantenimiento: no obstante, para asegurar su funcionamiento correcto y evitar daños es sumamente importante que el motor funcione perfectamente.

Para reducir al mínimo el riesgo de daños al convertidor catalítico, seguir las siguientes indicaciones:

- No apagar el motor o desactivar el dispositivo de arranque con

marcha engranada y vehículo en movimiento.

- No intentar arrancar el motor mediante maniobras de inercia.
- No forzar el motor si el ralentí es muy irregular o si las condiciones de funcionamiento son claramente irregulares.

## SISTEMA DE REFRIGERACIÓN

La salida de líquido de refrigeración motor (anticongelante) o de vapor del radiador puede provocar graves quemaduras.

Si se detecta la salida de vapor del compartimento del motor, o el silbido correspondiente, no abrir el capó y esperar a que el radiador se enfríe.

---

### Nota

No intentar quitar el tapón con radiador o depósito de expansión calientes: **!PELIGRO DE QUEMADURAS!**

---

## Comprobación del líquido de refrigeración del motor

Si el líquido de refrigeración del motor presenta características distintas a las originales (presencia de impurezas, suciedad o coloración alterada), diríjase a la **Red de Asistencia Fiat** para el lavado, limpieza y aprovisionamiento.

Comprobar que en la parte delantera del condensador no haya una acumulación de insectos, hojas u otros residuos. Si fuese necesario, limpiarla pulverizando agua con cuidado.

Comprobar que la goma de los tubos flexibles del sistema de refrigeración motor no este deteriorada y que no haya grietas, desgarros, cortes y obstrucciones en los racores del lado del depósito de expansión y del radiador. Si se sospechan fugas en el sistema (por ejemplo si se necesitan reaprovisionamientos frecuentes), dirigirse a la **Red de Asistencia Fiat** para que comprueben la estanqueidad del sistema.

Con motor apagado y temperatura de funcionamiento normal, comprobar la estanqueidad del tapón del radiador del sistema de refrigeración.

---

### Nota

NO quitar el tapón si la temperatura del líquido es demasiado alta: **!PELIGRO DE QUEMADURAS!**

---

---

### Nota

Antes de quitar el tapón del depósito del líquido de refrigeración motor, esperar a que el sistema se enfríe.

---

### Reaprovisionamiento/ vaciado/ lavado del líquido de refrigeración motor

Si el líquido de refrigeración del motor presenta características distintas a las originales (presencia de impurezas, suciedad o coloración alterada), diríjase a la **Red de Asistencia Fiat** para el lavado, limpieza y aprovisionamiento.

Para más información sobre los intervalos de mantenimiento correctos,

consultar el "Plan de Mantenimiento Programado".

---

### Nota

Para el reaprovisionamiento, utilizar un líquido con características correspondientes a las indicadas en la tabla "Líquidos y lubricantes" (ver el capítulo "Datos técnicos").

---

---

### Nota

No utilizar agua pura, líquidos de refrigeración motor a base de alcohol, inhibidores de corrosión o productos anti oxidación adicionales ya que podrían ser incompatibles con el líquido de refrigeración motor y causar la obstrucción del radiador.

---

### Tapón del radiador sistema de refrigeración motor

El tapón debe estar completamente cerrado para evitar fugas de líquido de refrigeración del motor y garantizar que el líquido vuelva al radiador desde el depósito de expansión.



Comprobar periódicamente el tapón y limpiarlo para eliminar cuerpos extraños que puedan haberse depositado en su superficie exterior.

---

#### **Nota**

Con motor caliente o sobrecalentado no añadir nunca líquido de refrigeración.

---

#### **Nota**

No intentar enfriar un motor sobrecalentado aflojando o quitando el tapón. En efecto, el calor provoca un aumento considerable de la presión en el sistema de refrigeración.

---

#### **Nota**

Usar únicamente el tapón del radiador previsto para el vehículo para evitar daños al motor.

---

### **Eliminación del líquido de refrigeración motor usado**

La eliminación del líquido de refrigeración motor está sujeta a normas legales: dirigirse a los entes competentes para más información sobre la normativa local.

---

#### **Nota**

Para evitar que niños o animales ingieran el líquido, no conservarlo en envases abiertos y no verterlo al suelo. En caso de ingestión, acudir inmediatamente a un médico. Eliminar inmediatamente posibles restos de líquido del suelo.

---

#### **Nota**

Al detener el vehículo tras recorrer un trayecto breve, podría detectarse la salida de vapores por la parte frontal del capo. Se trata de un fenómeno normal debido a la presencia de lluvia, nieve o mucha humedad en la superficie del radiador.

---

---

#### **Nota**

Con motor y sistema fríos, no añadir líquido de refrigeración más allá del nivel máximo indicado en el depósito dentro del compartimiento del motor.

---

### **SISTEMA DE FRENOS**

Para asegurar la eficiencia del sistema de frenos, comprobar periódicamente sus componentes: dirigirse a la **Red de Asistencia Fiat** para que realicen esta operación.

Para más información sobre los intervalos de mantenimiento correctos, consultar el "Plan de Mantenimiento Programado".

---

#### **Nota**

Conducir con el pie apoyado en el pedal del freno puede perjudicar su eficiencia, aumentando el riesgo de accidentes. Durante la marcha no apoyar el pie en el pedal del freno y no solicitarlo inútilmente para evitar que los frenos se recalienten:

el desgaste excesivo de las pastillas podría causar daños al sistema de frenos.

---

#### **Nota**

Para el reaprovisionamiento, utilizar un líquido con características correspondientes a las indicadas en la tabla "Líquidos originales y lubricantes" (ver el capítulo "Datos técnicos").

---

#### **Nota**

En caso de reaprovisionamiento, utilizar únicamente líquido de frenos nuevo o contenido en un envase perfectamente cerrado. Un líquido de frenos contenido en un envase abierto absorbe la humedad: esta condición podría causar la ebullición imprevista del líquido al frenar en modo brusco y continuo, provocando una avería de los frenos inesperada. Esto podría causar accidentes.

---

---

#### **Nota**

Mantener siempre el tapón del depósito del líquido de frenos (situado en el compartimento del motor) bien cerrado.

---

---

#### **Nota**

Una cantidad excesiva de líquido de frenos en el interior del depósito puede provocar la salida del líquido sobre las partes calientes del motor y el consiguiente riesgo de incendios. El líquido de frenos puede dañar las superficies pintadas y las partes de plástico, por lo tanto, prestar especial atención.

---

Evitar el contacto del líquido de frenos con líquidos a base de petróleo. Las juntas de estanqueidad podrían dañarse y afectar al funcionamiento de los frenos.

---

## **CAMBIO MANUAL**

Utilizar únicamente aceite cambio con características correspondientes a las indicadas en la tabla "Líquidos originales y lubricantes" (ver el capítulo "Datos técnicos").

### **Frecuencia de los cambios de aceite**

En condiciones de funcionamiento normales del vehículo, no es necesario sustituir el aceite del cambio, a no ser que el lubricante entre en contacto con agua. En este caso, dirigirse a la **Red de Asistencia Fiat** para la operación de sustitución del aceite.

### **PLAN DE REVISIÓN ANUAL - Únicamente para la República Argentina**

**En caso de que el vehículo recorra menos de 10.000 km al año, se aconseja que haga realizar el plan de revisión anual que incluye lo siguiente:**

- Control del estado/desgaste de los neumáticos y eventual regu-

- lación de la presión (incluyendo la rueda de repuesto).
- Control del funcionamiento de la instalación de iluminación (faros, luces de giro, luces de emergencia, compartimiento de equipajes, habitáculo, guantera, testigos del cuadro de instrumentos, etc.).
  - Control del funcionamiento de la instalación del limpia/lavaparabrisas, regulación de los pulverizadores.
  - Control de la posición/desgaste de las escobillas del limpiaparabrisas y del limpialuneta.
  - Control del estado y desgaste de las pastillas de los frenos delanteros.
  - Control visual del estado del: motor, cambio, transmisión, tubos (escape - alimentación del combustible - frenos) elementos de goma (capuchones - manguitos - forros etc.), tubos flexibles, sistema de frenos y alimentación.
  - Control del estado de carga de la batería.

- Control visual de las distintas correas de mando.
- Control y eventual repostado del nivel de los líquidos (refrigerante motor, frenos, lavaparabrisas, lavaluneta, batería, etc.).
- Sustitución del aceite motor.
- Sustitución del filtro aceite motor.
- Sustitución del filtro del aire acondicionado.
- Control del cartucho del filtro de aire en caso que la unidad recorra menos de 10.000 km al año.

Después de la última revisión en el Plan de Mantenimiento Programado (180.000 km), considere la misma frecuencia para sustitución de ítems a contar de la segunda revisión (20.000 km).

## ELEVACIÓN DEL VEHÍCULO

### PUNTOS DE ELEVACIÓN

Si es necesario levantar el vehículo, dirigirse a la **Red de Asistencia Fiat**, que está equipada con elevadores de brazos o elevadores de taller.

Los puntos de elevación del vehículo están marcados en los faldones laterales con los símbolos ▼.

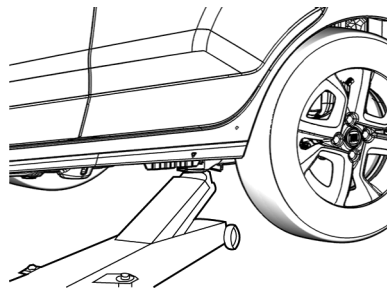

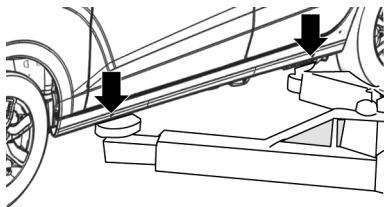

## NEUMÁTICOS (LLANTAS)

### NEUMÁTICOS - INFORMACIONES GENERALES

Los neumáticos y las ruedas especificados por Fiat son rigurosamente ajustados al respectivo modelo/versión del vehículo, contribuyendo fundamentalmente para la estabilidad del vehículo y la seguridad de sus ocupantes.



#### ADVERTENCIA

Se recomienda la utilización exclusivamente de neumáticos y ruedas homologados por Fiat para el mo-

delo/versión de su vehículo, o sea, neumáticos radiales del mismo tipo de construcción, fabricante, dimensiones y con el mismo diseño,

Evitar riesgos innecesarios.

Utilizar embellecedores originales Fiat.

Los vehículos Fiat utilizan neumáticos Tubeless, es decir, sin cámara de aire. Por lo tanto, por ningún motivo se debe utilizar cámaras de aire en estos neumáticos.

Efectuar la revisión y el mantenimiento de los neumáticos y ruedas en la **Red de Asistencia Fiat**, que dispone de herramientas específicas y de los repuestos necesarios y providencias cuanto a la eliminación de neumáticos viejos como residuos.

Evitar la sustitución individual de los neumáticos. Si es posible, sustituir por lo menos los neumáticos del mismo eje, o sea, los delanteros y los traseros, dos a dos.

Debido a las características distintas de construcción y la estructura

del neumático, pueden ocurrir diferencias en la profundidad del perfil de neumáticos nuevos, según la versión y el fabricante.

---

#### Nota

La posición de montaje de los neumáticos está indicada en las laterales, por ejemplo, por las palabras “inside” (parte interna) y “outside” (parte externa). En algunos neumáticos se puede identificar la posición de montaje por medio de una flecha. Es importante que se mantenga siempre el sentido de rodadura indicado, asegurándose, de esa manera, un mejor aprovechamiento de las características relacionadas a “aquaplaning”, adherencia, ruidos y desgaste.

---

#### Nota

Los neumáticos nuevos presentan su máxima adherencia después de haber recorrido por lo menos 150 km.



## ADVERTENCIA

No utilizar neumáticos en mal estado en el vehículo (ej.: hinchazones, agujeros, desgaste acentuado).

En tales condiciones, podrá provocar su reventón, accidentes y lesiones.

Los neumáticos envejecen aunque se usen poco. Las grietas en la banda de rodadura o a los lados son un signo de envejecimiento. De todos modos, si tiene los neumáticos desde hace más de 5 años, debe hacerlos controlar por personal especializado para que valoren si puede seguir utilizándolos. acordarse de que debe controlar también la rueda de repuesto con el mismo cuidado.

En caso de sustitución, utilizar siempre neumáticos nuevos, prefiriendo los que son homologados por Fiat para el modelo/versión de su vehículo.

## Lectura correcta de los neumáticos

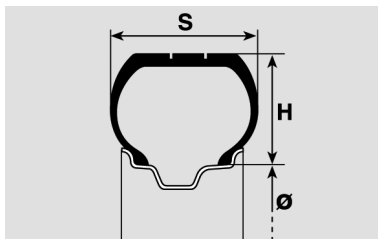

Para escoger correctamente el neumático es importante saber identificar correctamente las características y dimensiones del neumático. Los neumáticos radiales, por ejemplo, presentan la siguiente inscripción en las laterales:

Ejemplo: **175/65R14 82T**

**175** - Ancho nominal del neumático en mm (S)

**65** - Relación altura/ancho en % (H/S)

**R** - Tipo de construcción - código de radial

**14** - Diámetro de la rueda en pulgadas

**82** - Índice de capacidad de carga

**T** - Índice de velocidad máxima

Los neumáticos pueden contener también informaciones del sentido de marcha y referencia de neumáticos con versión reforzada (Reinforced). La fecha de fabricación también está indicada en la lateral del neumático. Ejemplo: DOT... 0116 - significa que el neumático fue producido en la 1ª semana del año de 2016.

## PRESIÓN DE LOS NEUMÁTICOS

Controlar cada dos semanas aproximadamente y antes de emprender viajes largos, la presión de todos los neumáticos, incluyendo el de repuesto. Respetar siempre los valores de presión de los neumáticos, descritos en el capítulo "Datos técnicos".



## ADVERTENCIA

La presión de los neumáticos indicada es válida solamente para los "neumáticos fríos".

Se debe calibrarlos únicamente de esa manera, principalmente antes de viajes largos.

---

Cuando se utiliza el vehículo durante un largo periodo, es normal que la presión aumente. El aire en los neumáticos se dilata cuando calienta debido a la fricción interna. De esa manera, la presión es más alta en los neumáticos calientes que en los fríos.

---



#### ADVERTENCIA

Una presión demasiado baja causa el supercalentamiento del neumático con la posibilidad de graves daños al mismo.

Utilizar los valores de presión indicados en el capítulo "Datos técnicos".

---



#### ADVERTENCIA

Una presión incorrecta provoca desgaste anormal de los neumáticos.

Verificar siempre los valores de presión en la tabla específica.

---

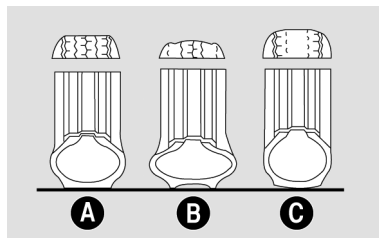

**A** - Presión normal: banda de rodadura desgastada uniformemente.

**B** - Presión insuficiente: banda de rodadura desgastada especialmente en los bordes.

**C** - Presión excesiva: banda de rodadura desgastada especialmente en el centro.

---



#### ADVERTENCIA

Acordarse de que la adherencia del vehículo a la carretera también

depende de la correcta presión de los neumáticos.

Mantener siempre los neumáticos con la presión correcta.

---



#### ADVERTENCIA

En alta velocidad y en piso húmedo, el neumático con desgaste acentuado puede perder el contacto con el piso

Eso puede provocar la pérdida de manejabilidad y control del vehículo.

---

Una presión insuficiente de los neumáticos aumentará el consumo de combustible, contaminando el medio ambiente.

#### Para calibrar el neumático

- Consultar los valores de presión de los neumáticos en el capítulo "Datos Técnicos".
- Quitar la tapa de válvula y conectar la manguera de control de

presión directamente en la válvula.

- Ajustar la presión de los neumáticos a la respectiva carga (ver la tabla de presión de neumáticos a media carga y a plena carga, en el capítulo "Datos Técnicos").
- Comprobar también la presión del neumático de repuesto. Calibrarlo con la presión más alta prevista, de modo que tenga presión suficiente para sustituir cualquier rueda del vehículo.



### ADVERTENCIA

La no observación de las recomendaciones constantes en el presente manual reduce substancialmente la durabilidad de los neumáticos.

Además, podría influenciar negativamente en el comportamiento del vehículo.

---

La falta de tapas de válvulas o la utilización de tapas inadecuadas puede dar origen a pérdidas de aire.

Para evitarlas, mantener siempre todas las tapas debidamente apretadas. Si se sustituye un neumático, se recomienda sustituir la válvula de llenado también.

Para evitar daños:

- Evitar el contacto del neumático con aceite, grasa o combustible.
- Quitar los cuerpos extraños (clavos, tornillos, etc.) que hayan penetrado en el neumático.

---

### Nota

Evitar los frenazos, las salidas con patinazo de ruedas, golpes contra las veredas, hoyos y obstáculos de cualquier naturaleza, dimensión y profundidad. El uso prolongado en caminos mal conservados puede dañar los neumáticos.

- 
- Controlar periódicamente que los neumáticos no tengan cortes a los lados, hinchazones o un consumo irregular de la banda de rodadura. Si fuera así, dirigirse a

un taller de la **Red de Asistencia Fiat**.

- No viajar con el vehículo sobrecargado: puede dañar seriamente las ruedas y los neumáticos (ver carga máxima admitida, en el capítulo "Datos Técnicos").
- Si se pincha un neumático, detener inmediatamente el vehículo, respetando la señalización de tráfico, y cambiar la rueda para no dañar el neumático, la llanta, la suspensión y el mecanismo de la dirección.

### CONJUNTO RUEDA Y NEUMÁTICO DE REPUESTO

En la rueda de repuesto encuentra aplicado un adhesivo con los principales avisos sobre la utilización y de las respectivas limitaciones. No quitar el adhesivo, no cubrirlo y nunca aplicar ningún embelecador de rueda.



### ADVERTENCIA

El conjunto rueda/neumático de repuesto se destina exclusivamente al uso temporal, en caso de emergencia.

La utilización debe reducirse al mínimo indispensable.

---



### ADVERTENCIA

La velocidad máxima permitida durante el uso de la rueda de repuesto es de 80 km/h o bien 120 km/h, indicada en la misma rueda según el modelo/versión.

Conducir con prudencia y no superar, de ninguna manera, el límite de velocidad permitido.

---

### Nota

En caso de duda respecto a la situación presente en su vehículo, consulte la etiqueta adhesiva color na-

ranja aplicada en la rueda de repuesto aplicada en la rueda de repuesto de las versiones con rueda de repuesta de dimensión menor que las ruedas de uso normal, en la que está especificada la velocidad máxima permitida de uso. Conducir el vehículo con prudencia.

---



### ADVERTENCIA

Las características de conducción del vehículo, con la rueda de repuesto montada, se alteran. Por lo tanto, se debe evitar aceleraciones y frenadas violentas, cambios de dirección bruscos y curvas en alta velocidad. La durabilidad promedio de la rueda de repuesto es de 3000 km.

Cuando haya alcanzado esos 3000 km, el neumático debe ser sustituido por el original o por otro de repuesto con las mismas características del neumático previsto para el vehículo.

---



### ADVERTENCIA

Nunca instalar un neumático tradicional en una rueda destinada a la utilización como rueda de repuesto. No es permitido utilizar simultáneamente más que una rueda de repuesto. No lubricar los tornillos antes de montarlos, pues podrán desatarse espontáneamente durante la utilización del vehículo.

Mandar reparar y remontar la rueda sustituida lo más rápidamente posible.

---



### ADVERTENCIA

No es permitido utilizar simultáneamente dos o más ruedas de repuesto.

Respetar siempre las recomendaciones de este manual.

---





## ADVERTENCIA

No lubricar las roscas de los tornillos antes de montar los neumáticos, pues estos podrán soltarse espontáneamente durante la utilización del vehículo.

En ninguna circunstancia los tornillos deben ser lubricados.



## ADVERTENCIA

No cumplir las restricciones de uso de la rueda de repuesto puede provocar accidentes con riesgo de graves lesiones o muerte.

Seguir siempre las prescripciones de este manual.

## Nota

Comprobar regularmente la presión de los neumáticos originalmente instalados y del neumático de repuesto, respetando los valores indi-

cados en este manual, en el capítulo "Datos técnicos".

En caso de eventual vaciado parcial o total del conjunto rueda/neumático de repuesto, efectuar el llenado del neumático de repuesto hasta alcanzar la presión prescrita en este manual, en el capítulo "Datos técnicos".

El conjunto rueda/neumático de repuesto debe estar siempre condicionado en local adecuado en el vehículo calibrado en la presión indicada, para que, en caso de emergencia, esté listo para ser utilizado de manera segura y adecuada.

## DURABILIDAD DE LOS NEUMÁTICOS

Para comprobar el desgaste del neumático, verificar los indicadores de desgaste ubicados en el fondo de la banda de rodadura, transversalmente en relación al sentido de rodadura. Los indicadores están dispuestos en 6 ó 8 locales (según la marca), a distancias iguales y son señalados

por medio de marcas/símbolos o siglas ("TWI") en los lados del neumático.

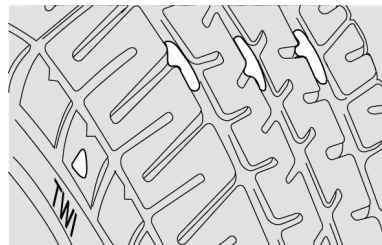

Es importante obedecer al límite de seguridad en el desgaste natural del neumático en su banda de rodadura, que no debe tener menos que 1,6 mm de profundidad en los surcos. Cuando la altura sea de 1,6 mm, los neumáticos deben ser sustituidos.

La durabilidad del neumático tiene relación con el estilo de conducción de cada conductor. Curvas hechas en alta velocidad, aceleraciones bruscas, frenazos y salidas con patinazo de ruedas aumentan el desgaste de los neumáticos.

La sobrecarga es también uno de los factores que puede reducir considerablemente la durabilidad de los neumáticos. El exceso de peso compromete la durabilidad de los componentes y aumenta el riesgo de daños o de alteraciones estructurales importantes del vehículo.

## TORNILLOS DE LAS RUEDAS (RINES)

---



### ADVERTENCIA

Utilizar exclusivamente los tornillos que pertenecen al respectivo vehículo.

Observar siempre las recomendaciones de este manual.

---

Los tornillos de las ruedas deben ser apretados con el par indicado. Con un par insuficiente, las ruedas podrán soltarse con el vehículo en movimiento y un par excesivo podrá provocar daños a los tornillos. Los

tornillos de las ruedas deben estar limpios y girando fácilmente.

En el caso de sustitución de ruedas/neumáticos, diríjase a la **Red de Asistencia Fiat** lo más pronto posible para comprobar el apriete correcto de los tornillos de fijación de las ruedas, usando una llave de par calibrada adecuadamente.



### ADVERTENCIA

Bajo ningún concepto los tornillos deben ser lubricados.

Observar siempre las recomendaciones de este manual.

---

## ROTACIÓN DE RUEDAS (RINES)

Para permitir un desgaste uniforme entre los neumáticos delanteros y los traseros, es recomendable efectuar la rotación de los neumáticos cada 10 mil kilómetros, manteniéndolos del mismo lado del vehículo para no invertir el sentido de movimiento.

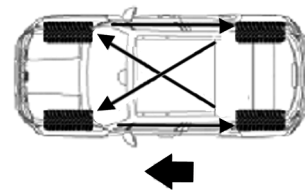

De esa manera, los neumáticos tendrán aproximadamente la misma duración.

Es recomendable que, tras la rotación de las ruedas, se compruebe el balanceado de las ruedas y la alineación de la dirección.



### ADVERTENCIA

No efectuar la rotación cruzada de los neumáticos, desplazando los del lado derecho al lado izquierdo del vehículo y viceversa.

Observar siempre las recomendaciones de este manual.

---

## BALANCEADO DE LAS RUEDAS (RINES)

Las ruedas del vehículo fueron previamente balanceadas en el montaje, sin embargo, el uso puede provocar su desbalanceado.

Una de las señales de que la rueda está desbalanceada es cuando se perciben vibraciones en la dirección.

El desbalanceado provoca desgaste de la dirección, de la suspensión y de los neumáticos.

## ALINEACIÓN DE LAS RUEDAS (RINES)

El vehículo debe estar con las especificaciones geométricas de la suspensión en conformidad con el fabricante, para evitar que un desequilibrio de las fuerzas que actúan en el vehículo durante la marcha pueda causar desgaste prematuro de los componentes de la suspensión y neumáticos.

En caso de desgaste anormal de los neumáticos, dirigirse a la **Red de**

**Asistencia Fiat** para que efectúen la alineación de la dirección.



### ADVERTENCIA

La alineación de la dirección y el balanceado de las ruedas no son cubiertos por la garantía del vehículo.

También no están cubiertos los eventuales desperfectos que puedan surgir debido al uso del vehículo fuera de las especificaciones de alineación y balanceado suministradas por STELLANTIS.

## INACTIVIDAD PROLONGADA DEL VEHÍCULO

### PRECAUCIONES

Si el vehículo va a estar parado durante más de un mes, seguir las siguientes precauciones:

- Estacionar el vehículo en un lugar cubierto, seco y, si es posible, aireado y abrir un poco las ventanillas.
- Comprobar que el freno de mano no este accionado.
- Desconectar el terminal negativo del polo de la batería y comprobar el estado de carga de la misma. Durante el periodo de inactividad del vehículo, este control se deberá repetir trimestralmente.
- Si no se desconecta la batería del sistema eléctrico, comprobar el estado de la carga cada treinta días.
- Limpiar y proteger las partes pintadas aplicando ceras protectoras.
- Limpiar y proteger las partes metálicas brillantes con productos específicos que se encuentran en el mercado.
- Espolvorear talco en las escobillas de goma del limpiaparabrisas y del limpialuneta y dejarlas levantadas de los vidrios.

- Cubrir el vehículo con una lona o un plástico perforado, prestando especial atención para no dañar la superficie pintada arrastrando el polvo que pueda acumularse. No utilizar lonas de plástico compacto, ya que no permiten la evaporación de la humedad presente en la superficie del vehículo.
- Inflar los neumáticos con una presión de +0,5 bar (+7,25 psi) superior respecto a la prescrita y controlarla periódicamente.
- No vaciar el sistema de refrigeración del motor.
- Siempre que se deje el vehículo inactivo durante dos o más semanas, dejar funcionar con el motor al ralentí durante unos 5 minutos el sistema de aire acondicionado, regulado en aire exterior y con el ventilador al nivel de velocidad máximo. Esta operación garantizara una lubricación adecuada del sistema, reduciendo al mínimo la posibilidad de daños en el compresor cuando el sistema vuelva a estar en funcionamiento.

---

### Nota

Antes de desconectar la alimentación eléctrica de la batería, esperar al menos un minuto desde el momento en que se coloca el dispositivo de arranque en **STOP** y desde el cierre de la puerta del lado conductor. En la siguiente conexión de la alimentación eléctrica a la batería, asegurarse de que el dispositivo de arranque esté en posición **STOP** y que la puerta del lado conductor este cerrada.

---

## CARROCERÍA

### PROTECCIÓN CONTRA LOS AGENTES ATMOSFÉRICOS

El vehículo cuenta con las mejores soluciones tecnológicas para proteger eficazmente la carrocería de la corrosión.

Estas son las principales soluciones:

- Selección de productos y sistemas de pintura que confieren al

vehículo resistencia a la corrosión y a la abrasión.

- Uso de chapas galvanizadas (o previamente tratadas) que proporcionan una alta resistencia a la corrosión.
- Aplicación pulverizada de materiales plásticos para proteger los puntos más expuestos: partes inferiores de las puertas, interior de los guardabarros, bordes, etc.
- Uso de elementos estructurales "abiertos" para evitar la condensación y el estancamiento de agua, que puedan favorecer la oxidación de las partes interiores.
- Uso de películas especiales con función protectora anti abrasión en los puntos más expuestos (por ejemplo, guardabarros trasero, puertas, etc.).

## GARANTÍA DE LA PARTE EXTERIOR DEL VEHÍCULO Y DE LOS BAJOS DE LA CARROCERÍA

El vehículo tiene una garantía contra la perforación debida a la corrosión de cualquier elemento original de la estructura o de la carrocería. Para las condiciones generales de esta garantía, consultar el Libro de Garantía.

## CONSERVACIÓN DE LA CARROCERÍA

### Pintura



#### ADVERTENCIA

Os detergentes sujам as águas.

Lavar o veículo somente em locais equipados para o recolhimento e a depuração dos líquidos utilizados para a lavagem.



#### ADVERTENCIA

Con el fin de mantener intactas las características estéticas de la pintura se recomienda no utilizar productos abrasivos ni abrillantadores para limpiar el vehículo.

Observar las recomendaciones de este manual.

En caso de abrasiones o fisuras profundas, se recomienda que se hagan inmediatamente los retoques necesarios para evitar la formación de herrumbre.

El mantenimiento de la pintura consiste en el lavado de la misma con una periodicidad que depende de las condiciones y del entorno de uso. Por ejemplo, en las zonas con contaminación atmosférica elevada o si se recorren carreteras que presentan sal anti hielo esparcida, es aconsejable lavar el vehículo con más frecuencia.

Algunas partes del vehículo pueden estar equipadas con tinta opaca

que para preservarse como tal necesita cuidados particulares: consultar la advertencia a continuación.



#### ADVERTENCIA

En las estaciones de lavado se recomienda evitar el lavado con rodillos y/o escobillas. Lavar el vehículo exclusivamente a mano utilizando productos detergentes con PH neutro; secarlo con un paño de gamuza húmedo. No utilizar productos abrasivos y/o abrillantadores para limpiar el vehículo. Lavar inmediatamente y con minuciosidad los excrementos de los pájaros, ya que su acidez ataca la pintura.

Evitar (si no es indispensable) estacionar el vehículo debajo de árboles; quitar inmediatamente las sustancias resinosas de origen vegetal ya que, una vez secas, podrían necesitar para su eliminación el uso de productos abrasivos y/o abrillantadores, muy desaconsejados ya que podrían alterar la opacidad de la pintura. Para la

limpieza del parabrisas y de la luneta, utilizar detergentes específicos y paños bien limpios para no rayar o alterar la transparencia de los mismos.

---

Para un correcto lavado del vehículo, seguir estas instrucciones:

- Si se utiliza una máquina automática de lavado, quitar la antena de techo.
- Si se utilizan vaporizadores o limpiadores de alta presión, se debe mantener una distancia mínima de 40 cm de la carrocería para evitar daños o alteraciones. Acúmulos de agua, con el paso del tiempo, podrían dañar el vehículo.
- Es preferible mojar la carrocería con un chorro de agua a baja presión.
- Pasar una esponja con una mezcla de detergente suave sobre la carrocería, enjuagándola varias veces.

- Enjuagar bien con agua y secar la carrocería con un chorro de aire o con un paño de gamuza.

Durante el secado, prestar atención sobre todo a las partes menos visibles (por ejemplo, marcos de las puertas, capó, contorno de los faros, etc.) donde el agua tiende a estancarse más fácilmente. No lavar el vehículo cuando haya estado bajo el sol o con el capó caliente: se podría alterar el brillo de la pintura.

Las piezas exteriores de plástico se deben lavar siguiendo el mismo procedimiento que para el lavado normal del vehículo.

---

#### **Nota**

Evitar, en la medida de lo posible, estacionar el vehículo debajo de árboles; las sustancias resinosas le dan un aspecto mate a la pintura e incrementan la posibilidad de corrosión.

---

---

#### **Nota**

Lavar inmediatamente y con minuciosidad los posibles excrementos de los pájaros, ya que su acidez ataca la pintura.

---

---

#### **Nota**

Para no dañar las resistencias eléctricas presentes en la superficie interna de la luneta trasera, frotar delicadamente el vidrio siguiendo el sentido de las resistencias.

---

#### **Vidrios**

Utilizar detergentes específicos y paños bien limpios para no rascarlos o alterar su transparencia.

#### **Faros delanteros**

Utilizar un paño suave, no seco, humedecido con agua y jabón para automóviles.

---

#### **Nota**

En la operación de limpieza de los transparentes de plástico de los faros

no utilizar sustancia aromáticas (por ej. benceno) o acetona.

---

En caso de limpieza con una manguera de agua, mantener el chorro a una distancia de por lo menos 20 cm del faro.

### Cofre del motor

La limpieza del compartimiento del motor, utilizando lavadora de alta presión, no es recomendable. Los componentes del motor poseen protección contra la infiltración de agua, pero las presiones generadas por la lavadora pueden dañarlos.

La limpieza del compartimiento del motor, utilizando lavadora de alta presión, no es recomendable. Los componentes del motor poseen protección contra la infiltración de agua, pero las presiones generadas por la lavadora pueden dañarlos. El lavado del compartimiento del motor es procedimiento que debe evitarse. Sin embargo, cuando sea necesario lavarlo, observar las recomendaciones a continuación:

- El lavado debe efectuarse con el motor frío y el conmutador de encendido en la posición **STOP**.
- No utilice sustancias cáusticas, productos ácidos o derivados de petróleo.
- Evite los chorros de agua directamente sobre los componentes electroelectrónicos y sus cableados.
- Proteja con plástico el alternador, la central de la ignición / inyección electrónica, la batería, la bobina y la central del sistema ABS.
- Proteja también con plástico el depósito del fluido de freno, para evitar su contaminación.

Después del lavado, asegúrese de que las varias protecciones (por ejemplo, tapones de goma y varias protecciones), no están quitadas o dañadas.

Después del lavado, no pulverice ningún tipo de fluido (por ejemplo, diésel, queroseno, etc.) sobre el motor y los componentes, lo que

podría dañarlos, causando, incluso, la retención de polvo.

## INTERIOR DEL VEHÍCULO

### GENERALIDADES

---



#### ADVERTENCIA

No utilizar nunca productos inflamables, como éter de petróleo o gasolina rectificada, para limpiar las partes interiores del vehículo.

Las cargas electroestáticas que se generan por rozamiento durante la operación de limpieza podrían provocar un incendio.

---



#### ADVERTENCIA

No guardar aerosoles en el vehículo: ¡Peligro de explosión!

Los aerosoles no deben exponerse a temperaturas superiores a 50° C. En

el interior de un vehículo expuesto al sol, la temperatura puede superar ampliamente dicho valor.



#### ADVERTENCIA

No debe haber ningún tipo de obstáculo debajo de los pedales.

Comprobar que posibles alfombras estén bien extendidas y no interfieran con los pedales.

Controlar periódicamente el estado de limpieza de los interiores, por debajo de las alfombras, que podría provocar la oxidación de la chapa.

#### ALFOMBRAS EN EL PISO DEL VEHÍCULO

Cerciorarse de que nada (alfombras, etc.) impida el movimiento y el recorrido de los pedales del vehículo.



#### ADVERTENCIA

Cerciorarse de que las alfombras estén siempre estiradas y bien posicionadas. Observar la localización correcta en cada unidad y su respectivo posicionamiento. Algunas versiones disponen de elementos de fijación, indicados por las flechas **A**, para auxiliaren la sujeción de la alfombra al piso.

La disposición indebida o el uso de una alfombra no homologada puede significar un obstáculo al accionamiento de los pedales. Utilizar, exclusivamente, alfombras originales y/o homologadas por FIAT, evitando materiales no autorizados.

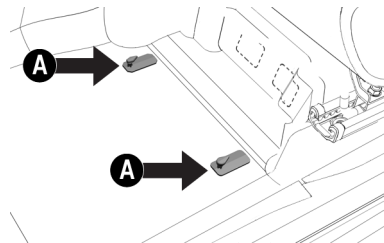

#### Nota

Para la seguridad del conductor, la alfombra debe fijarse en los elementos de fijación indicados por las flechas **A**.

Controlar periódicamente el estado de limpieza de los interiores, por debajo de las alfombras, que podría provocar la oxidación de la chapa. Para la seguridad en la conducción, utilizar solamente alfombras originales Fiat.



## LIMPIEZA DE LOS ASIENTOS Y PARTES EN TEJIDO

- Quitar el polvo con un cepillo suave o con un aspirador. Para limpiar mejor la tapicería de terciopelo, se recomienda humedecer el cepillo.
- Frotar los asientos con una esponja humedecida en una mezcla de agua y detergente neutro.

## PARTES DE PLÁSTICO INTERNAS

Limpiar los plásticos interiores con un paño, a poder ser de microfibra, humedecido en una mezcla de agua y detergente neutro no abrasivo.

Para limpiar manchas de grasa o difíciles de eliminar, utilizar productos específicos sin disolventes y diseñados para no alterar ni el aspecto ni el color de los componentes.

Para eliminar el polvo, utilizar un paño de microfibra, que puede humedecerse con agua. No se recomienda utilizar pañuelos de papel que podrían dejar residuos.

## ALFOMBRAS Y PARTES DE GOMA (excluido el cofre del motor)

Le aconsejamos que utilice productos de comprobada eficacia. Mezclas de alcohol + glicerina producen brillo exagerado, además de agredir el caucho de los neumáticos.

---

### Nota

No utilizar alcohol ni solvente para limpiar el cristal del cuadro de instrumentos.

---



### ADVERTENCIA

No deje aerosoles en el interior del vehículo, pues hay peligro de explosión.

Los aerosoles no pueden exponerse a temperaturas superiores a 50°C. Si el vehículo ha permanecido bajo el sol, la temperatura del habitáculo puede superar ampliamente este valor.

---

# DATOS TÉCNICOS

Todas las instrucciones útiles para entender como funciona su vehículo están contenidas en este capítulo e ilustradas con datos y tablas. Para el aficionado, el técnico, pero también simplemente para quienes quieran conocer más detalladamente su vehículo.

DATOS PARA LA IDENTIFICACIÓN . . . . .	H-1
MOTOR . . . . .	H-2
TRANSMISIÓN . . . . .	H-4
FRENOS . . . . .	H-4
SUSPENSIONES . . . . .	H-5
DIRECCIÓN . . . . .	H-6
LLANTAS (RINES) Y NEUMÁTICOS (LLANTAS) . . . . .	H-6
DIMENSIONES . . . . .	H-8
PESOS Y CARGAS . . . . .	H-9
CAPACIDADES . . . . .	H-10
FLUIDOS ORIGINALES Y LUBRICANTES . . . . .	H-12
VELOCIDAD MÁXIMA . . . . .	H-13
EQUIPOS Y SISTEMAS DE RADIOCOMUNICACIÓN: HOMOLOGACIONES LEGALES . . . . .	H-14



# DATOS PARA LA IDENTIFICACIÓN

La tabla indica la ubicación de las etiquetas y grabados de identificación en el vehículo.

## ETIQUETAS DEL VEHÍCULO

Indicación	Localización
A	<b>VIN (número del chasis):</b> grabado en la plataforma del habitáculo delante del asiento delantero derecho.
B	<b>Año de fabricación:</b> grabado en etiqueta sobre la columna de fijación de la puerta delantera derecha
C	<b>VIS:</b> grabado en etiqueta sobre la columna de fijación de la puerta delantera derecha.
D	<b>VIS:</b> grabado en etiqueta sobre el guardabarros delantero - lado derecho
E	<b>VIS:</b> grabado en el parabrisas, en la luneta trasera y en los vidrios de las puertas
F	<b>Tipo y número del motor:</b> grabado en el lado derecho del block del motor

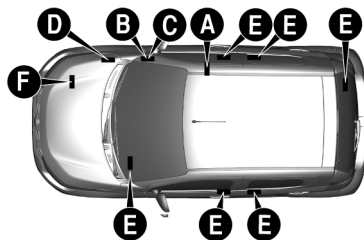

### Nota

No todos los mencionados elementos están presentes en todas las versiones/mercados.

# MOTOR

## MOTORES

### Datos generales

		Fire 1.0 8V (Gasolina)	Fire 1.0 8V (Flex)	
Ciclo		OTTO	OTTO	
Número y posición de los cilindros		4 en línea	4 en línea	
Diámetro x recorrido de los pistones (mm)		70,0 x 64,9	70,0 x 64,9	
Cilindrada total (cm <sup>3</sup> )		999,1	999,1	
Relación de compresión		10,5 : 1	13,0:1	
Desempeño		Gasolina	Gasolina	Alcohol
Potencia máxima - CEE	cv/kW	69,3/51,0	71,0/52,2	74,0/54,4
Régimen correspondiente	rpm	6000	6000	6000
Par máximo - CEE	kgfm/Nm	9,4/92,2	9,3/91,0	9,7/95,0
Régimen correspondiente	rpm	4250	3250	3250
Régimen de ralentí	rpm	800 ± 50 (aire acondicionado apagado) 900 ± 50 (aire acondicionado encendido)	780 (aire acondicionado apagado) 840 (aire acondicionado encendido - si está equipado)	
Porcentaje de CO en ralentí		< 0,2%	< 0,2%	

## ALIMENTACIÓN/ ENCENDIDO

### Motor Fire 1.0 8V (Gasolina)

- Inyección electrónica: MPI
- Encendido electrónico: digital incorporado al sistema de inyección.
- Filtro de aire: a seco, con elemento filtrante de papel.
- Bomba de combustible: eléctrica, ubicada en el depósito.

### Motor Fire 1.0 8V (Flex)

- Inyección electrónica: MPI
- Encendido electrónico: digital incorporado al sistema de inyección.
- Filtro de aire: a seco, con elemento filtrante de papel.
- Bomba de combustible: eléctrica, ubicada en el depósito.



### ADVERTENCIA

Las modificaciones o reparaciones en la instalación eléctrica realiza-

das de manera incorrecta y sin tener en cuenta las características técnicas de la instalación, pueden provocar anomalías en el funcionamiento con riesgo de incendio.

Buscar siempre asistencia de personal especializado.

## BUJÍAS

La limpieza y la integridad de las bujías son decisivas para la eficiencia del motor y para la contención de las emisiones contaminantes.

El aspecto de la bujía, si es examinada por un especialista, es un válido indicio para localizar un defecto, aunque no tenga relación con el sistema de encendido. De esa manera, si el motor tiene algún problema, es importante controlar las bujías en la **Red de Asistencia Fiat**.



### ADVERTENCIA

Las bujías deben ser sustituidas dentro de los plazos previstos por el Plan de mantenimiento Programado.

Utilizar únicamente bujías del tipo recomendado; si el grado térmico es inadecuado o si no es garantizada la duración prevista, pueden ocurrir desperfectos.

## LUBRICACIÓN

Forzada mediante bomba de engranajes y filtro de aceite con sistema "full flow".

## REFRIGERACIÓN

Sistema de refrigeración a través de bomba centrífuga en el block del motor.

# TRANSMISIÓN

## ESPECIFICACIONES

Cambio de velocidades	Embrague	Tracción
De cinco marchas hacia adelante y marcha atrás con sincronizadores para el acoplamiento de las marchas hacia adelante.	Monodisco en seco y comando mecánico.	Delantera con juntas homocinéticas.

# FRENOS

Mando a pedal y transmisión hidráulica con ABS (Sistema de frenos antibloqueo). Corrector electrónico de frenada (EBD) incorporado al ABS. Doble circuito diagonal.

## Especificaciones

Frenos delanteros	Frenos traseros	Freno de estacionamiento
De disco sólido, con pinza flotante y un cilindro de comando para cada rueda.	De tambor, con zapatas de centrado automático y regulación automática del juego de desgaste.	Dirigido por palanca a mano que actúa mecánicamente en las zapatas de los frenos traseros, con compensación de desgaste.

# SUSPENSIONES

## Especificaciones

Versiones	Delantera	Trasera
Like Trekking	De ruedas independientes, tipo McPherson, brazos oscilantes inferiores transversales sin barra estabilizadora. Resortes helicoidales y amortiguadores hidráulicos telescópicos de doble efecto (Stop hidráulico).	Eje de torsión con ruedas semiindependientes. Resortes helicoidales y amortiguadores telescópicos hidráulicos de doble efecto.

## Alineación de las ruedas delanteras (rines delanteros)

Versión (*)	Camber (Comba)	Cáster (Avance)	Convergencia total (**)
Like Flex	$-0^{\circ}10' \pm 0^{\circ}30'$	$+2^{\circ}26' \pm 0^{\circ}39'$	$-0^{\circ}10' \pm 0^{\circ}10'$
Like Gasolina	$-0^{\circ}19' \pm 0^{\circ}30'$	$+2^{\circ}27' \pm 0^{\circ}39'$	$-0^{\circ}10' \pm 0^{\circ}10'$
Trekking Flex	$-0^{\circ}11' \pm 0^{\circ}30'$	$+2^{\circ}28' \pm 0^{\circ}39'$	$-0^{\circ}10' \pm 0^{\circ}10'$
Trekking Gasolina	$-0^{\circ}21' \pm 0^{\circ}30'$	$+2^{\circ}29' \pm 0^{\circ}39'$	$-0^{\circ}10' \pm 0^{\circ}10'$

## Alineación de las ruedas traseras (rines traseros)

Versão (*)	Camber (Comba)	Convergencia total (**)
Like/Trekking (Flex)	$-0^{\circ}42' \pm 0^{\circ}30'$	$0^{\circ}34' \pm 0^{\circ}40'$
Like/Trekking (Gasolina)	$-1^{\circ}05' \pm 0^{\circ}30'$	$0^{\circ}30' \pm 0^{\circ}40'$

(\*) Valores de referencia para vehículos en orden de marcha.

(\*\*) ATENCIÓN: los valores informados son para CONVERGENCIA TOTAL.



# DIRECCIÓN

## Especificaciones

Versiones	Número de giros del volante	Diámetro mínimo de viraje (m)	Tipo
Like Trekking	2,62	9,96	De piñón y cremallera con asistencia hidráulica.

# LLANTAS (RINES) Y NEUMÁTICOS (LLANTAS)

## Especificaciones

Versiones	Ruedas (rines) (*)	Neumáticos (llantas)
Like Trekking	5,5 x 14" en chapa de acero (**) 5,5 x 14" en aleación de aluminio (**)	175/65R14 - 82T

(\*) Rueda de repuesto (llanta de refacción) en chapa de acero (algunas versiones/mercados).

(\*\*) Si está equipado.

Establecidas las medidas prescritas, para la seguridad de marcha es indispensable que el vehículo esté equipado con neumáticos de la misma marca y del mismo tipo en todas las ruedas.

---

### Nota

Con neumáticos Tubeless (sin cámara de aire), no usar cámaras de aire. Utilizar solamente neumáticos con características y dimensiones prescritas en el manual. Esta condición garantiza una correcta indicación de velocidad y distancia recorrida en el cuadro de instrumentos.

---

# PRESIÓN DE LOS NEUMÁTICOS (LLANTAS)

## Especificaciones



### ADVERTENCIA

La presión de los neumáticos indicada tiene validez únicamente para los neumáticos fríos.

Se debe calibrarlos solamente de esa manera, sobre todo antes de viajes largos.

### Presión de los neumáticos (llantas) fríos - lbf/pol<sup>2</sup> (kgf/cm<sup>2</sup>)

	Like/Trekking
Con media carga	
- delantero:	32 (2,2)
- trasero:	32 (2,2)
Con plena carga	
- delantero:	32 (2,2)
- trasero:	32 (2,2)
Presión económica	
- delantero:	35 (2,4)
- trasero:	35 (2,4)
Rueda de repuesto (llanta de refacción)	35 (2,4)

### Nota

La primera especificación es en lbf/pol<sup>2</sup> y la segunda, entre paréntesis, es en kgf/cm<sup>2</sup>.

# DIMENSIONES

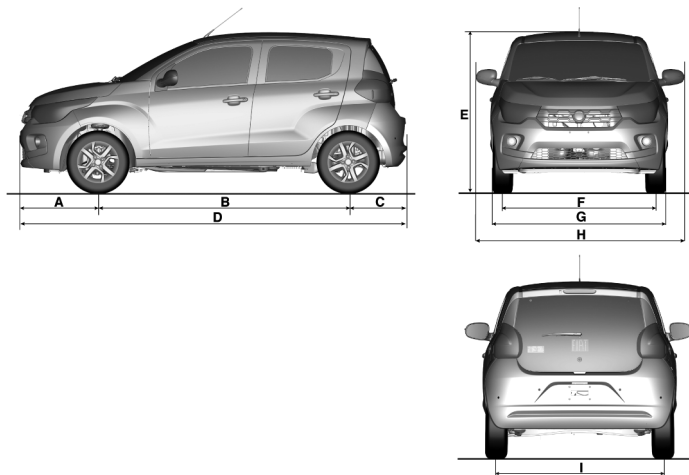

## Dimensiones (en mm) (vehículos Flex)

Versión	A	B	C	D	E (*)	F	G	H	I
Like Flex	744	2304	548	3596	1523	1403	1666	1928	1408
Trekking Flex	744	2304	548	3596	1552	1403	1666	1928	1408

(\*) Con vehículo vacío.

## Dimensiones (en mm) (vehículos gasolina)

Versión	A	B	C	D	E (*)	F	G	H	I
Like Gasolina	744	2304	548	3596	1521	1401	1666	1931	1408
Trekking Gasolina	744	2304	548	3596	1555	1401	1666	1931	1408

(\*) Con vehículo vacío.

## Volumen del compartimiento de equipajes (en litros)

Versión	Respaldo del asiento no plegado	Respaldo del asiento no plegado (hasta el techo)	Respaldo del asiento plegado (hasta el techo)
Like Trekking	200	247	794

## PESOS Y CARGAS

### Especificaciones (en kg)

Versión	Peso del vehículo en orden de marcha (*)	Capacidad de carga	Cargas remolcables
			Remolque sin freno
Like Flex	960	400	400
Like Gasolina	952	400	400
Trekking Flex	967	400	400
Trekking Gasolina	963	400	400

(\*) Con aprovisionamientos, rueda de repuesto, herramientas y accesorios.

# CAPACIDADES

## APROVISIONAMIENTOS

### Especificaciones

	Like Trekking	Productos homologados
	litros	
Depósito de combustible: (*) Incluyendo una reserva de:	47,0 7,0	Versiones Flex: Gasolina (nafta) o alcohol combustible en cualquier proporción. Versiones Gasolina: gasolina (nafta) Super sin plomo no inferior a 95 RON.
Sistema de refrigeración del motor: - básico - con calefacción y aire acondicionado	4,9 5,3	MOPAR Coolant OAT 50 (***)
Cárter de aceite del motor y filtro:	2,7	MOPAR MAXPRO 5W30 (SN/GF-5)
Caja del cambio/diferencial:	2,0	MOPAR Dual Dry Clutch Transmission Fluid
Circuito de los frenos hidráulicos con dispositivo antibloqueo ABS:	0,5	MOPAR DOT 4
Depósito del líquido del lavaparabrisas y lavaluneta (mínimo):	1,0	Agua potable (**)

(\*) Valores aproximados, que pueden cambiar según el plan de inclinación del vehículo en el momento del aprovisionamiento.

(\*\*) Para facilitar y mejorar la limpieza del vidrio del parabrisas, Fiat aconseja añadir el producto MOPAR Cleaner 60S al líquido del depósito del líquido lavaparabrisas, en la siguiente proporción: 10% de MOPAR Cleaner 60S + 90% de agua potable.

(\*\*\*) No es necesaria la dilución del producto MOPAR Coolant OAT 50.

El uso de productos no conforme con las especificaciones descritas podrían crear problemas y/o perjudicar el buen funcionamiento del vehículo.

## NOTAS SOBRE EL USO DE LOS PRODUCTOS

---

### Nota

Utilizar solamente los fluidos indicados en "Capacidades" (consultar el capítulo "Datos técnicos").

---

### Aceite

Al reintegrar, no utilizar aceite de características diferentes a las del aceite anterior.

### Combustible

Los motores a gasolina han sido proyectados para utilizar gasolina sin plomo con índice de octano no inferior a 95.

---



### ADVERTENCIA

No utilizar combustible distinto del especificado.

El sistema solo está preparado para funcionar con gasolina.

---

## CONSUMO DE ACEITE DEL MOTOR

El principio de funcionamiento de los motores a combustión interna, impone que una parte del aceite lubricante se consume durante el funcionamiento del motor, con el objetivo de obtener una óptima lubricación de las partes en contacto.

Indicativamente, el consumo de aceite máximo del motor, expresado en mililitros (ml) por cada 1000 km, es el siguiente:

### Consumo de aceite del motor

	ml cada 1000 km
<b>Motor 1.0 Fire (Gasolina/Flex)</b>	300

---

### Nota

El consumo de aceite depende del estilo de conducción y de las condiciones de empleo del vehículo.

---

# FLUIDOS ORIGINALES Y LUBRICANTES

## CARACTERÍSTICAS DE LOS LUBRICANTES Y OTROS LÍQUIDOS

El aceite motor del vehículo ha sido cuidadosamente desarrollado y probado para cumplir con los requisitos previstos por el Plan de Mantenimiento Programado. El uso constante de los lubricantes indicados garantiza las características de consumo de combustible y emisiones. La calidad del lubricante es determinante para el funcionamiento y la duración del motor.

En caso de emergencia, si no se dispone de lubricantes con las características especificadas, está permitido utilizar, para los reaprovisionamientos de aceite, productos con las prestaciones mínimas ACEA/API indicadas; en este caso no se garantizan las prestaciones óptimas del motor.

### Especificaciones

Tipo	Características de los lubricantes y otros líquidos para un correcto funcionamiento del vehículo (*)	Aplicaciones
Lubricantes para motores a gasolina	Motor 1.0 Fire (Gasolina/Flex): Lubricante sintético (SAE 5W30) – API SM – ACEA A1/B1 y FIAT 9.55535-G1	Cárter del motor
Lubricantes y grasas para transmisión del movimiento	Aceite sintético para cajas de cambios y diferenciales con gradación SAE 75W. Cumple las especificaciones API GL-4, FIAT 9.55550-MZ6.	Cajas de cambio y diferenciales
Fluidos para frenos hidráulicos	Fluido sintético, clase DOT 4 SAE J 1703 Fiat 9. 55597.	Frenos hidráulicos
Protector y anticongelante para sistema de refrigeración del motor	Fluido concentrado para sistemas de enfriamiento a base de monoetilenoglicol y un paquete inhibidor de corrosión de origen orgánico - OAT (Organic and Acid Tecnology).	Sistema de refrigeración del motor

(\*) El uso de productos no conformes con las especificaciones descritas podrían crear problemas y/o perjudicar el buen funcionamiento del vehículo.

# VELOCIDAD MÁXIMA

Velocidades máximas admitidas después del período de rodaje del vehículo e, con media carga (km/h).

## Velocidades máximas (versiones gasolina)

Like (Gasolina)	Trekking (Gasolina)
146,7	146,7

## Velocidades máximas (versiones Flex)

Like (Flex)		Trekking (Flex)	
Gasolina	Alcohol	Gasolina	Alcohol
151,0	152,2	151,0	152,2









# **EQUIPOS Y SISTEMAS DE RADIOCOMUNICACIÓN: HOMOLOGACIONES LEGALES**

## **HOMOLOGACIONES LEGALES**

Estos productos están homologados por instituciones legales de Telecomunicaciones de Argentina (RAMATEL - REGISTRO DE ACTIVIDADES Y MATERIALES DE TELECOMUNICACIONES, México (IFT - Instituto Federal de Comunicaciones) Y Paraguay (CONATEL - Comisión Nacional de Telecomunicaciones) y atienden a los requisitos técnicos aplicados.

La secuencia numérica identifica el número de inscripción constante del Certificado de Homologación junto a la Dirección General de Autorizaciones y Servicios de RAMATEL e IFT.

## CÓDIGOS RADIOCOMUNICACIÓN

	RAMATEL (Argentina)	IFT (México)	CONATEL (Paraguay)
			
RKE (Llave con mando a distancia)	CONTIENE  RAMATEL H-23327	NR: RLVGI7016-1371	NR: 2019-07-1-0357
BCM (Immobilizer)	CONTIENE  RAMATEL H-24386	NR: RLVCOBC18-1421	NR: 2020-05-1-0279
RADIO UCONNECT R1 7"	CONTIENE  RAMATEL H-23288	NR: RCPMOR119-0933	NR: 2019-07-1-3668

# ÍNDICE ALFABÉTICO

## A

ABS (Anti-lock Braking System) . . . . . D-1  
Aceite del motor . . . . . G-12, G-21  
Activación de la alarma . . . . . B-7  
Adecuación del dispositivo de retención infantil . . . . . D-20  
Advertencias - Testigos . . . . . C-11  
Advertencias generales para el empleo de los cinturones de seguridad . . . . . D-13  
Ahorro de combustible . . . . . E-17  
Airbag (bolsa de aire) . . . . . D-26  
Airbags frontales . . . . . D-26  
Aire acondicionado . . . . . B-29  
Aire acondicionado - mantenimiento del sistema . . . . . G-22  
Alarma . . . . . B-7  
Alerta de cinturón de seguridad desabrochado (si está equipado) . . . . . D-15  
Alfombras en el piso del vehículo . . . . . G-41

## I-1

alfombras y partes de goma . . . . . G-42  
Alimentación/encendido . . . . . H-3  
Alineación de las ruedas (rines) . . . . . G-36  
Ampliación del compartimiento de equipajes . . . . . B-38  
Apertura de emergencia de la tapa del compartimiento de equipajes . . . . . B-38  
Apoyacabezas . . . . . B-13  
Arranque con batería auxiliar . . . . . F-21  
Arranque con maniobras de inercia . . . . . F-25  
Arranque de emergencia . . . . . F-20  
Arranque del motor . . . . . E-1  
Arrastre de remolques . . . . . E-13, E-15  
Asientos . . . . . B-11  
Asistencia a la marcha atrás . . . . . B-24  
Avería del sistema de diagnóstico de a bordo/control del motor . . . . . C-23

## B

Balanceado de las ruedas (rines) . . . . . G-36  
Barras longitudinales de techo . . . . . B-43  
Batería . . . . . G-17  
Bloqueo de emergencia de las puertas (si está equipado) . . . . . B-10  
Bloqueo eléctrico . . . . . B-10  
Bolsa de aire . . . . . D-26  
Bujías . . . . . H-3

## C

Cabeceras . . . . . B-13  
Cajuela . . . . . B-37  
Calefacción y ventilación . . . . . B-28  
Capacidades . . . . . H-10  
Capó del motor . . . . . B-36  
Carrocería . . . . . G-37  
Centrales electrónicas . . . . . G-18  
Cinturones de seguridad traseros . . . . . D-11  
Climatización . . . . . B-27

Cofre del motor . . . . .	B-36
Cómo calentar el motor después de la puesta en marcha . . . . .	E-2
Cómo mantener los cinturones de seguridad siempre eficientes . . . . .	D-15
Como utilizar los cinturones de seguridad . . . . .	D-9
Compartimiento de equipajes (cajuela) . . . . .	B-37
Compartimiento del motor . . . . .	G-10
Conjunto de la luz interna . . . . .	F-7
Conmutador de arranque . . . . .	B-5
Consejos de dirección . . . . .	E-17
Conservación de la carrocería . . . . .	G-38
Consumo de aceite del motor . . . . .	H-11
Control de los niveles . . . . .	G-10
Controles periódicos . . . . .	G-9

## D

Dados para la identificación . . . . .	H-1
Desactivación de la alarma . . . . .	B-8
Descongelamiento del lado externo parabrisas . . . . .	B-32
Desempeñamiento del lado interno del parabrisas - versión con aire acondicionado . . . . .	B-32
Desempeñamiento del lado interno del parabrisas - versión con calefacción . . . . .	B-31
Desempeñamiento eléctrico . . . . .	B-33
Difusores orientables y regulables . . . . .	B-27
Dimensiones . . . . .	H-8
Dirección . . . . .	B-14, H-6
Display electrónico . . . . .	C-5
Dispositivo de seguridad para los niños . . . . .	B-11
Dispositivos para reducir las emisiones . . . . .	B-44

Distribución del aire en el interior del vehículo . . . . .	B-27
Duplicado de las llaves . . . . .	B-5
Durabilidad de los neumáticos . . . . .	G-34

## E

Elevación del vehículo . . . . .	G-28
Empleo de materiales no nocivos al medio ambiente . . . . .	B-44
Entrada auxiliar de audio . . . . .	B-41
Equipamientos internos . . . . .	B-40
ESC (Electronic Stability Control) . . . . .	D-3
Escobillas . . . . .	B-25
Especificaciones del motor . . . . .	H-2
Espejo retrovisor interno . . . . .	B-15
Espejos . . . . .	B-15
Espejos retrovisores externos . . . . .	B-15
Estilo de conducción . . . . .	E-18
Etiquetas de identificación del vehículo . . . . .	H-1

Event Data Recorder (EDR) . . . . .	D-29
Exclusión de la alarma . . . . .	B-9
Extintor de incendio . . . . .	F-28

## F

Faros antiniebla . . . . .	B-21
Fiat Code System . . . . .	B-6
Filtro de aceite del motor . . . . .	G-22
Filtro de aire . . . . .	G-16, G-22
Filtro de combustible . . . . .	G-23
Filtro del aire acondicionado . . . . .	G-16
Fluido de los frenos . . . . .	G-15
Fluido para la dirección hidráulica . . . . .	G-14
Fluidos originales y lubricantes . . . . .	H-12
Freno de estacionamiento . . . . .	E-4
Frenos . . . . .	H-4
Función "estacionamiento" (Tilt down) del espejo retrovisor . . . . .	B-16
Función Lane Change . . . . .	B-20

Funcionamiento del Fiat Code . . . . .	B-6
Fusibles . . . . .	F-8
Fusibles en la central . . . . .	F-10

## G

Garantía de la parte exterior del vehículo y de los bajos de la carrocería . . . . .	G-38
Gases de escape . . . . .	E-19
Gato . . . . .	F-16
Guantera . . . . .	B-40
Guiñadas . . . . .	B-20

## H

Herramientas . . . . .	F-16
Herramientas, gato y rueda de repuesto . . . . .	F-16

## I

Inactividad prolongada del vehículo . . . . .	G-36
Indicador de temperatura del líquido de refrigeración del motor . . . . .	C-3

Indicador del nivel de combustible . . . . .	C-4
Informaciones en el display . . . . .	C-6
Informaciones presentes en la pantalla estándar . . . . .	C-5
Instrumentos del vehículo . . . . .	C-3
Interior del vehículo . . . . .	G-40
Intervención de la alarma . . . . .	B-7

## L

La instalación de un Iso-fix . . . . .	D-23
Lavaparabrisas . . . . .	B-23
Laves distribuidas con el vehículo . . . . .	B-1
Levantavidrios de puertas . . . . .	B-33
Limitadores de carga . . . . .	D-17
Limpiador de ventana trasera . . . . .	B-24
Limpiador de ventana trasera inteligente . . . . .	B-24

Limpiadores y lavadores del parabrisas y de la luneta trasera . . . . .	B-23	Luces de cruce . . . . .	B-19	Llave mecánica . . . . .	B-1
Limpialuneta inteligente . . . . .	B-24	Luces de cruce - sustitución de lámpara . . . . .	F-4	<b>M</b>	
Limpialuneta/lavaluneta . . . . .	B-24	Luces de cuartos delanteras - sustitución de lámpara . . . . .	F-4	Mantenimiento programado . . . . .	C-7, G-1
Limpiaparabrisas . . . . .	B-23	Luces de dirección . . . . .	B-20	Menú principal de las funciones . . . . .	C-9
Limpieza de los asientos y partes en tejido . . . . .	G-42	Luces de dirección delanteras - sustitución de lámpara . . . . .	F-5	<b>N</b>	
Líquido del lavaparabrisas/lavaluneta . . . . .	G-14	Luces de emergencia . . . . .	B-21	Neumáticos . . . . .	G-29
Líquido del sistema de refrigeración del motor . . . . .	G-13	Luces de estacionamiento . . . . .	B-19	Neumáticos - informaciones generales . . . . .	G-29
Lubricación . . . . .	H-3	Luces de giro . . . . .	B-20	Número del chasis . . . . .	H-1
Luces altas . . . . .	B-19	Luces de giro delanteras . . . . .	F-5	<b>O</b>	
Luces altas - sustitución de lámpara . . . . .	F-4	Luces de los faros antiniebla . . . . .	F-5	Observaciones generales sobre el gancho de remolque . . . . .	E-16
Luces bajas . . . . .	B-19	Luces de posición . . . . .	B-19	<b>P</b>	
Luces bajas - sustitución de lámpara . . . . .	F-4	Luces de posición delanteras - sustitución de lámpara . . . . .	F-4	Parasoles . . . . .	B-42
Luces de advertencia . . . . .	C-11	Luces externas . . . . .	B-17	Partes de plástico internas . . . . .	G-42
Luces de carretera . . . . .	B-19	Luces internas . . . . .	B-22	Pesos y cargas . . . . .	H-9
Luces de carretera - sustitución de lámpara . . . . .	F-4	Luces traseras . . . . .	F-6		
Luces de conducción diurnas (D.R.L. "Daytime Running Lights") . . . . .	B-19	Luz de la patente . . . . .	F-6		
		Luz de la placa matrícula . . . . .	F-6		
		Llantas y neumáticos . . . . .	H-6		
		Llave con mando a distancia . . . . .	B-1		

Plafón delantero . . . . .	B-22
Plan de revisión anual . . . . .	G-27
Porta vasos . . . . .	B-41
Portaobjetos . . . . .	B-42
Posición de los fusibles . . . . .	F-9
Posiciones de la palanca de las luces . . . . .	B-18
Presión de los neumáticos . . . . .	G-30, H-7
Pretensores . . . . .	D-16
Procedimientos de mantenimiento . . . . .	G-20
Protección antielevación . . . . .	B-8
Protección contra los agentes atmosféricos . . . . .	G-37
Protección del medio ambiente . . . . .	B-43
Protección volumétrica . . . . .	B-8
Puertas . . . . .	B-9
Puerto USB . . . . .	B-41
Puesta en con motor caliente . . . . .	E-3
Pulverizadores . . . . .	B-26

## R

Reaprovisionamiento . . . . .	E-8
Recargando la batería . . . . .	G-19
Recomendaciones para apagar el motor . . . . .	E-3
Recomendaciones sobre contaminación ambiental . . . . .	B-45
Refrigeración . . . . .	H-3
Regulación del cinturón de seguridad trasero central . . . . .	D-12
Regulación del haz luminoso . . . . .	F-4
Regulación del reloj . . . . .	C-6
Regulación del volante . . . . .	B-14
Regulación en altura de los cinturones de seguridad delanteros . . . . .	D-10
Remoción de la repisa trasera del compartimiento de equipajes . . . . .	B-39
Remolcando en vehículo en situaciones de emergencia . . . . .	F-27
Repetidores laterales . . . . .	F-5
Rines y llantas . . . . .	H-6

Rotación de ruedas (rines) . . . . .	G-35
Rueda y neumático de repuesto . . . . .	G-32

## S

Sensores de estacionamiento . . . . .	E-6
Señalizaciones de intentos de invasión . . . . .	B-9
Servicios en la concesionaria . . . . .	G-1
Si se apaga una luz externa o interna . . . . .	F-1
Sistema ASR (Anti Slip Regulation) . . . . .	D-4
Sistema de bloqueo de combustible . . . . .	F-26
Sistema de cinturones de seguridad . . . . .	D-9
Sistema de diagnóstico de a bordo . . . . .	C-23
Sistema de escape - mantenimiento . . . . .	G-23
Sistema de frenos - mantenimiento y cuidados . . . . .	G-26

Sistema de refrigeración - mantenimiento . . . . .	G-24	Sustitución de fusibles . . . . .	F-8	Tornillos de las ruedas (ri- nes) . . . . .	G-35
Sistema de seguridad suple- mentario (SRS) - Airbag (bolsa de aire) . . . . .	D-26	Sustitución de la batería de la llave con mando a distan- cia . . . . .	B-4	Transmisión . . . . .	H-4
Sistema ESC (Electronic Stabi- lity Control) . . . . .	D-3	Sustitución de la tapa del mando a distancia . . . . .	B-4	Transmisión manual . . . . .	E-5
Sistema Flex (combustible alcohol y/o gasolina) . . . . .	E-12	Sustitución de lámparas . . . . .	F-1	Transporte de animales . . . . .	E-19
Sistema Follow me Home . . . . .	B-20	Sustitución de lámparas - indi- caciones generales . . . . .	F-1	Transporte de niños con segu- ridad . . . . .	D-17
Sistema Hill holder . . . . .	D-5	Sustitución de neumáticos . . . . .	F-14	Transporte de pasajeros . . . . .	E-19
Sistema iTPMS - Sistema de Monitoreo de la Presión de los Neumáticos . . . . .	D-6	Sustituir la rueda . . . . .	F-16	Trip computer . . . . .	C-8
Sistema OBD . . . . .	C-23	<b>T</b>		<b>U</b>	
Sistema SBR (Seat Belt Remin- der) . . . . .	D-15	Tablero de instrumentos - com- ponentes . . . . .	C-1	Uso de la caja de cambios . . . . .	E-5
Sistemas de protección del medio ambiente . . . . .	B-43	Tacómetro . . . . .	C-4	Utilización severa del vehí- culo . . . . .	G-9
Sistemas de seguridad ac- tiva . . . . .	D-1	Tapa del depósito de combus- tible . . . . .	E-11	<b>V</b>	
Sobrecalentamiento del mo- tor . . . . .	F-26	Tercera luz de freno (brake light) . . . . .	F-7	Velocidad máxima . . . . .	H-13
Solicitud de llaves con mando a distancia adicionales . . . . .	B-4	Testigos y señalizacio- nes . . . . .	C-11	Velocímetro . . . . .	C-3
Suspensiones . . . . .	H-5	Tipos de lámparas . . . . .	F-2	Ventilación . . . . .	B-27
		Toma de corriente . . . . .	B-40	Volumen del compartimiento de equipajes . . . . .	H-9





# FIAT



SISTEMA ANTIBLOQUEO DE FREMS



CONTROL ELECTRÓNICO DE ESTABILIDAD



PCW  
ALERTA DE COLISIÓN  
FRONTAL



AEB  
FREMSO AUTÓNOMO  
DE EMERGENCIA



ISO FIX  
SISTEMA DE  
SUJECCIÓN INFANTE



AIRBAGS (2)